

**MODELLO UNICO INFORMATICO DI AGGIORNAMENTO DEGLI ATTI CATASTALI
 ACCERTAMENTO DELLA PROPRIETA' IMMOBILIARE URBANA**

mod. D1

Quadro A Dichiarazione di fabbricato urbano o nuova costruzione presentata ai sensi dell'art. 28 del RDL 13 aprile 1939, n. 652									
Tipo Mappale n. 429289 del 10/12/2020			Ditta n. 1 di 1			Unita' a destinazione ordinaria n. 48			
Causale: Nuova Costruzione						speciale e particolare n. 1			
Data in cui l'immobile è divenuto servibile all'uso (ultimazione dei lavori): 01/12/2020						totali in costituzione n. 49			
Già in atti al C.T. con Idc Com: M1FG Fgl: 74 Pla: 2445 Sub:									
Documenti allegati: Mod. 1N parte I n. 1		Mod. 2N parte I n.		planimetrie n. 48					
Mod. 1N parte II n. 48		Mod. 2N parte II n.		pagine elaborato planimetrico n. 1					

Quadro U Unità Immobiliari																	
Riferimenti Catastali						Utilità Comuni Censibili				Dati di Classamento Proposti							
N.	Part. spec.	Oper.	Sez.	Foglio	Particella Sub.	Op.	Sez.	Foglio	Particella Sub.	Z.C.	Cat.	Cl.	Cons.	Superf. cat.	Rendita	1N/2N	Plan.
Indirizzo										Piano	Scala	Interno	Lotto	Edificio			
1		C		74	2461	6					F/5			1066			
				74	2461	3					T						
via tiburto SNC																	
2		C		74	2461	7				U	C/6	5	26	28	98,02	SI	SI
											S1			1			
via tiburto SNC																	
3		C		74	2461	8				U	C/6	5	26	28	98,02	SI	SI
											S1			2			
via tiburto SNC																	
4		C		74	2461	9				U	C/6	5	26	28	98,02	SI	SI
											S1			3			
via tiburto SNC																	
5		C		74	2461	10				U	C/6	5	26	28	98,02	SI	SI
											S1			4			
via tiburto SNC																	
6		C		74	2461	11				U	C/6	5	26	28	98,02	SI	SI
											S1			5			
via tiburto SNC																	
7		C		74	2461	12				U	C/6	5	26	28	98,02	SI	SI
											S1			6			
via tiburto SNC																	
8		C		74	2461	13				U	C/6	5	26	28	98,02	SI	SI
											S1			7			
via tiburto SNC																	
9		C		74	2461	14				U	C/6	5	26	28	98,02	SI	SI
											S1			8			
via tiburto SNC																	
10		C		74	2461	15				U	C/6	5	18	19	67,86	SI	SI
											S1			9			
via tiburto SNC																	
11		C		74	2461	16				U	C/6	5	26	28	98,02	SI	SI
											S1			10			
via tiburto SNC																	
12		C		74	2461	17				U	C/6	5	26	28	98,02	SI	SI
											S1			11			
via tiburto SNC																	
13		C		74	2461	18				U	C/6	5	26	29	98,02	SI	SI
											S1			12			
via tiburto SNC																	
14		C		74	2461	19				U	C/6	5	26	31	98,02	SI	SI
											S1			13			
via tiburto SNC																	
15		C		74	2461	20				U	C/6	5	26	29	98,02	SI	SI
											S1			14			
via tiburto SNC																	
16		C		74	2461	21				U	C/6	5	26	29	98,02	SI	SI
											S1			15			
via tiburto SNC																	

**MODELLO UNICO INFORMATICO DI AGGIORNAMENTO DEGLI ATTI CATASTALI
ACCERTAMENTO DELLA PROPRIETA' IMMOBILIARE URBANA**

mod. D1

Quadro U Unita' Immobiliari																			
Riferimenti Catastali					Utilita' Comuni Censibili					Dati di Classamento Proposti									
N.	Part. spec.	Oper.	Sez.	Foglio	Particella	Sub.	Op.	Sez.	Foglio	Particella	Sub.	Z.C.	Cat.	Cl.	Cons.	Superf. cat.	Rendita	1N/2N	Plan.
				Indirizzo							Piano	Scala	Interno	Lotto			Edificio		
17		C		74	2461	22						U	C/6 S1	5	26	29	98,02	SI	SI
				via tiburto SNC												16			
18		C		74	2461	23						U	C/6 S1	5	26	29	98,02	SI	SI
				via tiburto SNC												17			
19		C		74	2461	24						U	C/6 S1	5	26	29	98,02	SI	SI
				via tiburto SNC												18			
20		C		74	2461	25						U	C/6 S1	5	26	29	98,02	SI	SI
				via tiburto SNC												19			
21		C		74	2461	26						U	C/6 S1	5	26	29	98,02	SI	SI
				via tiburto SNC												20			
22		C		74	2461	27						U	C/6 S1	5	26	29	98,02	SI	SI
				via tiburto SNC												21			
23		C		74	2461	28						U	C/6 S1	5	26	29	98,02	SI	SI
				via tiburto SNC												22			
24		C		74	2461	29						U	C/6 S1	5	26	29	98,02	SI	SI
				via tiburto SNC												23			
25		C		74	2461	30						U	C/6 S1	5	27	32	101,79	SI	SI
				via tiburto SNC												24			
26		C		74	2461	31						U	C/6 S2	5	26	28	98,02	SI	SI
				via tiburto SNC												25			
27		C		74	2461	32						U	C/6 S2	5	26	28	98,02	SI	SI
				via tiburto SNC												26			
28		C		74	2461	33						U	C/6 S2	5	26	28	98,02	SI	SI
				via tiburto SNC												27			
29		C		74	2461	34						U	C/6 S2	5	26	28	98,02	SI	SI
				via tiburto SNC												28			
30		C		74	2461	35						U	C/6 S2	5	26	28	98,02	SI	SI
				via tiburto SNC												29			
31		C		74	2461	36						U	C/6 S2	5	26	28	98,02	SI	SI
				via tiburto SNC												30			
32		C		74	2461	37						U	C/6 S2	5	26	28	98,02	SI	SI
				via tiburto SNC												31			
33		C		74	2461	38						U	C/6 S2	5	26	28	98,02	SI	SI
				via tiburto SNC												32			
34		C		74	2461	39						U	C/6 S2	5	18	19	67,86	SI	SI
				via tiburto SNC												33			
35		C		74	2461	40						U	C/6 S2	5	26	28	98,02	SI	SI
				via tiburto SNC												34			
36		C		74	2461	41						U	C/6 S2	5	26	28	98,02	SI	SI
				via tiburto SNC												35			

**MODELLO UNICO INFORMATICO DI AGGIORNAMENTO DEGLI ATTI CATASTALI
ACCERTAMENTO DELLA PROPRIETA' IMMOBILIARE URBANA**

mod. D1

Quadro U Unita' Immobiliari																				
Riferimenti Catastali					Utilita' Comuni Censibili					Dati di Classamento Proposti										
N.	Part. spec.	Oper.	Sez.	Foglio	Particella	Sub.	Op.	Sez.	Foglio	Particella	Sub.	Z.C.	Cat.	Cl.	Cons.	Superf. cat.	Rendita	1N/2N	Plan.	
				Indirizzo					Piano	Scala	Interno	Lotto	Edificio							
37		C		74	2461	42						U	C/6 S2	5	26	30	98,02	SI	SI	
				via tiburto SNC												36				
38		C		74	2461	43						U	C/6 S2	5	26	31	98,02	SI	SI	
				via tiburto SNC												37				
39		C		74	2461	44						U	C/6 S2	5	26	29	98,02	SI	SI	
				via tiburto SNC												38				
40		C		74	2461	45						U	C/6 S2	5	26	29	98,02	SI	SI	
				via tiburto SNC												39				
41		C		74	2461	46						U	C/6 S2	5	26	29	98,02	SI	SI	
				via tiburto SNC												40				
42		C		74	2461	47						U	C/6 S2	5	26	29	98,02	SI	SI	
				via tiburto SNC												41				
43		C		74	2461	48						U	C/6 S2	5	26	29	98,02	SI	SI	
				via tiburto SNC												42				
44		C		74	2461	49						U	C/6 S2	5	26	29	98,02	SI	SI	
				via tiburto SNC												43				
45		C		74	2461	50						U	C/6 S2	5	26	29	98,02	SI	SI	
				via tiburto SNC												44				
46		C		74	2461	51						U	C/6 S2	5	26	29	98,02	SI	SI	
				via tiburto SNC												45				
47		C		74	2461	52						U	C/6 S2	5	26	29	98,02	SI	SI	
				via tiburto SNC												46				
48		C		74	2461	53						U	C/6 S2	5	26	29	98,02	SI	SI	
				via tiburto SNC												47				
49		C		74	2461	54						U	C/6 S2	5	27	32	101,79	SI	SI	
				via tiburto SNC												48				

Quadro D Beni Comuni non Censibili				
Sez.	Foglio	Particella	Sub.	Piano
	74	2461	1	T-S2
	74	2461	2	T-S1 S2
	74	2461	4	T-S1
	74	2461	5	T-S2

Quadro D Note Relative al Documento e Relazione Tecnica
<p>il fabbricato riguarda un parcheggio pubblico edificato con delibera di c.c. n. 13 del 7.3.2001 e successiva delibera di c.c. n. 3 del 16.1.2017. firma rapalli riccardo in qualita' di dirigente settore vii ufficio patrimonio del comune di tivoli.</p>

**MODELLO UNICO INFORMATICO DI AGGIORNAMENTO DEGLI ATTI CATASTALI
ACCERTAMENTO DELLA PROPRIETA' IMMOBILIARE URBANA**

mod. D1

- Dichiaro di non essere nella condizione di sospensione o revoca dell'esercizio della professione.
- Dichiaro di effettuare la presentazione del presente atto su incarico di:

RAPALLI RICCARDO

quale soggetto obbligato, residente in **TIVOLI (RM) - PIAZZA DEL GOVERNO n. 00001 c.a.p. 00019**

- Dichiaro che il presente modello unico informatico di aggiornamento degli atti catastali è conforme ai documenti cartacei in originale sottoscritti da me medesimo e dal soggetto obbligato.

Il Tecnico: **Ing. BENIGNI ALBERTO**

ALBO DEGLI INGEGNERI DELLA PROVINCIA DI ROMA n. 15816

Codice Fiscale: **BNGLRT61L21L182I**

Riservato all'Ufficio

Data _____

Protocollo _____

Verifica eseguita in data

Eseguita la registrazione

Notifica eseguita in data

l'incaricato

l'incaricato

l'incaricato

ACCERTAMENTO DELLA PROPRIETA' IMMOBILIARE URBANA
DICHIARAZIONE DI FABBRICATO URBANO A DESTINAZIONE ORDINARIA

mod. 1NB - parte I

A | Riferimenti Catastali del Fabbricato
C.T. Sez. _____ foglio **74** ple. **2461** _____
C.E.U. Sez. _____ foglio **74** ple. **2461** _____

B | Riferimenti Temporal del Fabbricato
Anno: _____
Di costruzione **2001** _____ Di ristrutturazione totale **2017** _____

C | Elementi Descrittivi del Fabbricato

1. POSIZIONE RISPETTO AI FABBRICATI CIRCOSTANTI
 Isolato Contiguo A schiera
Fa parte di un complesso immobiliare NO SI
Se SI specificare: _____ fabbricati n. _____

2. DESTINAZIONE E NUMERO DI U.I. IN CUI E' SUDDIVISO IL FABBRICATO

Abitazioni n. _____ Negozi n. _____
 Laboratori n. _____ Magazzini n. _____
 Uffici n. _____ Box, posto auto n. **48**
 Autorimesse collettive n. _____
 Locali per attività sportive n. _____
 Unità immobiliari censibili nel gruppo 'B' n. _____

3. IL FABBRICATO SI ARTICOLA IN N. **1** SCALE CON ACCESSO

Unico Esterno Plurimo Esterno Dal cortile Interno

4. CARATTERISTICHE DIMENSIONALI DEL FABBRICATO

Piani fuori terra n. **1** Ovvero minimo _____ Massimo _____
Piani entro terra n. **2** Ovvero minimo _____ Massimo _____

5. DENSITA' FONDIARIA

Rapporto tra volume fuori terra ed area del lotto _____
Rapporto tra volume entro terra ed area del lotto _____

6. CORPI ACCESSORI n. 1 n. 2 n. 3 n. 4

Piani fuori terra n. _____ n. _____ n. _____ n. _____
Piani entro terra n. _____ n. _____ n. _____ n. _____

7. IL FABBRICATO E' CON CORTILE INTERNO NO SI

D | Destinazione degli Spazi ad Uso Comune

1. DESTINAZIONE DEGLI SPAZI COPERTI DEL FABBRICATO

Guardiola
Alloggio custode
Sala riunioni (m² _____)
Atrio (m² _____)
Porticato - Piloty (m² _____)
Lavatoio (m² _____)
Piscina (m² _____)
Altra destinazione _____

2. DESTINAZIONE DEGLI SPAZI SCOPERTI NEL FABBRICATO

Terrazza (m² _____)
Cortile e camminamenti (m² _____)
Verde (m² _____)
Parcheggio auto (posti n. _____)
Tennis (campi n. _____)
Piscina (m² _____)
Altra destinazione _____

E | Posizione del Fabbricato

TIPI DI AFFACCIO PREVALENTE

	FACCIATA			
	(*) n. 1	n. 2	n. 3	n. 4
Su strada larga oltre 10 metri	<input type="checkbox"/>	<input type="checkbox"/>	<input type="checkbox"/>	<input type="checkbox"/>
Su strada larga fino 10 metri	<input checked="" type="checkbox"/>	<input type="checkbox"/>	<input type="checkbox"/>	<input type="checkbox"/>
Su piazza, largo o simile	<input type="checkbox"/>	<input type="checkbox"/>	<input type="checkbox"/>	<input type="checkbox"/>
Su distacco con fabbricato per abitazioni	<input type="checkbox"/>	<input checked="" type="checkbox"/>	<input type="checkbox"/>	<input type="checkbox"/>
Su distacco con fabbricato ad uso diverso	<input type="checkbox"/>	<input type="checkbox"/>	<input type="checkbox"/>	<input type="checkbox"/>
Su verde pubblico	<input type="checkbox"/>	<input type="checkbox"/>	<input type="checkbox"/>	<input checked="" type="checkbox"/>
Su verde privato: parco, giardino, attività agricola	<input type="checkbox"/>	<input type="checkbox"/>	<input type="checkbox"/>	<input type="checkbox"/>
Altro	<input type="checkbox"/>	<input type="checkbox"/>	<input type="checkbox"/>	<input type="checkbox"/>
CAMPO SPORTIVO	<input type="checkbox"/>	<input type="checkbox"/>	<input checked="" type="checkbox"/>	<input type="checkbox"/>
Facciata in aderenza	<input type="checkbox"/>	<input type="checkbox"/>	<input type="checkbox"/>	<input type="checkbox"/>

(*) Dell' accesso principale

ACCERTAMENTO DELLA PROPRIETA' IMMOBILIARE URBANA
DICHIARAZIONE DI FABBRICATO URBANO A DESTINAZIONE ORDINARIA

mod. 1NB - parte I

F Caratteristiche Costruttive del Fabbricato	
1. STRUTTURE PORTANTI VERTICALI	
Muratura	<input type="checkbox"/>
Cemento armato	<input checked="" type="checkbox"/>
Ferro	<input type="checkbox"/>
Prefabbricate	<input type="checkbox"/>
Altre o tipiche del luogo _____	<input type="checkbox"/>
2. COPERTURA	
A terrazza praticabile	<input checked="" type="checkbox"/>
A terrazza non praticabile	<input type="checkbox"/>
A tetto	<input type="checkbox"/>
3. TAMPONATURE	
Muratura	<input checked="" type="checkbox"/>
Muratura con intercapedine isolante	<input type="checkbox"/>
Pannelli prefabbricati	<input type="checkbox"/>
Facciate continue in vetro e metallo	<input type="checkbox"/>
Altro o tipiche del luogo _____	<input type="checkbox"/>

G Dotazioni di Impianti nel Fabbricato	
IMPIANTO	
Idrico	<input checked="" type="checkbox"/>
Elettrico	<input checked="" type="checkbox"/>
Gas	<input type="checkbox"/>
Telefonico	<input type="checkbox"/>
Fognario	<input type="checkbox"/>
Riscaldamento centralizzato	<input type="checkbox"/>
Acqua Calda centralizzata	<input type="checkbox"/>
Condizionamento centralizzato	<input type="checkbox"/>
Citofonico	<input type="checkbox"/>
Video - Citofono	<input type="checkbox"/>
Antenna TV centralizzata	<input type="checkbox"/>
Ascensore : (impianti n. _____)	<input type="checkbox"/>
Montacarichi	<input type="checkbox"/>
Altro _____	<input type="checkbox"/>
Fonti energetiche alternative _____	<input type="checkbox"/>

H Recinzioni	
INDICARE LA PRESENZA DI RECINZIONI	
Muratura	<input type="checkbox"/>
Metalli lavorati	<input type="checkbox"/>
Maglie metalliche	<input type="checkbox"/>
Elementi prefabbricati	<input type="checkbox"/>
Altro _____	<input type="checkbox"/>

IL TECNICO	IL DICHIARANTE
data _____	data _____
Firma e timbro _____	firma _____

I Finiture delle Parti Esterne del Fabbricato		
1. TIPO PREVALENTE DI FINITURA ESTERNA		
	facc. princ.	/ altre
Tinteggiatura	<input type="checkbox"/>	<input type="checkbox"/>
Resino-plastica	<input type="checkbox"/>	<input type="checkbox"/>
Piastrelle di klinker, cotto o simili	<input checked="" type="checkbox"/>	<input checked="" type="checkbox"/>
Marmo o pietra naturale	<input type="checkbox"/>	<input type="checkbox"/>
Pannelli in metallo, materiali plastici	<input type="checkbox"/>	<input type="checkbox"/>
Legno	<input type="checkbox"/>	<input type="checkbox"/>
Solo intonaco	<input type="checkbox"/>	<input type="checkbox"/>
Altre o tipiche del luogo _____	<input type="checkbox"/>	<input type="checkbox"/>
2. SERRAMENTI ESTERNI DEGLI ACCESSI AL FABBRICATO		
	portone / altri accessi	
Legno	<input type="checkbox"/>	<input type="checkbox"/>
Metallo	<input checked="" type="checkbox"/>	<input type="checkbox"/>
Altro _____	<input type="checkbox"/>	<input type="checkbox"/>
3. FINITURE DI PARTICOLARE PREGIO		
Indicare eventuali finiture di carattere ornamentale _____		

L Finiture delle Parti interne del Fabbricato		
1. TIPO PREVALENTE DI PAVIMENTAZIONE DI ATRIO E SCALE		
	atrio	scale
Marmo o pietra naturale	<input checked="" type="checkbox"/>	<input checked="" type="checkbox"/>
Piastrelle in ceramica, cotto gres e simili	<input type="checkbox"/>	<input type="checkbox"/>
Moquette e altri tessili	<input type="checkbox"/>	<input type="checkbox"/>
Materiali plastici e simili	<input type="checkbox"/>	<input type="checkbox"/>
Legno	<input type="checkbox"/>	<input type="checkbox"/>
Altro o tipiche del luogo _____	<input type="checkbox"/>	<input type="checkbox"/>
2. TIPO PREVALENTE DI FINITURA DELLE PARETI DI ATRIO E SCALE		
Idropittura	<input checked="" type="checkbox"/>	<input checked="" type="checkbox"/>
Resino - plastica	<input type="checkbox"/>	<input type="checkbox"/>
Smalto	<input type="checkbox"/>	<input type="checkbox"/>
Laminati plastici	<input type="checkbox"/>	<input type="checkbox"/>
Legno	<input type="checkbox"/>	<input type="checkbox"/>
Marmo	<input type="checkbox"/>	<input type="checkbox"/>
Altro o tipiche del luogo _____	<input type="checkbox"/>	<input type="checkbox"/>

M Vincoli Artistici e Storici	
L'IMMOBILE E' SOGGETTO A VINCOLI ARTISTICI O STORICI	
AI SENSI DELLA LEGGE 1/6/1939/ N.1089 : NO <input checked="" type="checkbox"/> SI <input type="checkbox"/>	
Specificare il tipo di vincolo _____	

Riservato all' Ufficio	Partita n. _____
Prot. n. _____	Busta n. _____
L'incaricato _____	

ACCERTAMENTO DELLA PROPRIETA' IMMOBILIARE URBANA
DICHIARAZIONE DI UNITA'IMMOBILIARE A DESTINAZIONE ORDINARIA

mod. 1NB - parte II

A Riferimenti Catastali dell' Unità Immobiliare			
Sezione	Foglio	Particella	Subalterno
_____	<u>74</u>	<u>2461</u>	<u>7</u>
_____	_____	_____	_____
_____	_____	_____	_____
_____	_____	_____	_____

B Riferimenti Temporal	
Anno:	_____
Di costruzione <u>2001</u>	Di ristrutturazione totale <u>2017</u>

C Dati Metrici dell' Unità Immobiliare	
C/1 UNITA' IMMOBILIARE CENSIBILE NEL GRUPPO 'A' E 'B'	
<input type="checkbox"/>	Abitazioni o uffici privati
<input type="checkbox"/>	Alloggi collettivi, uffici pubblici, scuole o istituti di cultura
1. VANI PRINCIPALI	
Camere, cucina, stanze, ecc.	n. _____ sup. utile m ² _____
2. ACCESSORI DIRETTI	
Bagni, W.C.	n. _____ sup. utile m ² _____
Corridoi, ripostigli, ecc.	n. _____ sup. utile m ² _____
SUPERFICIE LORDA (relativa ai punti 1 e 2) m ² _____	
3. ACCESSORI INDIRETTI	
Accessori complementari, cantine, soffitte, lavanderie e simili	n. _____ sup. lorda m ² _____
4. DIPENDENZE ESCLUSIVE	
Balconi, terrazzi, portici	sup. lorda m ² _____
5. PERTINENZE SCOPERTE ESCLUSIVE	
Giardino, cortile	sup. lorda m ² _____
Piscina, tennis, _____	sup. m ² _____
Parcheggio auto per posti	numero _____
6. DATI RELATIVI ALL'ALTEZZA	
Altezza media U.I.U.	cm. _____
Superficie dei vani principali ed accessori diretti aventi altezze medie inferiori a centimetri 230	m ² _____
7. PER LE U.I. CENSIBILI NEL GRUPPO 'B' INTEGRARE CON LE SEGUENTI INFORMAZIONI	
Piani fuori terra	n. _____ m ³ . _____
Piani entro terra	n. _____ m ³ . _____

C Dati Metrici dell' Unità Immobiliare	
C/2 UNITA' IMMOBILIARE CENSIBILE NEL GRUPPO 'C' (Commerciale ed usi diversi da quelli indicati nel prospetto C/1)	
1. LOCALI PRINCIPALI:	
Piano <u>S1</u>	lordi m ² <u>28</u> di cui utili m ² <u>26</u>
2. LOCALI ACCESSORI DIRETTI:	
Piano _____	lordi m ² _____ di cui utili m ² _____
3. LOCALI ACCESSORI INDIRETTI:	
Piano _____	lordi m ² _____ di cui utili m ² _____
Piano _____	lordi m ² _____ di cui utili m ² _____
4. DIPENDENZE ESCLUSIVE	
Balconi, terrazzi, portici	sup. lorda m ² _____
5. PERTINENZE SCOPERTE ESCLUSIVE	
Superficie lorda	m ² _____
Parcheggio auto per posti	numero _____
6. IL LOCALE HA ACCESSO CARRABILE	
Il locale ha accesso carrabile	SI <input checked="" type="checkbox"/> NO <input type="checkbox"/>
7. DATI RELATIVI ALL'ALTEZZA	
Altezza media dei locali principali	cm <u>250</u>
Superficie dei locali principali ed accessori diretti aventi altezze medie inferiori a cm. 230	m ² _____

D Dotazioni Tecnologiche dell' Unità Immobiliare	
IMPIANTO AUTONOMO	
Riscaldamento	<input type="checkbox"/>
Acqua calda	<input type="checkbox"/>
Condizionamento	<input type="checkbox"/>
Citofonico	<input type="checkbox"/>
Video - citofonico	<input type="checkbox"/>
Ascensore ad uso esclusivo	<input type="checkbox"/>
Ascensore : (impianti n. _____)	<input type="checkbox"/>
Ascensore di servizio	<input type="checkbox"/>
Montacarichi	<input type="checkbox"/>
Altro _____	<input type="checkbox"/>

ACCERTAMENTO DELLA PROPRIETA' IMMOBILIARE URBANA
DICHIARAZIONE DI UNITA'IMMOBILIARE A DESTINAZIONE ORDINARIA

mod. 1NB - parte II

E Caratteristiche Costruttive di Finitura	F Destinazione d'uso e Osservazioni																																															
<p>1. TIPO PREVALENTE DI PAVIMENTAZIONE</p> <table border="0"><thead><tr><th></th><th>Camere o stanze</th><th>Cucina o bagno</th><th>Altri accessori</th></tr></thead><tbody><tr><td>Marmo o pietra naturale</td><td><input type="checkbox"/></td><td><input type="checkbox"/></td><td><input type="checkbox"/></td></tr><tr><td>Piastrelle in ceramica, cotto o gres</td><td><input type="checkbox"/></td><td><input type="checkbox"/></td><td><input type="checkbox"/></td></tr><tr><td>Piastrelle in scaglie marmo</td><td><input type="checkbox"/></td><td><input type="checkbox"/></td><td><input type="checkbox"/></td></tr><tr><td>Moquette o simili</td><td><input type="checkbox"/></td><td><input type="checkbox"/></td><td><input type="checkbox"/></td></tr><tr><td>Gomme o sintetici</td><td><input type="checkbox"/></td><td><input type="checkbox"/></td><td><input type="checkbox"/></td></tr><tr><td>Parquet</td><td><input type="checkbox"/></td><td><input type="checkbox"/></td><td><input type="checkbox"/></td></tr><tr><td>Altro CEMENTO</td><td><input checked="" type="checkbox"/></td><td><input type="checkbox"/></td><td><input type="checkbox"/></td></tr></tbody></table> <p>2. TIPO PREVALENTE DI INFISSI INTERNI</p> <table border="0"><thead><tr><th></th><th>Porte d'ingresso</th><th>Porte interne</th></tr></thead><tbody><tr><td>Legno</td><td><input type="checkbox"/></td><td><input type="checkbox"/></td></tr><tr><td>Legno tamburato</td><td><input type="checkbox"/></td><td><input type="checkbox"/></td></tr><tr><td>Metallo</td><td><input checked="" type="checkbox"/></td><td><input type="checkbox"/></td></tr><tr><td>Altro _____</td><td><input type="checkbox"/></td><td><input type="checkbox"/></td></tr></tbody></table>		Camere o stanze	Cucina o bagno	Altri accessori	Marmo o pietra naturale	<input type="checkbox"/>	<input type="checkbox"/>	<input type="checkbox"/>	Piastrelle in ceramica, cotto o gres	<input type="checkbox"/>	<input type="checkbox"/>	<input type="checkbox"/>	Piastrelle in scaglie marmo	<input type="checkbox"/>	<input type="checkbox"/>	<input type="checkbox"/>	Moquette o simili	<input type="checkbox"/>	<input type="checkbox"/>	<input type="checkbox"/>	Gomme o sintetici	<input type="checkbox"/>	<input type="checkbox"/>	<input type="checkbox"/>	Parquet	<input type="checkbox"/>	<input type="checkbox"/>	<input type="checkbox"/>	Altro CEMENTO	<input checked="" type="checkbox"/>	<input type="checkbox"/>	<input type="checkbox"/>		Porte d'ingresso	Porte interne	Legno	<input type="checkbox"/>	<input type="checkbox"/>	Legno tamburato	<input type="checkbox"/>	<input type="checkbox"/>	Metallo	<input checked="" type="checkbox"/>	<input type="checkbox"/>	Altro _____	<input type="checkbox"/>	<input type="checkbox"/>	<p>1. DESTINAZIONE D'USO</p> <p>BOX _____</p> <p>2. OSSERVAZIONI RELATIVE AL VALORE ED AL CLASSAMENTO PROPOSTO</p> <p>_____</p> <p>_____</p> <p>_____</p> <p>_____</p> <p>_____</p> <p>_____</p> <p>_____</p> <p>_____</p> <p>_____</p> <p>_____</p> <p>_____</p> <p>_____</p> <p>_____</p> <p>_____</p> <p>_____</p> <p>_____</p> <p>_____</p> <p>_____</p> <p>_____</p> <p>_____</p> <p>_____</p> <p>_____</p> <p>_____</p> <p>_____</p> <p>_____</p>
	Camere o stanze	Cucina o bagno	Altri accessori																																													
Marmo o pietra naturale	<input type="checkbox"/>	<input type="checkbox"/>	<input type="checkbox"/>																																													
Piastrelle in ceramica, cotto o gres	<input type="checkbox"/>	<input type="checkbox"/>	<input type="checkbox"/>																																													
Piastrelle in scaglie marmo	<input type="checkbox"/>	<input type="checkbox"/>	<input type="checkbox"/>																																													
Moquette o simili	<input type="checkbox"/>	<input type="checkbox"/>	<input type="checkbox"/>																																													
Gomme o sintetici	<input type="checkbox"/>	<input type="checkbox"/>	<input type="checkbox"/>																																													
Parquet	<input type="checkbox"/>	<input type="checkbox"/>	<input type="checkbox"/>																																													
Altro CEMENTO	<input checked="" type="checkbox"/>	<input type="checkbox"/>	<input type="checkbox"/>																																													
	Porte d'ingresso	Porte interne																																														
Legno	<input type="checkbox"/>	<input type="checkbox"/>																																														
Legno tamburato	<input type="checkbox"/>	<input type="checkbox"/>																																														
Metallo	<input checked="" type="checkbox"/>	<input type="checkbox"/>																																														
Altro _____	<input type="checkbox"/>	<input type="checkbox"/>																																														
<p>IL TECNICO</p> <p>data _____</p> <p>Firma e timbro _____</p> <p>IL DICHIARANTE</p> <p>data _____</p> <p>Firma _____</p>	<p>Riservato all'Ufficio</p> <p>Prot. n. _____ Partita n. _____</p> <p>Busta n. _____</p> <p>L' incaricato _____</p>																																															

ACCERTAMENTO DELLA PROPRIETA' IMMOBILIARE URBANA
DICHIARAZIONE DI UNITA' IMMOBILIARE A DESTINAZIONE ORDINARIA

mod. 1NB - parte II

A Riferimenti Catastali dell' Unità Immobiliare	C Dati Metrici dell' Unità Immobiliare																				
<table style="width: 100%; border-collapse: collapse;"> <tr> <td style="width: 25%;">Sezione</td> <td style="width: 25%;">Foglio</td> <td style="width: 25%;">Particella</td> <td style="width: 25%;">Subalterno</td> </tr> <tr> <td>_____</td> <td style="text-align: center;">74</td> <td style="text-align: center;">2461</td> <td style="text-align: center;">8</td> </tr> <tr> <td>_____</td> <td>_____</td> <td>_____</td> <td>_____</td> </tr> <tr> <td>_____</td> <td>_____</td> <td>_____</td> <td>_____</td> </tr> <tr> <td>_____</td> <td>_____</td> <td>_____</td> <td>_____</td> </tr> </table>	Sezione	Foglio	Particella	Subalterno	_____	74	2461	8	_____	_____	_____	_____	_____	_____	_____	_____	_____	_____	_____	_____	<p>C/2 UNITA' IMMOBILIARE CENSIBILE NEL GRUPPO 'C' (Commerciale ed usi diversi da quelli indicati nel prospetto C/1)</p> <p>1. LOCALI PRINCIPALI: Piano S1 lordi m² 28 di cui utili m² 26</p> <p>2. LOCALI ACCESSORI DIRETTI: Piano _____ lordi m² _____ di cui utili m² _____</p> <p>3. LOCALI ACCESSORI INDIRETTI: Piano _____ lordi m² _____ di cui utili m² _____ Piano _____ lordi m² _____ di cui utili m² _____</p> <p>4. DIPENDENZE ESCLUSIVE Balconi, terrazzi, portici sup. lorda m² _____</p> <p>5. PERTINENZE SCOPERTE ESCLUSIVE Superficie lorda m² _____ Parcheggio auto per posti numero _____</p> <p>6. IL LOCALE HA ACCESSO CARRABILE Il locale ha accesso carrabile SI <input checked="" type="checkbox"/> NO <input type="checkbox"/></p> <p>7. DATI RELATIVI ALL'ALTEZZA Altezza media dei locali principali cm 250 Superficie dei locali principali ed accessori diretti aventi altezze medie inferiori a cm. 230 m² _____</p>
Sezione	Foglio	Particella	Subalterno																		
_____	74	2461	8																		
_____	_____	_____	_____																		
_____	_____	_____	_____																		
_____	_____	_____	_____																		
<p>B Riferimenti Temporal</p> <p>Anno: _____</p> <p>Di costruzione 2001 Di ristrutturazione totale 2017</p>																					
<p>C Dati Metrici dell' Unità Immobiliare</p> <p>C/1 UNITA' IMMOBILIARE CENSIBILE NEL GRUPPO 'A' E 'B'</p> <p><input type="checkbox"/> Abitazioni o uffici privati <input type="checkbox"/> Alloggi collettivi, uffici pubblici, scuole o istituti di cultura</p> <p>1. VANI PRINCIPALI Camere, cucina, stanze, ecc. n. _____ sup. utile m² _____</p> <p>2. ACCESSORI DIRETTI Bagni, W.C. n. _____ sup. utile m² _____ Corridoi, ripostigli, ecc. n. _____ sup. utile m² _____ SUPERFICIE LORDA (relativa ai punti 1 e 2) m² _____</p> <p>3. ACCESSORI INDIRETTI Accessori complementari, cantine, soffitte, lavanderie e simili n. _____ sup. lorda m² _____</p> <p>4. DIPENDENZE ESCLUSIVE Balconi, terrazzi, portici sup. lorda m² _____</p> <p>5. PERTINENZE SCOPERTE ESCLUSIVE Giardino, cortile sup. lorda m² _____ Piscina, tennis, _____ sup. m² _____ Parcheggio auto per posti numero _____</p> <p>6. DATI RELATIVI ALL'ALTEZZA Altezza media U.I.U. cm. _____ Superficie dei vani principali ed accessori diretti aventi altezze medie inferiori a centimetri 230 m² _____</p> <p>7. PER LE U.I. CENSIBILI NEL GRUPPO 'B' INTEGRARE CON LE SEGUENTI INFORMAZIONI Piani fuori terra n. _____ m³. _____ Piani entro terra n. _____ m³. _____</p>	<p>D Dotazioni Tecnologiche dell' Unità Immobiliare</p> <p>IMPIANTO AUTONOMO</p> <p>Riscaldamento <input type="checkbox"/></p> <p>Acqua calda <input type="checkbox"/></p> <p>Condizionamento <input type="checkbox"/></p> <p>Citofonico <input type="checkbox"/></p> <p>Video - citofonico <input type="checkbox"/></p> <p>Ascensore ad uso esclusivo <input type="checkbox"/></p> <p>Ascensore : (impianti n. _____) <input type="checkbox"/></p> <p>Ascensore di servizio <input type="checkbox"/></p> <p>Montacarichi <input type="checkbox"/></p> <p>Altro _____ <input type="checkbox"/></p>																				

ACCERTAMENTO DELLA PROPRIETA' IMMOBILIARE URBANA
DICHIARAZIONE DI UNITA'IMMOBILIARE A DESTINAZIONE ORDINARIA

mod. 1NB - parte II

E Caratteristiche Costruttive di Finitura	F Destinazione d'uso e Osservazioni																																															
<p>1. TIPO PREVALENTE DI PAVIMENTAZIONE</p> <table border="0"><thead><tr><th></th><th>Camere o stanze</th><th>Cucina o bagno</th><th>Altri accessori</th></tr></thead><tbody><tr><td>Marmo o pietra naturale</td><td><input type="checkbox"/></td><td><input type="checkbox"/></td><td><input type="checkbox"/></td></tr><tr><td>Piastrelle in ceramica, cotto o gres</td><td><input type="checkbox"/></td><td><input type="checkbox"/></td><td><input type="checkbox"/></td></tr><tr><td>Piastrelle in scaglie marmo</td><td><input type="checkbox"/></td><td><input type="checkbox"/></td><td><input type="checkbox"/></td></tr><tr><td>Moquette o simili</td><td><input type="checkbox"/></td><td><input type="checkbox"/></td><td><input type="checkbox"/></td></tr><tr><td>Gomme o sintetici</td><td><input type="checkbox"/></td><td><input type="checkbox"/></td><td><input type="checkbox"/></td></tr><tr><td>Parquet</td><td><input type="checkbox"/></td><td><input type="checkbox"/></td><td><input type="checkbox"/></td></tr><tr><td>Altro <u>CEMENTO</u></td><td><input checked="" type="checkbox"/></td><td><input type="checkbox"/></td><td><input type="checkbox"/></td></tr></tbody></table> <p>2. TIPO PREVALENTE DI INFISSI INTERNI</p> <table border="0"><thead><tr><th></th><th>Porte d'ingresso</th><th>Porte interne</th></tr></thead><tbody><tr><td>Legno</td><td><input type="checkbox"/></td><td><input type="checkbox"/></td></tr><tr><td>Legno tamburato</td><td><input type="checkbox"/></td><td><input type="checkbox"/></td></tr><tr><td>Metallo</td><td><input checked="" type="checkbox"/></td><td><input type="checkbox"/></td></tr><tr><td>Altro _____</td><td><input type="checkbox"/></td><td><input type="checkbox"/></td></tr></tbody></table>		Camere o stanze	Cucina o bagno	Altri accessori	Marmo o pietra naturale	<input type="checkbox"/>	<input type="checkbox"/>	<input type="checkbox"/>	Piastrelle in ceramica, cotto o gres	<input type="checkbox"/>	<input type="checkbox"/>	<input type="checkbox"/>	Piastrelle in scaglie marmo	<input type="checkbox"/>	<input type="checkbox"/>	<input type="checkbox"/>	Moquette o simili	<input type="checkbox"/>	<input type="checkbox"/>	<input type="checkbox"/>	Gomme o sintetici	<input type="checkbox"/>	<input type="checkbox"/>	<input type="checkbox"/>	Parquet	<input type="checkbox"/>	<input type="checkbox"/>	<input type="checkbox"/>	Altro <u>CEMENTO</u>	<input checked="" type="checkbox"/>	<input type="checkbox"/>	<input type="checkbox"/>		Porte d'ingresso	Porte interne	Legno	<input type="checkbox"/>	<input type="checkbox"/>	Legno tamburato	<input type="checkbox"/>	<input type="checkbox"/>	Metallo	<input checked="" type="checkbox"/>	<input type="checkbox"/>	Altro _____	<input type="checkbox"/>	<input type="checkbox"/>	<p>1. DESTINAZIONE D'USO</p> <p>BOX _____</p> <p>2. OSSERVAZIONI RELATIVE AL VALORE ED AL CLASSAMENTO PROPOSTO</p> <p>_____</p> <p>_____</p> <p>_____</p> <p>_____</p> <p>_____</p> <p>_____</p> <p>_____</p> <p>_____</p> <p>_____</p> <p>_____</p> <p>_____</p> <p>_____</p>
	Camere o stanze	Cucina o bagno	Altri accessori																																													
Marmo o pietra naturale	<input type="checkbox"/>	<input type="checkbox"/>	<input type="checkbox"/>																																													
Piastrelle in ceramica, cotto o gres	<input type="checkbox"/>	<input type="checkbox"/>	<input type="checkbox"/>																																													
Piastrelle in scaglie marmo	<input type="checkbox"/>	<input type="checkbox"/>	<input type="checkbox"/>																																													
Moquette o simili	<input type="checkbox"/>	<input type="checkbox"/>	<input type="checkbox"/>																																													
Gomme o sintetici	<input type="checkbox"/>	<input type="checkbox"/>	<input type="checkbox"/>																																													
Parquet	<input type="checkbox"/>	<input type="checkbox"/>	<input type="checkbox"/>																																													
Altro <u>CEMENTO</u>	<input checked="" type="checkbox"/>	<input type="checkbox"/>	<input type="checkbox"/>																																													
	Porte d'ingresso	Porte interne																																														
Legno	<input type="checkbox"/>	<input type="checkbox"/>																																														
Legno tamburato	<input type="checkbox"/>	<input type="checkbox"/>																																														
Metallo	<input checked="" type="checkbox"/>	<input type="checkbox"/>																																														
Altro _____	<input type="checkbox"/>	<input type="checkbox"/>																																														
<p>IL TECNICO</p> <p>data _____</p> <p>Firma e timbro _____</p>	<p>IL DICHIARANTE</p> <p>data _____</p> <p>Firma _____</p>																																															
<p>Riservato all'Ufficio</p> <p>Prot. n. _____ Partita n. _____</p> <p>Busta n. _____</p> <p>L' incaricato _____</p>																																																

**ACCERTAMENTO DELLA PROPRIETA' IMMOBILIARE URBANA
 DICHIARAZIONE DI UNITA'IMMOBILIARE A DESTINAZIONE ORDINARIA**

mod. 1NB - parte II

A Riferimenti Catastali dell' Unità Immobiliare			
Sezione	Foglio	Particella	Subalterno
_____	<u>74</u>	<u>2461</u>	<u>9</u>
_____	_____	_____	_____
_____	_____	_____	_____
_____	_____	_____	_____

B Riferimenti Temporal	
Anno:	_____
Di costruzione	<u>2001</u> Di ristrutturazione totale <u>2017</u>

C Dati Metrici dell' Unità Immobiliare	
C/1 UNITA' IMMOBILIARE CENSIBILE NEL GRUPPO 'A' E 'B'	
<input type="checkbox"/>	Abitazioni o uffici privati
<input type="checkbox"/>	Alloggi collettivi, uffici pubblici, scuole o istituti di cultura
1. VANI PRINCIPALI	
Camere, cucina, stanze, ecc.	n. _____ sup. utile m ² _____
2. ACCESSORI DIRETTI	
Bagni, W.C.	n. _____ sup. utile m ² _____
Corridoi, ripostigli, ecc.	n. _____ sup. utile m ² _____
SUPERFICIE LORDA (relativa ai punti 1 e 2) m ² _____	
3. ACCESSORI INDIRETTI	
Accessori complementari, cantine, soffitte, lavanderie e simili	n. _____ sup. lorda m ² _____
4. DIPENDENZE ESCLUSIVE	
Balconi, terrazzi, portici	sup. lorda m ² _____
5. PERTINENZE SCOPERTE ESCLUSIVE	
Giardino, cortile	sup. lorda m ² _____
Piscina, tennis, _____	sup. m ² _____
Parcheggio auto per posti	numero _____
6. DATI RELATIVI ALL'ALTEZZA	
Altezza media U.I.U.	cm. _____
Superficie dei vani principali ed accessori diretti aventi altezze medie inferiori a centimetri 230	m ² _____
7. PER LE U.I. CENSIBILI NEL GRUPPO 'B' INTEGRARE CON LE SEGUENTI INFORMAZIONI	
Piani fuori terra	n. _____ m ³ . _____
Piani entro terra	n. _____ m ³ . _____

C Dati Metrici dell' Unità Immobiliare	
C/2 UNITA' IMMOBILIARE CENSIBILE NEL GRUPPO 'C' (Commerciale ed usi diversi da quelli indicati nel prospetto C/1)	
1. LOCALI PRINCIPALI:	
Piano <u>S1</u>	lordi m ² <u>28</u> di cui utili m ² <u>26</u>
2. LOCALI ACCESSORI DIRETTI:	
Piano _____	lordi m ² _____ di cui utili m ² _____
3. LOCALI ACCESSORI INDIRETTI:	
Piano _____	lordi m ² _____ di cui utili m ² _____
Piano _____	lordi m ² _____ di cui utili m ² _____
4. DIPENDENZE ESCLUSIVE	
Balconi, terrazzi, portici	sup. lorda m ² _____
5. PERTINENZE SCOPERTE ESCLUSIVE	
Superficie lorda	m ² _____
Parcheggio auto per posti	numero _____
6. IL LOCALE HA ACCESSO CARRABILE	
Il locale ha accesso carrabile	SI <input checked="" type="checkbox"/> NO <input type="checkbox"/>
7. DATI RELATIVI ALL'ALTEZZA	
Altezza media dei locali principali	cm <u>250</u>
Superficie dei locali principali ed accessori diretti aventi altezze medie inferiori a cm. 230	m ² _____

D Dotazioni Tecnologiche dell' Unità Immobiliare	
IMPIANTO AUTONOMO	
Riscaldamento	<input type="checkbox"/>
Acqua calda	<input type="checkbox"/>
Condizionamento	<input type="checkbox"/>
Citofonico	<input type="checkbox"/>
Video - citofonico	<input type="checkbox"/>
Ascensore ad uso esclusivo	<input type="checkbox"/>
Ascensore : (impianti n. _____)	<input type="checkbox"/>
Ascensore di servizio	<input type="checkbox"/>
Montacarichi	<input type="checkbox"/>
Altro _____	<input type="checkbox"/>

ACCERTAMENTO DELLA PROPRIETA' IMMOBILIARE URBANA
DICHIARAZIONE DI UNITA'IMMOBILIARE A DESTINAZIONE ORDINARIA

mod. 1NB - parte II

E Caratteristiche Costruttive di Finitura			
1. TIPO PREVALENTE DI PAVIMENTAZIONE			
	Camere o stanze	Cucina o bagno	Altri accessori
Marmo o pietra naturale	<input type="checkbox"/>	<input type="checkbox"/>	<input type="checkbox"/>
Piastrelle in ceramica, cotto o gres	<input type="checkbox"/>	<input type="checkbox"/>	<input type="checkbox"/>
Piastrelle in scaglie marmo	<input type="checkbox"/>	<input type="checkbox"/>	<input type="checkbox"/>
Moquette o simili	<input type="checkbox"/>	<input type="checkbox"/>	<input type="checkbox"/>
Gomme o sintetici	<input type="checkbox"/>	<input type="checkbox"/>	<input type="checkbox"/>
Parquet	<input type="checkbox"/>	<input type="checkbox"/>	<input type="checkbox"/>
Altro CEMENTO _____	<input checked="" type="checkbox"/>	<input type="checkbox"/>	<input type="checkbox"/>
2. TIPO PREVALENTE DI INFISSI INTERNI			
		Porte d'ingresso	Porte interne
Legno		<input type="checkbox"/>	<input type="checkbox"/>
Legno tamburato		<input type="checkbox"/>	<input type="checkbox"/>
Metallo		<input checked="" type="checkbox"/>	<input type="checkbox"/>
Altro _____		<input type="checkbox"/>	<input type="checkbox"/>

F Destinazione d'uso e Osservazioni
1. DESTINAZIONE D'USO
BOX _____ _____
2. OSSERVAZIONI RELATIVE AL VALORE ED AL CLASSAMENTO PROPOSTO
_____ _____ _____ _____ _____ _____ _____ _____ _____ _____ _____

IL TECNICO	IL DICHIARANTE
data _____	data _____
Firma e timbro _____	Firma _____

Riservato all'Ufficio
Prot. n. _____ Partita n. _____
Busta n. _____
L' incaricato _____

ACCERTAMENTO DELLA PROPRIETA' IMMOBILIARE URBANA
DICHIARAZIONE DI UNITA'IMMOBILIARE A DESTINAZIONE ORDINARIA

mod. 1NB - parte II

A Riferimenti Catastali dell' Unità Immobiliare			
Sezione	Foglio	Particella	Subalterno
_____	<u>74</u>	<u>2461</u>	<u>10</u>
_____	_____	_____	_____
_____	_____	_____	_____
_____	_____	_____	_____

B Riferimenti Temporal	
Anno:	_____
Di costruzione <u>2001</u>	Di ristrutturazione totale <u>2017</u>

C Dati Metrici dell' Unità Immobiliare	
C/1 UNITA' IMMOBILIARE CENSIBILE NEL GRUPPO 'A' E 'B'	
<input type="checkbox"/>	Abitazioni o uffici privati
<input type="checkbox"/>	Alloggi collettivi, uffici pubblici, scuole o istituti di cultura
1. VANI PRINCIPALI	
Camere, cucina, stanze, ecc.	n. _____ sup. utile m ² _____
2. ACCESSORI DIRETTI	
Bagni, W.C.	n. _____ sup. utile m ² _____
Corridoi, ripostigli, ecc.	n. _____ sup. utile m ² _____
SUPERFICIE LORDA (relativa ai punti 1 e 2) m ² _____	
3. ACCESSORI INDIRETTI	
Accessori complementari, cantine, soffitte, lavanderie e simili	n. _____ sup. lorda m ² _____
4. DIPENDENZE ESCLUSIVE	
Balconi, terrazzi, portici	sup. lorda m ² _____
5. PERTINENZE SCOPERTE ESCLUSIVE	
Giardino, cortile	sup. lorda m ² _____
Piscina, tennis, _____	sup. m ² _____
Parcheggio auto per posti	numero _____
6. DATI RELATIVI ALL'ALTEZZA	
Altezza media U.I.U.	cm. _____
Superficie dei vani principali ed accessori diretti aventi altezze medie inferiori a centimetri 230	m ² _____
7. PER LE U.I. CENSIBILI NEL GRUPPO 'B' INTEGRARE CON LE SEGUENTI INFORMAZIONI	
Piani fuori terra	n. _____ m ³ . _____
Piani entro terra	n. _____ m ³ . _____

C Dati Metrici dell' Unità Immobiliare	
C/2 UNITA' IMMOBILIARE CENSIBILE NEL GRUPPO 'C' (Commerciale ed usi diversi da quelli indicati nel prospetto C/1)	
1. LOCALI PRINCIPALI:	
Piano <u>S1</u>	lordi m ² <u>28</u> di cui utili m ² <u>26</u>
2. LOCALI ACCESSORI DIRETTI:	
Piano _____	lordi m ² _____ di cui utili m ² _____
3. LOCALI ACCESSORI INDIRETTI:	
Piano _____	lordi m ² _____ di cui utili m ² _____
Piano _____	lordi m ² _____ di cui utili m ² _____
4. DIPENDENZE ESCLUSIVE	
Balconi, terrazzi, portici	sup. lorda m ² _____
5. PERTINENZE SCOPERTE ESCLUSIVE	
Superficie lorda	m ² _____
Parcheggio auto per posti	numero _____
6. IL LOCALE HA ACCESSO CARRABILE	
Il locale ha accesso carrabile	SI <input checked="" type="checkbox"/> NO <input type="checkbox"/>
7. DATI RELATIVI ALL'ALTEZZA	
Altezza media dei locali principali	cm <u>250</u>
Superficie dei locali principali ed accessori diretti aventi altezze medie inferiori a cm. 230	m ² _____

D Dotazioni Tecnologiche dell' Unità Immobiliare	
IMPIANTO AUTONOMO	
Riscaldamento	<input type="checkbox"/>
Acqua calda	<input type="checkbox"/>
Condizionamento	<input type="checkbox"/>
Citofonico	<input type="checkbox"/>
Video - citofonico	<input type="checkbox"/>
Ascensore ad uso esclusivo	<input type="checkbox"/>
Ascensore : (impianti n. _____)	<input type="checkbox"/>
Ascensore di servizio	<input type="checkbox"/>
Montacarichi	<input type="checkbox"/>
Altro _____	<input type="checkbox"/>

ACCERTAMENTO DELLA PROPRIETA' IMMOBILIARE URBANA
DICHIARAZIONE DI UNITA'IMMOBILIARE A DESTINAZIONE ORDINARIA

E Caratteristiche Costruttive di Finitura	F Destinazione d'uso e Osservazioni																																															
<p>1. TIPO PREVALENTE DI PAVIMENTAZIONE</p> <table style="width:100%; border-collapse: collapse;"> <thead> <tr> <th style="width:60%;"></th> <th style="width:15%; text-align: center;">Camere o stanze</th> <th style="width:15%; text-align: center;">Cucina o bagno</th> <th style="width:10%; text-align: center;">Altri accessori</th> </tr> </thead> <tbody> <tr> <td>Marmo o pietra naturale</td> <td style="text-align: center;"><input type="checkbox"/></td> <td style="text-align: center;"><input type="checkbox"/></td> <td style="text-align: center;"><input type="checkbox"/></td> </tr> <tr> <td>Piastrelle in ceramica, cotto o gres</td> <td style="text-align: center;"><input type="checkbox"/></td> <td style="text-align: center;"><input type="checkbox"/></td> <td style="text-align: center;"><input type="checkbox"/></td> </tr> <tr> <td>Piastrelle in scaglie marmo</td> <td style="text-align: center;"><input type="checkbox"/></td> <td style="text-align: center;"><input type="checkbox"/></td> <td style="text-align: center;"><input type="checkbox"/></td> </tr> <tr> <td>Moquette o simili</td> <td style="text-align: center;"><input type="checkbox"/></td> <td style="text-align: center;"><input type="checkbox"/></td> <td style="text-align: center;"><input type="checkbox"/></td> </tr> <tr> <td>Gomme o sintetici</td> <td style="text-align: center;"><input type="checkbox"/></td> <td style="text-align: center;"><input type="checkbox"/></td> <td style="text-align: center;"><input type="checkbox"/></td> </tr> <tr> <td>Parquet</td> <td style="text-align: center;"><input type="checkbox"/></td> <td style="text-align: center;"><input type="checkbox"/></td> <td style="text-align: center;"><input type="checkbox"/></td> </tr> <tr> <td>Altro CEMENTO _____</td> <td style="text-align: center;"><input checked="" type="checkbox"/></td> <td style="text-align: center;"><input type="checkbox"/></td> <td style="text-align: center;"><input type="checkbox"/></td> </tr> </tbody> </table> <p>2. TIPO PREVALENTE DI INFISSI INTERNI</p> <table style="width:100%; border-collapse: collapse;"> <thead> <tr> <th style="width:55%;"></th> <th style="width:15%; text-align: center;">Porte d'ingresso</th> <th style="width:15%; text-align: center;">Porte interne</th> </tr> </thead> <tbody> <tr> <td>Legno</td> <td style="text-align: center;"><input type="checkbox"/></td> <td style="text-align: center;"><input type="checkbox"/></td> </tr> <tr> <td>Legno tamburato</td> <td style="text-align: center;"><input type="checkbox"/></td> <td style="text-align: center;"><input type="checkbox"/></td> </tr> <tr> <td>Metallo</td> <td style="text-align: center;"><input checked="" type="checkbox"/></td> <td style="text-align: center;"><input type="checkbox"/></td> </tr> <tr> <td>Altro _____</td> <td style="text-align: center;"><input type="checkbox"/></td> <td style="text-align: center;"><input type="checkbox"/></td> </tr> </tbody> </table>		Camere o stanze	Cucina o bagno	Altri accessori	Marmo o pietra naturale	<input type="checkbox"/>	<input type="checkbox"/>	<input type="checkbox"/>	Piastrelle in ceramica, cotto o gres	<input type="checkbox"/>	<input type="checkbox"/>	<input type="checkbox"/>	Piastrelle in scaglie marmo	<input type="checkbox"/>	<input type="checkbox"/>	<input type="checkbox"/>	Moquette o simili	<input type="checkbox"/>	<input type="checkbox"/>	<input type="checkbox"/>	Gomme o sintetici	<input type="checkbox"/>	<input type="checkbox"/>	<input type="checkbox"/>	Parquet	<input type="checkbox"/>	<input type="checkbox"/>	<input type="checkbox"/>	Altro CEMENTO _____	<input checked="" type="checkbox"/>	<input type="checkbox"/>	<input type="checkbox"/>		Porte d'ingresso	Porte interne	Legno	<input type="checkbox"/>	<input type="checkbox"/>	Legno tamburato	<input type="checkbox"/>	<input type="checkbox"/>	Metallo	<input checked="" type="checkbox"/>	<input type="checkbox"/>	Altro _____	<input type="checkbox"/>	<input type="checkbox"/>	<p>1. DESTINAZIONE D'USO</p> <p>BOX _____</p> <p>2. OSSERVAZIONI RELATIVE AL VALORE ED AL CLASSAMENTO PROPOSTO</p> <p>_____</p> <p>_____</p> <p>_____</p> <p>_____</p> <p>_____</p> <p>_____</p> <p>_____</p> <p>_____</p> <p>_____</p> <p>_____</p> <p>_____</p> <p>_____</p>
	Camere o stanze	Cucina o bagno	Altri accessori																																													
Marmo o pietra naturale	<input type="checkbox"/>	<input type="checkbox"/>	<input type="checkbox"/>																																													
Piastrelle in ceramica, cotto o gres	<input type="checkbox"/>	<input type="checkbox"/>	<input type="checkbox"/>																																													
Piastrelle in scaglie marmo	<input type="checkbox"/>	<input type="checkbox"/>	<input type="checkbox"/>																																													
Moquette o simili	<input type="checkbox"/>	<input type="checkbox"/>	<input type="checkbox"/>																																													
Gomme o sintetici	<input type="checkbox"/>	<input type="checkbox"/>	<input type="checkbox"/>																																													
Parquet	<input type="checkbox"/>	<input type="checkbox"/>	<input type="checkbox"/>																																													
Altro CEMENTO _____	<input checked="" type="checkbox"/>	<input type="checkbox"/>	<input type="checkbox"/>																																													
	Porte d'ingresso	Porte interne																																														
Legno	<input type="checkbox"/>	<input type="checkbox"/>																																														
Legno tamburato	<input type="checkbox"/>	<input type="checkbox"/>																																														
Metallo	<input checked="" type="checkbox"/>	<input type="checkbox"/>																																														
Altro _____	<input type="checkbox"/>	<input type="checkbox"/>																																														
<p>IL TECNICO</p> <p>data _____</p> <p>Firma e timbro _____</p>	<p>IL DICHIARANTE</p> <p>data _____</p> <p>Firma _____</p>																																															
<p>Riservato all'Ufficio</p> <p>Prot. n. _____ Partita n. _____</p> <p>Busta n. _____</p> <p>L' incaricato _____</p>																																																

**ACCERTAMENTO DELLA PROPRIETA' IMMOBILIARE URBANA
DICHIARAZIONE DI UNITA'IMMOBILIARE A DESTINAZIONE ORDINARIA**

mod. 1NB - parte II

A Riferimenti Catastali dell' Unità Immobiliare			
Sezione	Foglio	Particella	Subalterno
_____	<u>74</u>	<u>2461</u>	<u>11</u>
_____	_____	_____	_____
_____	_____	_____	_____
_____	_____	_____	_____

B Riferimenti Temporal	
Anno:	_____
Di costruzione <u>2001</u>	Di ristrutturazione totale <u>2017</u>

C Dati Metrici dell' Unità Immobiliare	
C/1 UNITA' IMMOBILIARE CENSIBILE NEL GRUPPO 'A' E 'B'	
<input type="checkbox"/>	Abitazioni o uffici privati
<input type="checkbox"/>	Alloggi collettivi, uffici pubblici, scuole o istituti di cultura
1. VANI PRINCIPALI	
Camere, cucina, stanze, ecc.	n. _____ sup. utile m ² _____
2. ACCESSORI DIRETTI	
Bagni, W.C.	n. _____ sup. utile m ² _____
Corridoi, ripostigli, ecc.	n. _____ sup. utile m ² _____
SUPERFICIE LORDA (relativa ai punti 1 e 2) m ² _____	
3. ACCESSORI INDIRETTI	
Accessori complementari, cantine, soffitte, lavanderie e simili	n. _____ sup. lorda m ² _____
4. DIPENDENZE ESCLUSIVE	
Balconi, terrazzi, portici	sup. lorda m ² _____
5. PERTINENZE SCOPERTE ESCLUSIVE	
Giardino, cortile	sup. lorda m ² _____
Piscina, tennis, _____	sup. m ² _____
Parcheggio auto per posti	numero _____
6. DATI RELATIVI ALL'ALTEZZA	
Altezza media U.I.U.	cm. _____
Superficie dei vani principali ed accessori diretti aventi altezze medie inferiori a centimetri 230	m ² _____
7. PER LE U.I. CENSIBILI NEL GRUPPO 'B' INTEGRARE CON LE SEGUENTI INFORMAZIONI	
Piani fuori terra	n. _____ m ³ . _____
Piani entro terra	n. _____ m ³ . _____

C Dati Metrici dell' Unità Immobiliare	
C/2 UNITA' IMMOBILIARE CENSIBILE NEL GRUPPO 'C' (Commerciale ed usi diversi da quelli indicati nel prospetto C/1)	
1. LOCALI PRINCIPALI:	
Piano <u>S1</u>	lordi m ² <u>28</u> di cui utili m ² <u>26</u>
2. LOCALI ACCESSORI DIRETTI:	
Piano _____	lordi m ² _____ di cui utili m ² _____
3. LOCALI ACCESSORI INDIRETTI:	
Piano _____	lordi m ² _____ di cui utili m ² _____
Piano _____	lordi m ² _____ di cui utili m ² _____
4. DIPENDENZE ESCLUSIVE	
Balconi, terrazzi, portici	sup. lorda m ² _____
5. PERTINENZE SCOPERTE ESCLUSIVE	
Superficie lorda	m ² _____
Parcheggio auto per posti	numero _____
6. IL LOCALE HA ACCESSO CARRABILE	
Il locale ha accesso carrabile	SI <input checked="" type="checkbox"/> NO <input type="checkbox"/>
7. DATI RELATIVI ALL'ALTEZZA	
Altezza media dei locali principali	cm <u>250</u>
Superficie dei locali principali ed accessori diretti aventi altezze medie inferiori a cm. 230	m ² _____

D Dotazioni Tecnologiche dell' Unità Immobiliare	
IMPIANTO AUTONOMO	
Riscaldamento	<input type="checkbox"/>
Acqua calda	<input type="checkbox"/>
Condizionamento	<input type="checkbox"/>
Citofonico	<input type="checkbox"/>
Video - citofonico	<input type="checkbox"/>
Ascensore ad uso esclusivo	<input type="checkbox"/>
Ascensore : (impianti n. _____)	<input type="checkbox"/>
Ascensore di servizio	<input type="checkbox"/>
Montacarichi	<input type="checkbox"/>
Altro _____	<input type="checkbox"/>

**ACCERTAMENTO DELLA PROPRIETA' IMMOBILIARE URBANA
 DICHIARAZIONE DI UNITA'IMMOBILIARE A DESTINAZIONE ORDINARIA**

E Caratteristiche Costruttive di Finitura			
1. TIPO PREVALENTE DI PAVIMENTAZIONE			
	Camere o stanze	Cucina o bagno	Altri accessori
Marmo o pietra naturale	<input type="checkbox"/>	<input type="checkbox"/>	<input type="checkbox"/>
Piastrelle in ceramica, cotto o gres	<input type="checkbox"/>	<input type="checkbox"/>	<input type="checkbox"/>
Piastrelle in scaglie marmo	<input type="checkbox"/>	<input type="checkbox"/>	<input type="checkbox"/>
Moquette o simili	<input type="checkbox"/>	<input type="checkbox"/>	<input type="checkbox"/>
Gomme o sintetici	<input type="checkbox"/>	<input type="checkbox"/>	<input type="checkbox"/>
Parquet	<input type="checkbox"/>	<input type="checkbox"/>	<input type="checkbox"/>
Altro CEMENTO _____	<input checked="" type="checkbox"/>	<input type="checkbox"/>	<input type="checkbox"/>
 2. TIPO PREVALENTE DI INFISSI INTERNI			
		Porte d'ingresso	Porte interne
Legno		<input type="checkbox"/>	<input type="checkbox"/>
Legno tamburato		<input type="checkbox"/>	<input type="checkbox"/>
Metallo		<input checked="" type="checkbox"/>	<input type="checkbox"/>
Altro _____		<input type="checkbox"/>	<input type="checkbox"/>

F Destinazione d'uso e Osservazioni
1. DESTINAZIONE D'USO
BOX _____

2. OSSERVAZIONI RELATIVE AL VALORE ED AL CLASSAMENTO PROPOSTO

IL TECNICO	IL DICHIARANTE
data _____	data _____
Firma e timbro _____	Firma _____

Riservato all'Ufficio
Prot. n. _____ Partita n. _____
Busta n. _____
L' incaricato _____

**ACCERTAMENTO DELLA PROPRIETA' IMMOBILIARE URBANA
DICHIARAZIONE DI UNITA'IMMOBILIARE A DESTINAZIONE ORDINARIA**

mod. 1NB - parte II

A Riferimenti Catastali dell' Unità Immobiliare			
Sezione	Foglio	Particella	Subalterno
_____	<u>74</u>	<u>2461</u>	<u>12</u>
_____	_____	_____	_____
_____	_____	_____	_____
_____	_____	_____	_____

B Riferimenti Temporal	
Anno:	_____
Di costruzione	<u>2001</u> Di ristrutturazione totale <u>2017</u>

C Dati Metrici dell' Unità Immobiliare	
C/1 UNITA' IMMOBILIARE CENSIBILE NEL GRUPPO 'A' E 'B'	
<input type="checkbox"/> Abitazioni o uffici privati <input type="checkbox"/> Alloggi collettivi, uffici pubblici, scuole o istituti di cultura	
1. VANI PRINCIPALI	
Camere, cucina, stanze, ecc.	n. _____ sup. utile m ² _____
2. ACCESSORI DIRETTI	
Bagni, W.C.	n. _____ sup. utile m ² _____
Corridoi, ripostigli, ecc.	n. _____ sup. utile m ² _____
SUPERFICIE LORDA (relativa ai punti 1 e 2) m ² _____	
3. ACCESSORI INDIRETTI	
Accessori complementari, cantine, soffitte, lavanderie e simili	n. _____ sup. lorda m ² _____
4. DIPENDENZE ESCLUSIVE	
Balconi, terrazzi, portici	sup. lorda m ² _____
5. PERTINENZE SCOPERTE ESCLUSIVE	
Giardino, cortile	sup. lorda m ² _____
Piscina, tennis, _____	sup. m ² _____
Parcheggio auto per posti	numero _____
6. DATI RELATIVI ALL'ALTEZZA	
Altezza media U.I.U.	cm. _____
Superficie dei vani principali ed accessori diretti aventi altezze medie inferiori a centimetri 230	m ² _____
7. PER LE U.I. CENSIBILI NEL GRUPPO 'B' INTEGRARE CON LE SEGUENTI INFORMAZIONI	
Piani fuori terra	n. _____ m ³ . _____
Piani entro terra	n. _____ m ³ . _____

C Dati Metrici dell' Unità Immobiliare	
C/2 UNITA' IMMOBILIARE CENSIBILE NEL GRUPPO 'C' (Commerciale ed usi diversi da quelli indicati nel prospetto C/1)	
1. LOCALI PRINCIPALI:	
Piano <u>S1</u>	lordi m ² <u>28</u> di cui utili m ² <u>26</u>
2. LOCALI ACCESSORI DIRETTI:	
Piano _____	lordi m ² _____ di cui utili m ² _____
3. LOCALI ACCESSORI INDIRETTI:	
Piano _____	lordi m ² _____ di cui utili m ² _____
Piano _____	lordi m ² _____ di cui utili m ² _____
4. DIPENDENZE ESCLUSIVE	
Balconi, terrazzi, portici	sup. lorda m ² _____
5. PERTINENZE SCOPERTE ESCLUSIVE	
Superficie lorda	m ² _____
Parcheggio auto per posti	numero _____
6. IL LOCALE HA ACCESSO CARRABILE	
Il locale ha accesso carrabile	SI <input checked="" type="checkbox"/> NO <input type="checkbox"/>
7. DATI RELATIVI ALL'ALTEZZA	
Altezza media dei locali principali	cm <u>250</u>
Superficie dei locali principali ed accessori diretti aventi altezze medie inferiori a cm. 230	m ² _____

D Dotazioni Tecnologiche dell' Unità Immobiliare	
IMPIANTO AUTONOMO	
Riscaldamento	<input type="checkbox"/>
Acqua calda	<input type="checkbox"/>
Condizionamento	<input type="checkbox"/>
Citofonico	<input type="checkbox"/>
Video - citofonico	<input type="checkbox"/>
Ascensore ad uso esclusivo	<input type="checkbox"/>
Ascensore : (impianti n. _____)	<input type="checkbox"/>
Ascensore di servizio	<input type="checkbox"/>
Montacarichi	<input type="checkbox"/>
Altro _____	<input type="checkbox"/>

**ACCERTAMENTO DELLA PROPRIETA' IMMOBILIARE URBANA
DICHIARAZIONE DI UNITA'IMMOBILIARE A DESTINAZIONE ORDINARIA**

mod. 1NB - parte II

E Caratteristiche Costruttive di Finitura	F Destinazione d'uso e Osservazioni																																															
<p>1. TIPO PREVALENTE DI PAVIMENTAZIONE</p> <table border="1"><thead><tr><th></th><th>Camere o stanze</th><th>Cucina o bagno</th><th>Altri accessori</th></tr></thead><tbody><tr><td>Marmo o pietra naturale</td><td><input type="checkbox"/></td><td><input type="checkbox"/></td><td><input type="checkbox"/></td></tr><tr><td>Piastrelle in ceramica, cotto o gres</td><td><input type="checkbox"/></td><td><input type="checkbox"/></td><td><input type="checkbox"/></td></tr><tr><td>Piastrelle in scaglie marmo</td><td><input type="checkbox"/></td><td><input type="checkbox"/></td><td><input type="checkbox"/></td></tr><tr><td>Moquette o simili</td><td><input type="checkbox"/></td><td><input type="checkbox"/></td><td><input type="checkbox"/></td></tr><tr><td>Gomme o sintetici</td><td><input type="checkbox"/></td><td><input type="checkbox"/></td><td><input type="checkbox"/></td></tr><tr><td>Parquet</td><td><input type="checkbox"/></td><td><input type="checkbox"/></td><td><input type="checkbox"/></td></tr><tr><td>Altro <u>CEMENTO</u></td><td><input checked="" type="checkbox"/></td><td><input type="checkbox"/></td><td><input type="checkbox"/></td></tr></tbody></table> <p>2. TIPO PREVALENTE DI INFISSI INTERNI</p> <table border="1"><thead><tr><th></th><th>Porte d'ingresso</th><th>Porte interne</th></tr></thead><tbody><tr><td>Legno</td><td><input type="checkbox"/></td><td><input type="checkbox"/></td></tr><tr><td>Legno tamburato</td><td><input type="checkbox"/></td><td><input type="checkbox"/></td></tr><tr><td>Metallo</td><td><input checked="" type="checkbox"/></td><td><input type="checkbox"/></td></tr><tr><td>Altro _____</td><td><input type="checkbox"/></td><td><input type="checkbox"/></td></tr></tbody></table>		Camere o stanze	Cucina o bagno	Altri accessori	Marmo o pietra naturale	<input type="checkbox"/>	<input type="checkbox"/>	<input type="checkbox"/>	Piastrelle in ceramica, cotto o gres	<input type="checkbox"/>	<input type="checkbox"/>	<input type="checkbox"/>	Piastrelle in scaglie marmo	<input type="checkbox"/>	<input type="checkbox"/>	<input type="checkbox"/>	Moquette o simili	<input type="checkbox"/>	<input type="checkbox"/>	<input type="checkbox"/>	Gomme o sintetici	<input type="checkbox"/>	<input type="checkbox"/>	<input type="checkbox"/>	Parquet	<input type="checkbox"/>	<input type="checkbox"/>	<input type="checkbox"/>	Altro <u>CEMENTO</u>	<input checked="" type="checkbox"/>	<input type="checkbox"/>	<input type="checkbox"/>		Porte d'ingresso	Porte interne	Legno	<input type="checkbox"/>	<input type="checkbox"/>	Legno tamburato	<input type="checkbox"/>	<input type="checkbox"/>	Metallo	<input checked="" type="checkbox"/>	<input type="checkbox"/>	Altro _____	<input type="checkbox"/>	<input type="checkbox"/>	<p>1. DESTINAZIONE D'USO</p> <p>BOX _____ _____</p> <p>2. OSSERVAZIONI RELATIVE AL VALORE ED AL CLASSAMENTO PROPOSTO</p> <p>_____ _____ _____ _____ _____ _____ _____ _____ _____ _____ _____</p>
	Camere o stanze	Cucina o bagno	Altri accessori																																													
Marmo o pietra naturale	<input type="checkbox"/>	<input type="checkbox"/>	<input type="checkbox"/>																																													
Piastrelle in ceramica, cotto o gres	<input type="checkbox"/>	<input type="checkbox"/>	<input type="checkbox"/>																																													
Piastrelle in scaglie marmo	<input type="checkbox"/>	<input type="checkbox"/>	<input type="checkbox"/>																																													
Moquette o simili	<input type="checkbox"/>	<input type="checkbox"/>	<input type="checkbox"/>																																													
Gomme o sintetici	<input type="checkbox"/>	<input type="checkbox"/>	<input type="checkbox"/>																																													
Parquet	<input type="checkbox"/>	<input type="checkbox"/>	<input type="checkbox"/>																																													
Altro <u>CEMENTO</u>	<input checked="" type="checkbox"/>	<input type="checkbox"/>	<input type="checkbox"/>																																													
	Porte d'ingresso	Porte interne																																														
Legno	<input type="checkbox"/>	<input type="checkbox"/>																																														
Legno tamburato	<input type="checkbox"/>	<input type="checkbox"/>																																														
Metallo	<input checked="" type="checkbox"/>	<input type="checkbox"/>																																														
Altro _____	<input type="checkbox"/>	<input type="checkbox"/>																																														
<p>IL TECNICO</p> <p>data _____</p> <p>Firma e timbro _____</p> <p>IL DICHIARANTE</p> <p>data _____</p> <p>Firma _____</p>	<p>Riservato all'Ufficio</p> <p>Prot. n. _____ Partita n. _____</p> <p>Busta n. _____</p> <p>L' incaricato _____</p>																																															

**ACCERTAMENTO DELLA PROPRIETA' IMMOBILIARE URBANA
 DICHIARAZIONE DI UNITA'IMMOBILIARE A DESTINAZIONE ORDINARIA**

mod. 1NB - parte II

A Riferimenti Catastali dell' Unità Immobiliare			
Sezione	Foglio	Particella	Subalterno
_____	<u>74</u>	<u>2461</u>	<u>13</u>
_____	_____	_____	_____
_____	_____	_____	_____
_____	_____	_____	_____

B Riferimenti Temporal	
Anno:	_____
Di costruzione <u>2001</u>	Di ristrutturazione totale <u>2017</u>

C Dati Metrici dell' Unità Immobiliare	
C/1 UNITA' IMMOBILIARE CENSIBILE NEL GRUPPO 'A' E 'B'	
<input type="checkbox"/>	Abitazioni o uffici privati
<input type="checkbox"/>	Alloggi collettivi, uffici pubblici, scuole o istituti di cultura
1. VANI PRINCIPALI	
Camere, cucina, stanze, ecc.	n. _____ sup. utile m ² _____
2. ACCESSORI DIRETTI	
Bagni, W.C.	n. _____ sup. utile m ² _____
Corridoi, ripostigli, ecc.	n. _____ sup. utile m ² _____
SUPERFICIE LORDA (relativa ai punti 1 e 2) m ² _____	
3. ACCESSORI INDIRETTI	
Accessori complementari, cantine, soffitte, lavanderie e simili	n. _____ sup. lorda m ² _____
4. DIPENDENZE ESCLUSIVE	
Balconi, terrazzi, portici	sup. lorda m ² _____
5. PERTINENZE SCOPERTE ESCLUSIVE	
Giardino, cortile	sup. lorda m ² _____
Piscina, tennis, _____	sup. m ² _____
Parcheggio auto per posti	numero _____
6. DATI RELATIVI ALL'ALTEZZA	
Altezza media U.I.U.	cm. _____
Superficie dei vani principali ed accessori diretti aventi altezze medie inferiori a centimetri 230	m ² _____
7. PER LE U.I. CENSIBILI NEL GRUPPO 'B' INTEGRARE CON LE SEGUENTI INFORMAZIONI	
Piani fuori terra	n. _____ m ³ . _____
Piani entro terra	n. _____ m ³ . _____

C Dati Metrici dell' Unità Immobiliare	
C/2 UNITA' IMMOBILIARE CENSIBILE NEL GRUPPO 'C' (Commerciale ed usi diversi da quelli indicati nel prospetto C/1)	
1. LOCALI PRINCIPALI:	
Piano <u>S1</u>	lordi m ² <u>28</u> di cui utili m ² <u>26</u>
2. LOCALI ACCESSORI DIRETTI:	
Piano _____	lordi m ² _____ di cui utili m ² _____
3. LOCALI ACCESSORI INDIRETTI:	
Piano _____	lordi m ² _____ di cui utili m ² _____
Piano _____	lordi m ² _____ di cui utili m ² _____
4. DIPENDENZE ESCLUSIVE	
Balconi, terrazzi, portici	sup. lorda m ² _____
5. PERTINENZE SCOPERTE ESCLUSIVE	
Superficie lorda	m ² _____
Parcheggio auto per posti	numero _____
6. IL LOCALE HA ACCESSO CARRABILE	
Il locale ha accesso carrabile	SI <input checked="" type="checkbox"/> NO <input type="checkbox"/>
7. DATI RELATIVI ALL'ALTEZZA	
Altezza media dei locali principali	cm <u>250</u>
Superficie dei locali principali ed accessori diretti aventi altezze medie inferiori a cm. 230	m ² _____

D Dotazioni Tecnologiche dell' Unità Immobiliare	
IMPIANTO AUTONOMO	
Riscaldamento	<input type="checkbox"/>
Acqua calda	<input type="checkbox"/>
Condizionamento	<input type="checkbox"/>
Citofonico	<input type="checkbox"/>
Video - citofonico	<input type="checkbox"/>
Ascensore ad uso esclusivo	<input type="checkbox"/>
Ascensore : (impianti n. _____)	<input type="checkbox"/>
Ascensore di servizio	<input type="checkbox"/>
Montacarichi	<input type="checkbox"/>
Altro _____	<input type="checkbox"/>

**ACCERTAMENTO DELLA PROPRIETA' IMMOBILIARE URBANA
 DICHIARAZIONE DI UNITA'IMMOBILIARE A DESTINAZIONE ORDINARIA**

E Caratteristiche Costruttive di Finitura	F Destinazione d'uso e Osservazioni																																															
<p>1. TIPO PREVALENTE DI PAVIMENTAZIONE</p> <table style="width:100%; border-collapse: collapse;"> <thead> <tr> <th style="width:60%;"></th> <th style="width:15%;">Camere o stanze</th> <th style="width:15%;">Cucina o bagno</th> <th style="width:10%;">Altri accessori</th> </tr> </thead> <tbody> <tr> <td>Marmo o pietra naturale</td> <td align="center"><input type="checkbox"/></td> <td align="center"><input type="checkbox"/></td> <td align="center"><input type="checkbox"/></td> </tr> <tr> <td>Piastrelle in ceramica, cotto o gres</td> <td align="center"><input type="checkbox"/></td> <td align="center"><input type="checkbox"/></td> <td align="center"><input type="checkbox"/></td> </tr> <tr> <td>Piastrelle in scaglie marmo</td> <td align="center"><input type="checkbox"/></td> <td align="center"><input type="checkbox"/></td> <td align="center"><input type="checkbox"/></td> </tr> <tr> <td>Moquette o simili</td> <td align="center"><input type="checkbox"/></td> <td align="center"><input type="checkbox"/></td> <td align="center"><input type="checkbox"/></td> </tr> <tr> <td>Gomme o sintetici</td> <td align="center"><input type="checkbox"/></td> <td align="center"><input type="checkbox"/></td> <td align="center"><input type="checkbox"/></td> </tr> <tr> <td>Parquet</td> <td align="center"><input type="checkbox"/></td> <td align="center"><input type="checkbox"/></td> <td align="center"><input type="checkbox"/></td> </tr> <tr> <td>Altro <u>CEMENTO</u></td> <td align="center"><input checked="" type="checkbox"/></td> <td align="center"><input type="checkbox"/></td> <td align="center"><input type="checkbox"/></td> </tr> </tbody> </table> <p>2. TIPO PREVALENTE DI INFISSI INTERNI</p> <table style="width:100%; border-collapse: collapse;"> <thead> <tr> <th style="width:55%;"></th> <th style="width:15%;">Porte d'ingresso</th> <th style="width:15%;">Porte interne</th> </tr> </thead> <tbody> <tr> <td>Legno</td> <td align="center"><input type="checkbox"/></td> <td align="center"><input type="checkbox"/></td> </tr> <tr> <td>Legno tamburato</td> <td align="center"><input type="checkbox"/></td> <td align="center"><input type="checkbox"/></td> </tr> <tr> <td>Metallo</td> <td align="center"><input checked="" type="checkbox"/></td> <td align="center"><input type="checkbox"/></td> </tr> <tr> <td>Altro _____</td> <td align="center"><input type="checkbox"/></td> <td align="center"><input type="checkbox"/></td> </tr> </tbody> </table>		Camere o stanze	Cucina o bagno	Altri accessori	Marmo o pietra naturale	<input type="checkbox"/>	<input type="checkbox"/>	<input type="checkbox"/>	Piastrelle in ceramica, cotto o gres	<input type="checkbox"/>	<input type="checkbox"/>	<input type="checkbox"/>	Piastrelle in scaglie marmo	<input type="checkbox"/>	<input type="checkbox"/>	<input type="checkbox"/>	Moquette o simili	<input type="checkbox"/>	<input type="checkbox"/>	<input type="checkbox"/>	Gomme o sintetici	<input type="checkbox"/>	<input type="checkbox"/>	<input type="checkbox"/>	Parquet	<input type="checkbox"/>	<input type="checkbox"/>	<input type="checkbox"/>	Altro <u>CEMENTO</u>	<input checked="" type="checkbox"/>	<input type="checkbox"/>	<input type="checkbox"/>		Porte d'ingresso	Porte interne	Legno	<input type="checkbox"/>	<input type="checkbox"/>	Legno tamburato	<input type="checkbox"/>	<input type="checkbox"/>	Metallo	<input checked="" type="checkbox"/>	<input type="checkbox"/>	Altro _____	<input type="checkbox"/>	<input type="checkbox"/>	<p>1. DESTINAZIONE D'USO</p> <p>BOX _____</p> <p>_____</p> <p>2. OSSERVAZIONI RELATIVE AL VALORE ED AL CLASSAMENTO PROPOSTO</p> <p>_____</p> <p>_____</p> <p>_____</p> <p>_____</p> <p>_____</p> <p>_____</p> <p>_____</p> <p>_____</p> <p>_____</p> <p>_____</p> <p>_____</p> <p>_____</p> <p>_____</p> <p>_____</p> <p>_____</p> <p>_____</p> <p>_____</p> <p>_____</p> <p>_____</p> <p>_____</p> <p>_____</p> <p>_____</p> <p>_____</p> <p>_____</p> <p>_____</p> <p>_____</p> <p>_____</p>
	Camere o stanze	Cucina o bagno	Altri accessori																																													
Marmo o pietra naturale	<input type="checkbox"/>	<input type="checkbox"/>	<input type="checkbox"/>																																													
Piastrelle in ceramica, cotto o gres	<input type="checkbox"/>	<input type="checkbox"/>	<input type="checkbox"/>																																													
Piastrelle in scaglie marmo	<input type="checkbox"/>	<input type="checkbox"/>	<input type="checkbox"/>																																													
Moquette o simili	<input type="checkbox"/>	<input type="checkbox"/>	<input type="checkbox"/>																																													
Gomme o sintetici	<input type="checkbox"/>	<input type="checkbox"/>	<input type="checkbox"/>																																													
Parquet	<input type="checkbox"/>	<input type="checkbox"/>	<input type="checkbox"/>																																													
Altro <u>CEMENTO</u>	<input checked="" type="checkbox"/>	<input type="checkbox"/>	<input type="checkbox"/>																																													
	Porte d'ingresso	Porte interne																																														
Legno	<input type="checkbox"/>	<input type="checkbox"/>																																														
Legno tamburato	<input type="checkbox"/>	<input type="checkbox"/>																																														
Metallo	<input checked="" type="checkbox"/>	<input type="checkbox"/>																																														
Altro _____	<input type="checkbox"/>	<input type="checkbox"/>																																														
<table style="width:100%; border-collapse: collapse;"> <tr> <td style="width:50%; vertical-align: top;"> IL TECNICO data _____ Firma e timbro _____ </td> <td style="width:50%; vertical-align: top;"> IL DICHIARANTE data _____ Firma _____ </td> </tr> </table>	IL TECNICO data _____ Firma e timbro _____	IL DICHIARANTE data _____ Firma _____	<p>Riservato all'Ufficio</p> <p>Prot. n. _____ Partita n. _____</p> <p>Busta n. _____</p> <p>L' incaricato _____</p>																																													
IL TECNICO data _____ Firma e timbro _____	IL DICHIARANTE data _____ Firma _____																																															

**ACCERTAMENTO DELLA PROPRIETA' IMMOBILIARE URBANA
DICHIARAZIONE DI UNITA'IMMOBILIARE A DESTINAZIONE ORDINARIA**

mod. 1NB - parte II

A Riferimenti Catastali dell' Unità Immobiliare				C Dati Metrici dell' Unità Immobiliare	
Sezione	Foglio	Particella	Subalterno		
_____	74	2461	14		
_____	_____	_____	_____		
_____	_____	_____	_____		
_____	_____	_____	_____		
B Riferimenti Temporal				C/2 UNITA' IMMOBILIARE CENSIBILE NEL GRUPPO 'C' (Commerciale ed usi diversi da quelli indicati nel prospetto C/1)	
Anno:					
Di costruzione <u>2001</u> Di ristrutturazione totale <u>2017</u>				1. LOCALI PRINCIPALI: Piano <u>S1</u> lordi m ² <u>28</u> di cui utili m ² <u>26</u>	
C Dati Metrici dell' Unità Immobiliare				2. LOCALI ACCESSORI DIRETTI: Piano _____ lordi m ² _____ di cui utili m ² _____	
C/1 UNITA' IMMOBILIARE CENSIBILE NEL GRUPPO 'A' E 'B' <input type="checkbox"/> Abitazioni o uffici privati <input type="checkbox"/> Alloggi collettivi, uffici pubblici, scuole o istituti di cultura				3. LOCALI ACCESSORI INDIRETTI: Piano _____ lordi m ² _____ di cui utili m ² _____ Piano _____ lordi m ² _____ di cui utili m ² _____	
				4. DIPENDENZE ESCLUSIVE Balconi, terrazzi, portici sup. lorda m ² _____	
1. VANI PRINCIPALI Camere, cucina, stanze, ecc. n. _____ sup. utile m ² _____				5. PERTINENZE SCOPERTE ESCLUSIVE Superficie lorda m ² _____ Parcheggio auto per posti numero _____	
2. ACCESSORI DIRETTI Bagni, W.C. n. _____ sup. utile m ² _____ Corridoi, ripostigli, ecc. n. _____ sup. utile m ² _____ SUPERFICIE LORDA (relativa ai punti 1 e 2) m ² _____				6. IL LOCALE HA ACCESSO CARRABILE Il locale ha accesso carrabile SI <input checked="" type="checkbox"/> NO <input type="checkbox"/>	
3. ACCESSORI INDIRETTI Accessori complementari, cantine, soffitte, lavanderie e simili n. _____ sup. lorda m ² _____				7. DATI RELATIVI ALL'ALTEZZA Altezza media dei locali principali cm <u>250</u> Superficie dei locali principali ed accessori diretti aventi altezze medie inferiori a cm. 230 m ² _____	
4. DIPENDENZE ESCLUSIVE Balconi, terrazzi, portici sup. lorda m ² _____				D Dotazioni Tecnologiche dell' Unità Immobiliare IMPIANTO AUTONOMO	
5. PERTINENZE SCOPERTE ESCLUSIVE Giardino, cortile sup. lorda m ² _____ Piscina, tennis, _____ sup. m ² _____ Parcheggio auto per posti numero _____					
6. DATI RELATIVI ALL'ALTEZZA Altezza media U.I.U. cm. _____ Superficie dei vani principali ed accessori diretti aventi altezze medie inferiori a centimetri 230 m ² _____				<input type="checkbox"/> Riscaldamento <input type="checkbox"/> Acqua calda <input type="checkbox"/> Condizionamento <input type="checkbox"/> Citofonico <input type="checkbox"/> Video - citofonico <input type="checkbox"/> Ascensore ad uso esclusivo <input type="checkbox"/> Ascensore : (impianti n. _____) <input type="checkbox"/> Ascensore di servizio <input type="checkbox"/> Montacarichi <input type="checkbox"/> Altro _____	
7. PER LE U.I. CENSIBILI NEL GRUPPO 'B' INTEGRARE CON LE SEGUENTI INFORMAZIONI Piani fuori terra n. _____ m ³ . _____ Piani entro terra n. _____ m ³ . _____					

**ACCERTAMENTO DELLA PROPRIETA' IMMOBILIARE URBANA
DICHIARAZIONE DI UNITA'IMMOBILIARE A DESTINAZIONE ORDINARIA**

E Caratteristiche Costruttive di Finitura				F Destinazione d'uso e Osservazioni	
1. TIPO PREVALENTE DI PAVIMENTAZIONE				1. DESTINAZIONE D'USO	
	Camere o stanze	Cucina o bagno	Altri accessori	BOX	
Marmo o pietra naturale	<input type="checkbox"/>	<input type="checkbox"/>	<input type="checkbox"/>	_____	
Piastrelle in ceramica, cotto o gres	<input type="checkbox"/>	<input type="checkbox"/>	<input type="checkbox"/>	_____	
Piastrelle in scaglie marmo	<input type="checkbox"/>	<input type="checkbox"/>	<input type="checkbox"/>	2. OSSERVAZIONI RELATIVE AL VALORE ED AL CLASSAMENTO PROPOSTO	
Moquette o simili	<input type="checkbox"/>	<input type="checkbox"/>	<input type="checkbox"/>	_____	
Gomme o sintetici	<input type="checkbox"/>	<input type="checkbox"/>	<input type="checkbox"/>	_____	
Parquet	<input type="checkbox"/>	<input type="checkbox"/>	<input type="checkbox"/>	_____	
Altro CEMENTO	<input checked="" type="checkbox"/>	<input type="checkbox"/>	<input type="checkbox"/>	_____	
2. TIPO PREVALENTE DI INFISSI INTERNI				_____	
		Porte d'ingresso	Porte interne	_____	
Legno		<input type="checkbox"/>	<input type="checkbox"/>	_____	
Legno tamburato		<input type="checkbox"/>	<input type="checkbox"/>	_____	
Metallo		<input checked="" type="checkbox"/>	<input type="checkbox"/>	_____	
Altro _____		<input type="checkbox"/>	<input type="checkbox"/>	_____	
IL TECNICO				Riservato all'Ufficio	
IL DICHIARANTE				Prot. n. _____ Partita n. _____	
data _____				Busta n. _____	
Firma e timbro _____ Firma _____				L' incaricato _____	

**ACCERTAMENTO DELLA PROPRIETA' IMMOBILIARE URBANA
 DICHIARAZIONE DI UNITA'IMMOBILIARE A DESTINAZIONE ORDINARIA**

mod. 1NB - parte II

A Riferimenti Catastali dell' Unità Immobiliare			
Sezione	Foglio	Particella	Subalterno
_____	<u>74</u>	<u>2461</u>	<u>15</u>
_____	_____	_____	_____
_____	_____	_____	_____
_____	_____	_____	_____

B Riferimenti Temporal	
Anno:	_____
Di costruzione <u>2001</u>	Di ristrutturazione totale <u>2017</u>

C Dati Metrici dell' Unità Immobiliare	
C/1 UNITA' IMMOBILIARE CENSIBILE NEL GRUPPO 'A' E 'B'	
<input type="checkbox"/>	Abitazioni o uffici privati
<input type="checkbox"/>	Alloggi collettivi, uffici pubblici, scuole o istituti di cultura
1. VANI PRINCIPALI	
Camere, cucina, stanze, ecc.	n. _____ sup. utile m ² _____
2. ACCESSORI DIRETTI	
Bagni, W.C.	n. _____ sup. utile m ² _____
Corridoi, ripostigli, ecc.	n. _____ sup. utile m ² _____
SUPERFICIE LORDA (relativa ai punti 1 e 2) m ² _____	
3. ACCESSORI INDIRETTI	
Accessori complementari, cantine, soffitte, lavanderie e simili	n. _____ sup. lorda m ² _____
4. DIPENDENZE ESCLUSIVE	
Balconi, terrazzi, portici	sup. lorda m ² _____
5. PERTINENZE SCOPERTE ESCLUSIVE	
Giardino, cortile	sup. lorda m ² _____
Piscina, tennis, _____	sup. m ² _____
Parcheggio auto per posti	numero _____
6. DATI RELATIVI ALL'ALTEZZA	
Altezza media U.I.U.	cm. _____
Superficie dei vani principali ed accessori diretti aventi altezze medie inferiori a centimetri 230	m ² _____
7. PER LE U.I. CENSIBILI NEL GRUPPO 'B' INTEGRARE CON LE SEGUENTI INFORMAZIONI	
Piani fuori terra	n. _____ m ³ . _____
Piani entro terra	n. _____ m ³ . _____

C Dati Metrici dell' Unità Immobiliare	
C/2 UNITA' IMMOBILIARE CENSIBILE NEL GRUPPO 'C' (Commerciale ed usi diversi da quelli indicati nel prospetto C/1)	
1. LOCALI PRINCIPALI:	
Piano <u>S1</u>	lordi m ² <u>19</u> di cui utili m ² <u>18</u>
2. LOCALI ACCESSORI DIRETTI:	
Piano _____	lordi m ² _____ di cui utili m ² _____
3. LOCALI ACCESSORI INDIRETTI:	
Piano _____	lordi m ² _____ di cui utili m ² _____
Piano _____	lordi m ² _____ di cui utili m ² _____
4. DIPENDENZE ESCLUSIVE	
Balconi, terrazzi, portici	sup. lorda m ² _____
5. PERTINENZE SCOPERTE ESCLUSIVE	
Superficie lorda	m ² _____
Parcheggio auto per posti	numero _____
6. IL LOCALE HA ACCESSO CARRABILE	
Il locale ha accesso carrabile	SI <input checked="" type="checkbox"/> NO <input type="checkbox"/>
7. DATI RELATIVI ALL'ALTEZZA	
Altezza media dei locali principali	cm <u>250</u>
Superficie dei locali principali ed accessori diretti aventi altezze medie inferiori a cm. 230	m ² _____

D Dotazioni Tecnologiche dell' Unità Immobiliare	
IMPIANTO AUTONOMO	
Riscaldamento	<input type="checkbox"/>
Acqua calda	<input type="checkbox"/>
Condizionamento	<input type="checkbox"/>
Citofonico	<input type="checkbox"/>
Video - citofonico	<input type="checkbox"/>
Ascensore ad uso esclusivo	<input type="checkbox"/>
Ascensore : (impianti n. _____)	<input type="checkbox"/>
Ascensore di servizio	<input type="checkbox"/>
Montacarichi	<input type="checkbox"/>
Altro _____	<input type="checkbox"/>

ACCERTAMENTO DELLA PROPRIETA' IMMOBILIARE URBANA
DICHIARAZIONE DI UNITA'IMMOBILIARE A DESTINAZIONE ORDINARIA

E Caratteristiche Costruttive di Finitura	F Destinazione d'uso e Osservazioni																																															
<p>1. TIPO PREVALENTE DI PAVIMENTAZIONE</p> <table style="width: 100%; border-collapse: collapse;"> <thead> <tr> <th style="width: 70%;"></th> <th style="width: 15%; text-align: center;">Camere o stanze</th> <th style="width: 15%; text-align: center;">Cucina o bagno</th> <th style="width: 10%; text-align: center;">Altri accessori</th> </tr> </thead> <tbody> <tr> <td>Marmo o pietra naturale</td> <td style="text-align: center;"><input type="checkbox"/></td> <td style="text-align: center;"><input type="checkbox"/></td> <td style="text-align: center;"><input type="checkbox"/></td> </tr> <tr> <td>Piastrelle in ceramica, cotto o gres</td> <td style="text-align: center;"><input type="checkbox"/></td> <td style="text-align: center;"><input type="checkbox"/></td> <td style="text-align: center;"><input type="checkbox"/></td> </tr> <tr> <td>Piastrelle in scaglie marmo</td> <td style="text-align: center;"><input type="checkbox"/></td> <td style="text-align: center;"><input type="checkbox"/></td> <td style="text-align: center;"><input type="checkbox"/></td> </tr> <tr> <td>Moquette o simili</td> <td style="text-align: center;"><input type="checkbox"/></td> <td style="text-align: center;"><input type="checkbox"/></td> <td style="text-align: center;"><input type="checkbox"/></td> </tr> <tr> <td>Gomme o sintetici</td> <td style="text-align: center;"><input type="checkbox"/></td> <td style="text-align: center;"><input type="checkbox"/></td> <td style="text-align: center;"><input type="checkbox"/></td> </tr> <tr> <td>Parquet</td> <td style="text-align: center;"><input type="checkbox"/></td> <td style="text-align: center;"><input type="checkbox"/></td> <td style="text-align: center;"><input type="checkbox"/></td> </tr> <tr> <td>Altro <u>CEMENTO</u></td> <td style="text-align: center;"><input checked="" type="checkbox"/></td> <td style="text-align: center;"><input type="checkbox"/></td> <td style="text-align: center;"><input type="checkbox"/></td> </tr> </tbody> </table> <p>2. TIPO PREVALENTE DI INFISSI INTERNI</p> <table style="width: 100%; border-collapse: collapse;"> <thead> <tr> <th style="width: 70%;"></th> <th style="width: 15%; text-align: center;">Porte d'ingresso</th> <th style="width: 15%; text-align: center;">Porte interne</th> </tr> </thead> <tbody> <tr> <td>Legno</td> <td style="text-align: center;"><input type="checkbox"/></td> <td style="text-align: center;"><input type="checkbox"/></td> </tr> <tr> <td>Legno tamburato</td> <td style="text-align: center;"><input type="checkbox"/></td> <td style="text-align: center;"><input type="checkbox"/></td> </tr> <tr> <td>Metallo</td> <td style="text-align: center;"><input checked="" type="checkbox"/></td> <td style="text-align: center;"><input type="checkbox"/></td> </tr> <tr> <td>Altro _____</td> <td style="text-align: center;"><input type="checkbox"/></td> <td style="text-align: center;"><input type="checkbox"/></td> </tr> </tbody> </table>		Camere o stanze	Cucina o bagno	Altri accessori	Marmo o pietra naturale	<input type="checkbox"/>	<input type="checkbox"/>	<input type="checkbox"/>	Piastrelle in ceramica, cotto o gres	<input type="checkbox"/>	<input type="checkbox"/>	<input type="checkbox"/>	Piastrelle in scaglie marmo	<input type="checkbox"/>	<input type="checkbox"/>	<input type="checkbox"/>	Moquette o simili	<input type="checkbox"/>	<input type="checkbox"/>	<input type="checkbox"/>	Gomme o sintetici	<input type="checkbox"/>	<input type="checkbox"/>	<input type="checkbox"/>	Parquet	<input type="checkbox"/>	<input type="checkbox"/>	<input type="checkbox"/>	Altro <u>CEMENTO</u>	<input checked="" type="checkbox"/>	<input type="checkbox"/>	<input type="checkbox"/>		Porte d'ingresso	Porte interne	Legno	<input type="checkbox"/>	<input type="checkbox"/>	Legno tamburato	<input type="checkbox"/>	<input type="checkbox"/>	Metallo	<input checked="" type="checkbox"/>	<input type="checkbox"/>	Altro _____	<input type="checkbox"/>	<input type="checkbox"/>	<p>1. DESTINAZIONE D'USO</p> <p>BOX _____</p> <hr/> <p>2. OSSERVAZIONI RELATIVE AL VALORE ED AL CLASSAMENTO PROPOSTO</p> <hr/> <hr/> <hr/> <hr/> <hr/> <hr/> <hr/> <hr/> <hr/> <hr/> <hr/> <hr/> <hr/> <hr/> <hr/> <hr/> <hr/> <hr/> <hr/> <hr/> <hr/> <hr/> <hr/>
	Camere o stanze	Cucina o bagno	Altri accessori																																													
Marmo o pietra naturale	<input type="checkbox"/>	<input type="checkbox"/>	<input type="checkbox"/>																																													
Piastrelle in ceramica, cotto o gres	<input type="checkbox"/>	<input type="checkbox"/>	<input type="checkbox"/>																																													
Piastrelle in scaglie marmo	<input type="checkbox"/>	<input type="checkbox"/>	<input type="checkbox"/>																																													
Moquette o simili	<input type="checkbox"/>	<input type="checkbox"/>	<input type="checkbox"/>																																													
Gomme o sintetici	<input type="checkbox"/>	<input type="checkbox"/>	<input type="checkbox"/>																																													
Parquet	<input type="checkbox"/>	<input type="checkbox"/>	<input type="checkbox"/>																																													
Altro <u>CEMENTO</u>	<input checked="" type="checkbox"/>	<input type="checkbox"/>	<input type="checkbox"/>																																													
	Porte d'ingresso	Porte interne																																														
Legno	<input type="checkbox"/>	<input type="checkbox"/>																																														
Legno tamburato	<input type="checkbox"/>	<input type="checkbox"/>																																														
Metallo	<input checked="" type="checkbox"/>	<input type="checkbox"/>																																														
Altro _____	<input type="checkbox"/>	<input type="checkbox"/>																																														
<p>IL TECNICO</p> <p>data _____</p> <p>Firma e timbro _____</p>	<p>IL DICHIARANTE</p> <p>data _____</p> <p>Firma _____</p>																																															
<p>Riservato all'Ufficio</p> <p>Prot. n. _____ Partita n. _____</p> <p>Busta n. _____</p> <p>L' incaricato _____</p>																																																

ACCERTAMENTO DELLA PROPRIETA' IMMOBILIARE URBANA
DICHIARAZIONE DI UNITA'IMMOBILIARE A DESTINAZIONE ORDINARIA

mod. 1NB - parte II

A Riferimenti Catastali dell' Unità Immobiliare			
Sezione	Foglio	Particella	Subalterno
_____	<u>74</u>	<u>2461</u>	<u>16</u>
_____	_____	_____	_____
_____	_____	_____	_____
_____	_____	_____	_____

B Riferimenti Temporal	
Anno:	_____
Di costruzione <u>2001</u>	Di ristrutturazione totale <u>2017</u>

C Dati Metrici dell' Unità Immobiliare	
C/1 UNITA' IMMOBILIARE CENSIBILE NEL GRUPPO 'A' E 'B'	
<input type="checkbox"/>	Abitazioni o uffici privati
<input type="checkbox"/>	Alloggi collettivi, uffici pubblici, scuole o istituti di cultura
1. VANI PRINCIPALI	
Camere, cucina, stanze, ecc.	n. _____ sup. utile m ² _____
2. ACCESSORI DIRETTI	
Bagni, W.C.	n. _____ sup. utile m ² _____
Corridoi, ripostigli, ecc.	n. _____ sup. utile m ² _____
SUPERFICIE LORDA (relativa ai punti 1 e 2) m ² _____	
3. ACCESSORI INDIRETTI	
Accessori complementari, cantine, soffitte, lavanderie e simili	n. _____ sup. lorda m ² _____
4. DIPENDENZE ESCLUSIVE	
Balconi, terrazzi, portici	sup. lorda m ² _____
5. PERTINENZE SCOPERTE ESCLUSIVE	
Giardino, cortile	sup. lorda m ² _____
Piscina, tennis, _____	sup. m ² _____
Parcheggio auto per posti	numero _____
6. DATI RELATIVI ALL'ALTEZZA	
Altezza media U.I.U.	cm. _____
Superficie dei vani principali ed accessori diretti aventi altezze medie inferiori a centimetri 230	m ² _____
7. PER LE U.I. CENSIBILI NEL GRUPPO 'B' INTEGRARE CON LE SEGUENTI INFORMAZIONI	
Piani fuori terra	n. _____ m ³ . _____
Piani entro terra	n. _____ m ³ . _____

C Dati Metrici dell' Unità Immobiliare	
C/2 UNITA' IMMOBILIARE CENSIBILE NEL GRUPPO 'C' (Commerciale ed usi diversi da quelli indicati nel prospetto C/1)	
1. LOCALI PRINCIPALI:	
Piano <u>S1</u>	lordi m ² <u>28</u> di cui utili m ² <u>26</u>
2. LOCALI ACCESSORI DIRETTI:	
Piano _____	lordi m ² _____ di cui utili m ² _____
3. LOCALI ACCESSORI INDIRETTI:	
Piano _____	lordi m ² _____ di cui utili m ² _____
Piano _____	lordi m ² _____ di cui utili m ² _____
4. DIPENDENZE ESCLUSIVE	
Balconi, terrazzi, portici	sup. lorda m ² _____
5. PERTINENZE SCOPERTE ESCLUSIVE	
Superficie lorda	m ² _____
Parcheggio auto per posti	numero _____
6. IL LOCALE HA ACCESSO CARRABILE	
Il locale ha accesso carrabile	SI <input checked="" type="checkbox"/> NO <input type="checkbox"/>
7. DATI RELATIVI ALL'ALTEZZA	
Altezza media dei locali principali	cm <u>250</u>
Superficie dei locali principali ed accessori diretti aventi altezze medie inferiori a cm. 230	m ² _____

D Dotazioni Tecnologiche dell' Unità Immobiliare	
IMPIANTO AUTONOMO	
Riscaldamento	<input type="checkbox"/>
Acqua calda	<input type="checkbox"/>
Condizionamento	<input type="checkbox"/>
Citofonico	<input type="checkbox"/>
Video - citofonico	<input type="checkbox"/>
Ascensore ad uso esclusivo	<input type="checkbox"/>
Ascensore : (impianti n. _____)	<input type="checkbox"/>
Ascensore di servizio	<input type="checkbox"/>
Montacarichi	<input type="checkbox"/>
Altro _____	<input type="checkbox"/>

ACCERTAMENTO DELLA PROPRIETA' IMMOBILIARE URBANA
DICHIARAZIONE DI UNITA'IMMOBILIARE A DESTINAZIONE ORDINARIA

mod. 1NB - parte II

E Caratteristiche Costruttive di Finitura	F Destinazione d'uso e Osservazioni																																															
<p>1. TIPO PREVALENTE DI PAVIMENTAZIONE</p> <table border="0"><thead><tr><th></th><th>Camere o stanze</th><th>Cucina o bagno</th><th>Altri accessori</th></tr></thead><tbody><tr><td>Marmo o pietra naturale</td><td><input type="checkbox"/></td><td><input type="checkbox"/></td><td><input type="checkbox"/></td></tr><tr><td>Piastrelle in ceramica, cotto o gres</td><td><input type="checkbox"/></td><td><input type="checkbox"/></td><td><input type="checkbox"/></td></tr><tr><td>Piastrelle in scaglie marmo</td><td><input type="checkbox"/></td><td><input type="checkbox"/></td><td><input type="checkbox"/></td></tr><tr><td>Moquette o simili</td><td><input type="checkbox"/></td><td><input type="checkbox"/></td><td><input type="checkbox"/></td></tr><tr><td>Gomme o sintetici</td><td><input type="checkbox"/></td><td><input type="checkbox"/></td><td><input type="checkbox"/></td></tr><tr><td>Parquet</td><td><input type="checkbox"/></td><td><input type="checkbox"/></td><td><input type="checkbox"/></td></tr><tr><td>Altro <u>CEMENTO</u></td><td><input checked="" type="checkbox"/></td><td><input type="checkbox"/></td><td><input type="checkbox"/></td></tr></tbody></table> <p>2. TIPO PREVALENTE DI INFISSI INTERNI</p> <table border="0"><thead><tr><th></th><th>Porte d'ingresso</th><th>Porte interne</th></tr></thead><tbody><tr><td>Legno</td><td><input type="checkbox"/></td><td><input type="checkbox"/></td></tr><tr><td>Legno tamburato</td><td><input type="checkbox"/></td><td><input type="checkbox"/></td></tr><tr><td>Metallo</td><td><input checked="" type="checkbox"/></td><td><input type="checkbox"/></td></tr><tr><td>Altro _____</td><td><input type="checkbox"/></td><td><input type="checkbox"/></td></tr></tbody></table>		Camere o stanze	Cucina o bagno	Altri accessori	Marmo o pietra naturale	<input type="checkbox"/>	<input type="checkbox"/>	<input type="checkbox"/>	Piastrelle in ceramica, cotto o gres	<input type="checkbox"/>	<input type="checkbox"/>	<input type="checkbox"/>	Piastrelle in scaglie marmo	<input type="checkbox"/>	<input type="checkbox"/>	<input type="checkbox"/>	Moquette o simili	<input type="checkbox"/>	<input type="checkbox"/>	<input type="checkbox"/>	Gomme o sintetici	<input type="checkbox"/>	<input type="checkbox"/>	<input type="checkbox"/>	Parquet	<input type="checkbox"/>	<input type="checkbox"/>	<input type="checkbox"/>	Altro <u>CEMENTO</u>	<input checked="" type="checkbox"/>	<input type="checkbox"/>	<input type="checkbox"/>		Porte d'ingresso	Porte interne	Legno	<input type="checkbox"/>	<input type="checkbox"/>	Legno tamburato	<input type="checkbox"/>	<input type="checkbox"/>	Metallo	<input checked="" type="checkbox"/>	<input type="checkbox"/>	Altro _____	<input type="checkbox"/>	<input type="checkbox"/>	<p>1. DESTINAZIONE D'USO</p> <p>BOX _____ _____</p> <p>2. OSSERVAZIONI RELATIVE AL VALORE ED AL CLASSAMENTO PROPOSTO</p> <p>_____ _____ _____ _____ _____ _____ _____ _____ _____ _____ _____ _____ _____</p>
	Camere o stanze	Cucina o bagno	Altri accessori																																													
Marmo o pietra naturale	<input type="checkbox"/>	<input type="checkbox"/>	<input type="checkbox"/>																																													
Piastrelle in ceramica, cotto o gres	<input type="checkbox"/>	<input type="checkbox"/>	<input type="checkbox"/>																																													
Piastrelle in scaglie marmo	<input type="checkbox"/>	<input type="checkbox"/>	<input type="checkbox"/>																																													
Moquette o simili	<input type="checkbox"/>	<input type="checkbox"/>	<input type="checkbox"/>																																													
Gomme o sintetici	<input type="checkbox"/>	<input type="checkbox"/>	<input type="checkbox"/>																																													
Parquet	<input type="checkbox"/>	<input type="checkbox"/>	<input type="checkbox"/>																																													
Altro <u>CEMENTO</u>	<input checked="" type="checkbox"/>	<input type="checkbox"/>	<input type="checkbox"/>																																													
	Porte d'ingresso	Porte interne																																														
Legno	<input type="checkbox"/>	<input type="checkbox"/>																																														
Legno tamburato	<input type="checkbox"/>	<input type="checkbox"/>																																														
Metallo	<input checked="" type="checkbox"/>	<input type="checkbox"/>																																														
Altro _____	<input type="checkbox"/>	<input type="checkbox"/>																																														
<p>IL TECNICO</p> <p>data _____</p> <p>Firma e timbro _____</p> <p>IL DICHIARANTE</p> <p>data _____</p> <p>Firma _____</p>	<p>Riservato all'Ufficio</p> <p>Prot. n. _____ Partita n. _____</p> <p>Busta n. _____</p> <p>L' incaricato _____</p>																																															

**ACCERTAMENTO DELLA PROPRIETA' IMMOBILIARE URBANA
 DICHIARAZIONE DI UNITA'IMMOBILIARE A DESTINAZIONE ORDINARIA**

mod. 1NB - parte II

A Riferimenti Catastali dell' Unità Immobiliare			
Sezione	Foglio	Particella	Subalterno
_____	<u>74</u>	<u>2461</u>	<u>17</u>
_____	_____	_____	_____
_____	_____	_____	_____
_____	_____	_____	_____

B Riferimenti Temporal	
Anno:	_____
Di costruzione <u>2001</u>	Di ristrutturazione totale <u>2017</u>

C Dati Metrici dell' Unità Immobiliare	
C/1 UNITA' IMMOBILIARE CENSIBILE NEL GRUPPO 'A' E 'B'	
<input type="checkbox"/>	Abitazioni o uffici privati
<input type="checkbox"/>	Alloggi collettivi, uffici pubblici, scuole o istituti di cultura
1. VANI PRINCIPALI	
Camere, cucina, stanze, ecc.	n. _____ sup. utile m ² _____
2. ACCESSORI DIRETTI	
Bagni, W.C.	n. _____ sup. utile m ² _____
Corridoi, ripostigli, ecc.	n. _____ sup. utile m ² _____
SUPERFICIE LORDA (relativa ai punti 1 e 2) m ² _____	
3. ACCESSORI INDIRETTI	
Accessori complementari, cantine, soffitte, lavanderie e simili	n. _____ sup. lorda m ² _____
4. DIPENDENZE ESCLUSIVE	
Balconi, terrazzi, portici	sup. lorda m ² _____
5. PERTINENZE SCOPERTE ESCLUSIVE	
Giardino, cortile	sup. lorda m ² _____
Piscina, tennis, _____	sup. m ² _____
Parcheggio auto per posti	numero _____
6. DATI RELATIVI ALL'ALTEZZA	
Altezza media U.I.U.	cm. _____
Superficie dei vani principali ed accessori diretti aventi altezze medie inferiori a centimetri 230	m ² _____
7. PER LE U.I. CENSIBILI NEL GRUPPO 'B' INTEGRARE CON LE SEGUENTI INFORMAZIONI	
Piani fuori terra	n. _____ m ³ . _____
Piani entro terra	n. _____ m ³ . _____

C Dati Metrici dell' Unità Immobiliare	
C/2 UNITA' IMMOBILIARE CENSIBILE NEL GRUPPO 'C' (Commerciale ed usi diversi da quelli indicati nel prospetto C/1)	
1. LOCALI PRINCIPALI:	
Piano <u>S1</u>	lordi m ² <u>28</u> di cui utili m ² <u>26</u>
2. LOCALI ACCESSORI DIRETTI:	
Piano _____	lordi m ² _____ di cui utili m ² _____
3. LOCALI ACCESSORI INDIRETTI:	
Piano _____	lordi m ² _____ di cui utili m ² _____
Piano _____	lordi m ² _____ di cui utili m ² _____
4. DIPENDENZE ESCLUSIVE	
Balconi, terrazzi, portici	sup. lorda m ² _____
5. PERTINENZE SCOPERTE ESCLUSIVE	
Superficie lorda	m ² _____
Parcheggio auto per posti	numero _____
6. IL LOCALE HA ACCESSO CARRABILE	
Il locale ha accesso carrabile	SI <input checked="" type="checkbox"/> NO <input type="checkbox"/>
7. DATI RELATIVI ALL'ALTEZZA	
Altezza media dei locali principali	cm <u>250</u>
Superficie dei locali principali ed accessori diretti aventi altezze medie inferiori a cm. 230	m ² _____

D Dotazioni Tecnologiche dell' Unità Immobiliare	
IMPIANTO AUTONOMO	
Riscaldamento	<input type="checkbox"/>
Acqua calda	<input type="checkbox"/>
Condizionamento	<input type="checkbox"/>
Citofonico	<input type="checkbox"/>
Video - citofonico	<input type="checkbox"/>
Ascensore ad uso esclusivo	<input type="checkbox"/>
Ascensore : (impianti n. _____)	<input type="checkbox"/>
Ascensore di servizio	<input type="checkbox"/>
Montacarichi	<input type="checkbox"/>
Altro _____	<input type="checkbox"/>

ACCERTAMENTO DELLA PROPRIETA' IMMOBILIARE URBANA
DICHIARAZIONE DI UNITA'IMMOBILIARE A DESTINAZIONE ORDINARIA

mod. 1NB - parte II

E Caratteristiche Costruttive di Finitura			
1. TIPO PREVALENTE DI PAVIMENTAZIONE			
	Camere o stanze	Cucina o bagno	Altri accessori
Marmo o pietra naturale	<input type="checkbox"/>	<input type="checkbox"/>	<input type="checkbox"/>
Piastrelle in ceramica, cotto o gres	<input type="checkbox"/>	<input type="checkbox"/>	<input type="checkbox"/>
Piastrelle in scaglie marmo	<input type="checkbox"/>	<input type="checkbox"/>	<input type="checkbox"/>
Moquette o simili	<input type="checkbox"/>	<input type="checkbox"/>	<input type="checkbox"/>
Gomme o sintetici	<input type="checkbox"/>	<input type="checkbox"/>	<input type="checkbox"/>
Parquet	<input type="checkbox"/>	<input type="checkbox"/>	<input type="checkbox"/>
Altro <u>CEMENTO</u>	<input checked="" type="checkbox"/>	<input type="checkbox"/>	<input type="checkbox"/>
2. TIPO PREVALENTE DI INFISSI INTERNI			
		Porte d'ingresso	Porte interne
Legno	<input type="checkbox"/>	<input type="checkbox"/>	<input type="checkbox"/>
Legno tamburato	<input type="checkbox"/>	<input type="checkbox"/>	<input type="checkbox"/>
Metallo	<input type="checkbox"/>	<input checked="" type="checkbox"/>	<input type="checkbox"/>
Altro _____	<input type="checkbox"/>	<input type="checkbox"/>	<input type="checkbox"/>

F Destinazione d'uso e Osservazioni	
1. DESTINAZIONE D'USO	
BOX	

2. OSSERVAZIONI RELATIVE AL VALORE ED AL CLASSAMENTO PROPOSTO	

IL TECNICO	IL DICHIARANTE
data _____	data _____
Firma e timbro _____	Firma _____

Riservato all'Ufficio	
Prot. n. _____	Partita n. _____
Busta n. _____	
L' incaricato _____	

ACCERTAMENTO DELLA PROPRIETA' IMMOBILIARE URBANA
DICHIARAZIONE DI UNITA'IMMOBILIARE A DESTINAZIONE ORDINARIA

mod. 1NB - parte II

A Riferimenti Catastali dell' Unità Immobiliare			
Sezione	Foglio	Particella	Subalterno
_____	<u>74</u>	<u>2461</u>	<u>18</u>
_____	_____	_____	_____
_____	_____	_____	_____
_____	_____	_____	_____

B Riferimenti Temporal	
Anno:	_____
Di costruzione <u>2001</u>	Di ristrutturazione totale <u>2017</u>

C Dati Metrici dell' Unità Immobiliare	
C/1 UNITA' IMMOBILIARE CENSIBILE NEL GRUPPO 'A' E 'B'	
<input type="checkbox"/>	Abitazioni o uffici privati
<input type="checkbox"/>	Alloggi collettivi, uffici pubblici, scuole o istituti di cultura
1. VANI PRINCIPALI	
Camere, cucina, stanze, ecc.	n. _____ sup. utile m ² _____
2. ACCESSORI DIRETTI	
Bagni, W.C.	n. _____ sup. utile m ² _____
Corridoi, ripostigli, ecc.	n. _____ sup. utile m ² _____
SUPERFICIE LORDA (relativa ai punti 1 e 2) m ² _____	
3. ACCESSORI INDIRETTI	
Accessori complementari, cantine, soffitte, lavanderie e simili	n. _____ sup. lorda m ² _____
4. DIPENDENZE ESCLUSIVE	
Balconi, terrazzi, portici	sup. lorda m ² _____
5. PERTINENZE SCOPERTE ESCLUSIVE	
Giardino, cortile	sup. lorda m ² _____
Piscina, tennis, _____	sup. m ² _____
Parcheggio auto per posti	numero _____
6. DATI RELATIVI ALL'ALTEZZA	
Altezza media U.I.U.	cm. _____
Superficie dei vani principali ed accessori diretti aventi altezze medie inferiori a centimetri 230	m ² _____
7. PER LE U.I. CENSIBILI NEL GRUPPO 'B' INTEGRARE CON LE SEGUENTI INFORMAZIONI	
Piani fuori terra	n. _____ m ³ . _____
Piani entro terra	n. _____ m ³ . _____

C Dati Metrici dell' Unità Immobiliare	
C/2 UNITA' IMMOBILIARE CENSIBILE NEL GRUPPO 'C' (Commerciale ed usi diversi da quelli indicati nel prospetto C/1)	
1. LOCALI PRINCIPALI:	
Piano <u>S1</u>	lordi m ² <u>29</u> di cui utili m ² <u>26</u>
2. LOCALI ACCESSORI DIRETTI:	
Piano _____	lordi m ² _____ di cui utili m ² _____
3. LOCALI ACCESSORI INDIRETTI:	
Piano _____	lordi m ² _____ di cui utili m ² _____
Piano _____	lordi m ² _____ di cui utili m ² _____
4. DIPENDENZE ESCLUSIVE	
Balconi, terrazzi, portici	sup. lorda m ² _____
5. PERTINENZE SCOPERTE ESCLUSIVE	
Superficie lorda	m ² _____
Parcheggio auto per posti	numero _____
6. IL LOCALE HA ACCESSO CARRABILE	
Il locale ha accesso carrabile	SI <input checked="" type="checkbox"/> NO <input type="checkbox"/>
7. DATI RELATIVI ALL'ALTEZZA	
Altezza media dei locali principali	cm <u>250</u>
Superficie dei locali principali ed accessori diretti aventi altezze medie inferiori a cm. 230	m ² _____

D Dotazioni Tecnologiche dell' Unità Immobiliare	
IMPIANTO AUTONOMO	
Riscaldamento	<input type="checkbox"/>
Acqua calda	<input type="checkbox"/>
Condizionamento	<input type="checkbox"/>
Citofonico	<input type="checkbox"/>
Video - citofonico	<input type="checkbox"/>
Ascensore ad uso esclusivo	<input type="checkbox"/>
Ascensore : (impianti n. _____)	<input type="checkbox"/>
Ascensore di servizio	<input type="checkbox"/>
Montacarichi	<input type="checkbox"/>
Altro _____	<input type="checkbox"/>

**ACCERTAMENTO DELLA PROPRIETA' IMMOBILIARE URBANA
 DICHIARAZIONE DI UNITA'IMMOBILIARE A DESTINAZIONE ORDINARIA**

mod. 1NB - parte II

E Caratteristiche Costruttive di Finitura	F Destinazione d'uso e Osservazioni																																															
<p>1. TIPO PREVALENTE DI PAVIMENTAZIONE</p> <table style="width: 100%; border-collapse: collapse;"> <thead> <tr> <th style="width: 60%;"></th> <th style="width: 15%; text-align: center;">Camere o stanze</th> <th style="width: 15%; text-align: center;">Cucina o bagno</th> <th style="width: 10%; text-align: center;">Altri accessori</th> </tr> </thead> <tbody> <tr> <td>Marmo o pietra naturale</td> <td style="text-align: center;"><input type="checkbox"/></td> <td style="text-align: center;"><input type="checkbox"/></td> <td style="text-align: center;"><input type="checkbox"/></td> </tr> <tr> <td>Piastrelle in ceramica, cotto o gres</td> <td style="text-align: center;"><input type="checkbox"/></td> <td style="text-align: center;"><input type="checkbox"/></td> <td style="text-align: center;"><input type="checkbox"/></td> </tr> <tr> <td>Piastrelle in scaglie marmo</td> <td style="text-align: center;"><input type="checkbox"/></td> <td style="text-align: center;"><input type="checkbox"/></td> <td style="text-align: center;"><input type="checkbox"/></td> </tr> <tr> <td>Moquette o simili</td> <td style="text-align: center;"><input type="checkbox"/></td> <td style="text-align: center;"><input type="checkbox"/></td> <td style="text-align: center;"><input type="checkbox"/></td> </tr> <tr> <td>Gomme o sintetici</td> <td style="text-align: center;"><input type="checkbox"/></td> <td style="text-align: center;"><input type="checkbox"/></td> <td style="text-align: center;"><input type="checkbox"/></td> </tr> <tr> <td>Parquet</td> <td style="text-align: center;"><input type="checkbox"/></td> <td style="text-align: center;"><input type="checkbox"/></td> <td style="text-align: center;"><input type="checkbox"/></td> </tr> <tr> <td>Altro CEMENTO</td> <td style="text-align: center;"><input checked="" type="checkbox"/></td> <td style="text-align: center;"><input type="checkbox"/></td> <td style="text-align: center;"><input type="checkbox"/></td> </tr> </tbody> </table> <p>2. TIPO PREVALENTE DI INFISSI INTERNI</p> <table style="width: 100%; border-collapse: collapse;"> <thead> <tr> <th style="width: 60%;"></th> <th style="width: 20%; text-align: center;">Porte d'ingresso</th> <th style="width: 20%; text-align: center;">Porte interne</th> </tr> </thead> <tbody> <tr> <td>Legno</td> <td style="text-align: center;"><input type="checkbox"/></td> <td style="text-align: center;"><input type="checkbox"/></td> </tr> <tr> <td>Legno tamburato</td> <td style="text-align: center;"><input type="checkbox"/></td> <td style="text-align: center;"><input type="checkbox"/></td> </tr> <tr> <td>Metallo</td> <td style="text-align: center;"><input checked="" type="checkbox"/></td> <td style="text-align: center;"><input type="checkbox"/></td> </tr> <tr> <td>Altro _____</td> <td style="text-align: center;"><input type="checkbox"/></td> <td style="text-align: center;"><input type="checkbox"/></td> </tr> </tbody> </table>		Camere o stanze	Cucina o bagno	Altri accessori	Marmo o pietra naturale	<input type="checkbox"/>	<input type="checkbox"/>	<input type="checkbox"/>	Piastrelle in ceramica, cotto o gres	<input type="checkbox"/>	<input type="checkbox"/>	<input type="checkbox"/>	Piastrelle in scaglie marmo	<input type="checkbox"/>	<input type="checkbox"/>	<input type="checkbox"/>	Moquette o simili	<input type="checkbox"/>	<input type="checkbox"/>	<input type="checkbox"/>	Gomme o sintetici	<input type="checkbox"/>	<input type="checkbox"/>	<input type="checkbox"/>	Parquet	<input type="checkbox"/>	<input type="checkbox"/>	<input type="checkbox"/>	Altro CEMENTO	<input checked="" type="checkbox"/>	<input type="checkbox"/>	<input type="checkbox"/>		Porte d'ingresso	Porte interne	Legno	<input type="checkbox"/>	<input type="checkbox"/>	Legno tamburato	<input type="checkbox"/>	<input type="checkbox"/>	Metallo	<input checked="" type="checkbox"/>	<input type="checkbox"/>	Altro _____	<input type="checkbox"/>	<input type="checkbox"/>	<p>1. DESTINAZIONE D'USO</p> <p>BOX</p> <hr/> <hr/> <p>2. OSSERVAZIONI RELATIVE AL VALORE ED AL CLASSAMENTO PROPOSTO</p> <hr/> <hr/> <hr/> <hr/> <hr/> <hr/> <hr/> <hr/> <hr/> <hr/>
	Camere o stanze	Cucina o bagno	Altri accessori																																													
Marmo o pietra naturale	<input type="checkbox"/>	<input type="checkbox"/>	<input type="checkbox"/>																																													
Piastrelle in ceramica, cotto o gres	<input type="checkbox"/>	<input type="checkbox"/>	<input type="checkbox"/>																																													
Piastrelle in scaglie marmo	<input type="checkbox"/>	<input type="checkbox"/>	<input type="checkbox"/>																																													
Moquette o simili	<input type="checkbox"/>	<input type="checkbox"/>	<input type="checkbox"/>																																													
Gomme o sintetici	<input type="checkbox"/>	<input type="checkbox"/>	<input type="checkbox"/>																																													
Parquet	<input type="checkbox"/>	<input type="checkbox"/>	<input type="checkbox"/>																																													
Altro CEMENTO	<input checked="" type="checkbox"/>	<input type="checkbox"/>	<input type="checkbox"/>																																													
	Porte d'ingresso	Porte interne																																														
Legno	<input type="checkbox"/>	<input type="checkbox"/>																																														
Legno tamburato	<input type="checkbox"/>	<input type="checkbox"/>																																														
Metallo	<input checked="" type="checkbox"/>	<input type="checkbox"/>																																														
Altro _____	<input type="checkbox"/>	<input type="checkbox"/>																																														
<table style="width: 100%;"> <tr> <td style="width: 50%;">IL TECNICO</td> <td style="width: 50%;">IL DICHIARANTE</td> </tr> <tr> <td>data _____</td> <td>data _____</td> </tr> <tr> <td>Firma e timbro _____</td> <td>Firma _____</td> </tr> </table>	IL TECNICO	IL DICHIARANTE	data _____	data _____	Firma e timbro _____	Firma _____	<p>Riservato all'Ufficio</p> <p>Prot. n. _____ Partita n. _____</p> <p>Busta n. _____</p> <p>L' incaricato _____</p>																																									
IL TECNICO	IL DICHIARANTE																																															
data _____	data _____																																															
Firma e timbro _____	Firma _____																																															

ACCERTAMENTO DELLA PROPRIETA' IMMOBILIARE URBANA
DICHIARAZIONE DI UNITA' IMMOBILIARE A DESTINAZIONE ORDINARIA

mod. 1NB - parte II

A Riferimenti Catastali dell' Unità Immobiliare			
Sezione	Foglio	Particella	Subalterno
_____	<u>74</u>	<u>2461</u>	<u>19</u>
_____	_____	_____	_____
_____	_____	_____	_____
_____	_____	_____	_____

B Riferimenti Temporal	
Anno:	_____
Di costruzione <u>2001</u>	Di ristrutturazione totale <u>2017</u>

C Dati Metrici dell' Unità Immobiliare	
C/1 UNITA' IMMOBILIARE CENSIBILE NEL GRUPPO 'A' E 'B'	
<input type="checkbox"/> Abitazioni o uffici privati <input type="checkbox"/> Alloggi collettivi, uffici pubblici, scuole o istituti di cultura	
1. VANI PRINCIPALI	
Camere, cucina, stanze, ecc.	n. _____ sup. utile m ² _____
2. ACCESSORI DIRETTI	
Bagni, W.C.	n. _____ sup. utile m ² _____
Corridoi, ripostigli, ecc.	n. _____ sup. utile m ² _____
SUPERFICIE LORDA (relativa ai punti 1 e 2) m ² _____	
3. ACCESSORI INDIRETTI	
Accessori complementari, cantine, soffitte, lavanderie e simili	n. _____ sup. lorda m ² _____
4. DIPENDENZE ESCLUSIVE	
Balconi, terrazzi, portici	sup. lorda m ² _____
5. PERTINENZE SCOPERTE ESCLUSIVE	
Giardino, cortile	sup. lorda m ² _____
Piscina, tennis, _____	sup. m ² _____
Parcheggio auto per posti	numero _____
6. DATI RELATIVI ALL'ALTEZZA	
Altezza media U.I.U.	cm. _____
Superficie dei vani principali ed accessori diretti aventi altezze medie inferiori a centimetri 230	m ² _____
7. PER LE U.I. CENSIBILI NEL GRUPPO 'B' INTEGRARE CON LE SEGUENTI INFORMAZIONI	
Piani fuori terra	n. _____ m ³ . _____
Piani entro terra	n. _____ m ³ . _____

C Dati Metrici dell' Unità Immobiliare	
C/2 UNITA' IMMOBILIARE CENSIBILE NEL GRUPPO 'C' (Commerciale ed usi diversi da quelli indicati nel prospetto C/1)	
1. LOCALI PRINCIPALI:	
Piano <u>S1</u>	lordi m ² <u>31</u> di cui utili m ² <u>26</u>
2. LOCALI ACCESSORI DIRETTI:	
Piano _____	lordi m ² _____ di cui utili m ² _____
3. LOCALI ACCESSORI INDIRETTI:	
Piano _____	lordi m ² _____ di cui utili m ² _____
Piano _____	lordi m ² _____ di cui utili m ² _____
4. DIPENDENZE ESCLUSIVE	
Balconi, terrazzi, portici	sup. lorda m ² _____
5. PERTINENZE SCOPERTE ESCLUSIVE	
Superficie lorda	m ² _____
Parcheggio auto per posti	numero _____
6. IL LOCALE HA ACCESSO CARRABILE	
Il locale ha accesso carrabile	SI <input checked="" type="checkbox"/> NO <input type="checkbox"/>
7. DATI RELATIVI ALL'ALTEZZA	
Altezza media dei locali principali	cm <u>250</u>
Superficie dei locali principali ed accessori diretti aventi altezze medie inferiori a cm. 230	m ² _____

D Dotazioni Tecnologiche dell' Unità Immobiliare	
IMPIANTO AUTONOMO	
Riscaldamento	<input type="checkbox"/>
Acqua calda	<input type="checkbox"/>
Condizionamento	<input type="checkbox"/>
Citofonico	<input type="checkbox"/>
Video - citofonico	<input type="checkbox"/>
Ascensore ad uso esclusivo	<input type="checkbox"/>
Ascensore : (impianti n. _____)	<input type="checkbox"/>
Ascensore di servizio	<input type="checkbox"/>
Montacarichi	<input type="checkbox"/>
Altro _____	<input type="checkbox"/>

**ACCERTAMENTO DELLA PROPRIETA' IMMOBILIARE URBANA
 DICHIARAZIONE DI UNITA'IMMOBILIARE A DESTINAZIONE ORDINARIA**

E Caratteristiche Costruttive di Finitura	F Destinazione d'uso e Osservazioni																																															
<p>1. TIPO PREVALENTE DI PAVIMENTAZIONE</p> <table style="width: 100%; border-collapse: collapse;"> <thead> <tr> <th style="width: 70%;"></th> <th style="width: 10%; text-align: center;">Camere o stanze</th> <th style="width: 15%; text-align: center;">Cucina o bagno</th> <th style="width: 5%; text-align: center;">Altri accessori</th> </tr> </thead> <tbody> <tr> <td>Marmo o pietra naturale</td> <td style="text-align: center;"><input type="checkbox"/></td> <td style="text-align: center;"><input type="checkbox"/></td> <td style="text-align: center;"><input type="checkbox"/></td> </tr> <tr> <td>Piastrelle in ceramica, cotto o gres</td> <td style="text-align: center;"><input type="checkbox"/></td> <td style="text-align: center;"><input type="checkbox"/></td> <td style="text-align: center;"><input type="checkbox"/></td> </tr> <tr> <td>Piastrelle in scaglie marmo</td> <td style="text-align: center;"><input type="checkbox"/></td> <td style="text-align: center;"><input type="checkbox"/></td> <td style="text-align: center;"><input type="checkbox"/></td> </tr> <tr> <td>Moquette o simili</td> <td style="text-align: center;"><input type="checkbox"/></td> <td style="text-align: center;"><input type="checkbox"/></td> <td style="text-align: center;"><input type="checkbox"/></td> </tr> <tr> <td>Gomme o sintetici</td> <td style="text-align: center;"><input type="checkbox"/></td> <td style="text-align: center;"><input type="checkbox"/></td> <td style="text-align: center;"><input type="checkbox"/></td> </tr> <tr> <td>Parquet</td> <td style="text-align: center;"><input type="checkbox"/></td> <td style="text-align: center;"><input type="checkbox"/></td> <td style="text-align: center;"><input type="checkbox"/></td> </tr> <tr> <td>Altro CEMENTO</td> <td style="text-align: center;"><input checked="" type="checkbox"/></td> <td style="text-align: center;"><input type="checkbox"/></td> <td style="text-align: center;"><input type="checkbox"/></td> </tr> </tbody> </table> <p>2. TIPO PREVALENTE DI INFISSI INTERNI</p> <table style="width: 100%; border-collapse: collapse;"> <thead> <tr> <th style="width: 60%;"></th> <th style="width: 20%; text-align: center;">Porte d'ingresso</th> <th style="width: 20%; text-align: center;">Porte interne</th> </tr> </thead> <tbody> <tr> <td>Legno</td> <td style="text-align: center;"><input type="checkbox"/></td> <td style="text-align: center;"><input type="checkbox"/></td> </tr> <tr> <td>Legno tamburato</td> <td style="text-align: center;"><input type="checkbox"/></td> <td style="text-align: center;"><input type="checkbox"/></td> </tr> <tr> <td>Metallo</td> <td style="text-align: center;"><input checked="" type="checkbox"/></td> <td style="text-align: center;"><input type="checkbox"/></td> </tr> <tr> <td>Altro _____</td> <td style="text-align: center;"><input type="checkbox"/></td> <td style="text-align: center;"><input type="checkbox"/></td> </tr> </tbody> </table>		Camere o stanze	Cucina o bagno	Altri accessori	Marmo o pietra naturale	<input type="checkbox"/>	<input type="checkbox"/>	<input type="checkbox"/>	Piastrelle in ceramica, cotto o gres	<input type="checkbox"/>	<input type="checkbox"/>	<input type="checkbox"/>	Piastrelle in scaglie marmo	<input type="checkbox"/>	<input type="checkbox"/>	<input type="checkbox"/>	Moquette o simili	<input type="checkbox"/>	<input type="checkbox"/>	<input type="checkbox"/>	Gomme o sintetici	<input type="checkbox"/>	<input type="checkbox"/>	<input type="checkbox"/>	Parquet	<input type="checkbox"/>	<input type="checkbox"/>	<input type="checkbox"/>	Altro CEMENTO	<input checked="" type="checkbox"/>	<input type="checkbox"/>	<input type="checkbox"/>		Porte d'ingresso	Porte interne	Legno	<input type="checkbox"/>	<input type="checkbox"/>	Legno tamburato	<input type="checkbox"/>	<input type="checkbox"/>	Metallo	<input checked="" type="checkbox"/>	<input type="checkbox"/>	Altro _____	<input type="checkbox"/>	<input type="checkbox"/>	<p>1. DESTINAZIONE D'USO</p> <p>BOX</p> <hr/> <hr/> <p>2. OSSERVAZIONI RELATIVE AL VALORE ED AL CLASSAMENTO PROPOSTO</p> <hr/> <hr/> <hr/> <hr/> <hr/> <hr/> <hr/> <hr/> <hr/> <hr/> <hr/> <hr/> <hr/> <hr/> <hr/> <hr/> <hr/> <hr/>
	Camere o stanze	Cucina o bagno	Altri accessori																																													
Marmo o pietra naturale	<input type="checkbox"/>	<input type="checkbox"/>	<input type="checkbox"/>																																													
Piastrelle in ceramica, cotto o gres	<input type="checkbox"/>	<input type="checkbox"/>	<input type="checkbox"/>																																													
Piastrelle in scaglie marmo	<input type="checkbox"/>	<input type="checkbox"/>	<input type="checkbox"/>																																													
Moquette o simili	<input type="checkbox"/>	<input type="checkbox"/>	<input type="checkbox"/>																																													
Gomme o sintetici	<input type="checkbox"/>	<input type="checkbox"/>	<input type="checkbox"/>																																													
Parquet	<input type="checkbox"/>	<input type="checkbox"/>	<input type="checkbox"/>																																													
Altro CEMENTO	<input checked="" type="checkbox"/>	<input type="checkbox"/>	<input type="checkbox"/>																																													
	Porte d'ingresso	Porte interne																																														
Legno	<input type="checkbox"/>	<input type="checkbox"/>																																														
Legno tamburato	<input type="checkbox"/>	<input type="checkbox"/>																																														
Metallo	<input checked="" type="checkbox"/>	<input type="checkbox"/>																																														
Altro _____	<input type="checkbox"/>	<input type="checkbox"/>																																														
<p>IL TECNICO</p> <p>data _____</p> <p>Firma e timbro _____</p>	<p>IL DICHIARANTE</p> <p>data _____</p> <p>Firma _____</p>																																															
<p>Riservato all'Ufficio</p> <p>Prot. n. _____ Partita n. _____</p> <p>Busta n. _____</p> <p>L' incaricato _____</p>																																																

**ACCERTAMENTO DELLA PROPRIETA' IMMOBILIARE URBANA
DICHIARAZIONE DI UNITA'IMMOBILIARE A DESTINAZIONE ORDINARIA**

mod. 1NB - parte II

A Riferimenti Catastali dell' Unità Immobiliare			
Sezione	Foglio	Particella	Subalterno
_____	<u>74</u>	<u>2461</u>	<u>20</u>
_____	_____	_____	_____
_____	_____	_____	_____
_____	_____	_____	_____

B Riferimenti Temporal	
Anno:	_____
Di costruzione <u>2001</u>	Di ristrutturazione totale <u>2017</u>

C Dati Metrici dell' Unità Immobiliare	
C/1 UNITA' IMMOBILIARE CENSIBILE NEL GRUPPO 'A' E 'B'	
<input type="checkbox"/>	Abitazioni o uffici privati
<input type="checkbox"/>	Alloggi collettivi, uffici pubblici, scuole o istituti di cultura
1. VANI PRINCIPALI	
Camere, cucina, stanze, ecc.	n. _____ sup. utile m ² _____
2. ACCESSORI DIRETTI	
Bagni, W.C.	n. _____ sup. utile m ² _____
Corridoi, ripostigli, ecc.	n. _____ sup. utile m ² _____
SUPERFICIE LORDA (relativa ai punti 1 e 2) m ² _____	
3. ACCESSORI INDIRETTI	
Accessori complementari, cantine, soffitte, lavanderie e simili	n. _____ sup. lorda m ² _____
4. DIPENDENZE ESCLUSIVE	
Balconi, terrazzi, portici	sup. lorda m ² _____
5. PERTINENZE SCOPERTE ESCLUSIVE	
Giardino, cortile	sup. lorda m ² _____
Piscina, tennis, _____	sup. m ² _____
Parcheggio auto per posti	numero _____
6. DATI RELATIVI ALL'ALTEZZA	
Altezza media U.I.U.	cm. _____
Superficie dei vani principali ed accessori diretti aventi altezze medie inferiori a centimetri 230	m ² _____
7. PER LE U.I. CENSIBILI NEL GRUPPO 'B' INTEGRARE CON LE SEGUENTI INFORMAZIONI	
Piani fuori terra	n. _____ m ³ . _____
Piani entro terra	n. _____ m ³ . _____

C Dati Metrici dell' Unità Immobiliare	
C/2 UNITA' IMMOBILIARE CENSIBILE NEL GRUPPO 'C' (Commerciale ed usi diversi da quelli indicati nel prospetto C/1)	
1. LOCALI PRINCIPALI:	
Piano <u>S1</u>	lordi m ² <u>29</u> di cui utili m ² <u>26</u>
2. LOCALI ACCESSORI DIRETTI:	
Piano _____	lordi m ² _____ di cui utili m ² _____
3. LOCALI ACCESSORI INDIRETTI:	
Piano _____	lordi m ² _____ di cui utili m ² _____
Piano _____	lordi m ² _____ di cui utili m ² _____
4. DIPENDENZE ESCLUSIVE	
Balconi, terrazzi, portici	sup. lorda m ² _____
5. PERTINENZE SCOPERTE ESCLUSIVE	
Superficie lorda	m ² _____
Parcheggio auto per posti	numero _____
6. IL LOCALE HA ACCESSO CARRABILE	
Il locale ha accesso carrabile	SI <input checked="" type="checkbox"/> NO <input type="checkbox"/>
7. DATI RELATIVI ALL'ALTEZZA	
Altezza media dei locali principali	cm <u>250</u>
Superficie dei locali principali ed accessori diretti aventi altezze medie inferiori a cm. 230	m ² _____

D Dotazioni Tecnologiche dell' Unità Immobiliare	
IMPIANTO AUTONOMO	
Riscaldamento	<input type="checkbox"/>
Acqua calda	<input type="checkbox"/>
Condizionamento	<input type="checkbox"/>
Citofonico	<input type="checkbox"/>
Video - citofonico	<input type="checkbox"/>
Ascensore ad uso esclusivo	<input type="checkbox"/>
Ascensore : (impianti n. _____)	<input type="checkbox"/>
Ascensore di servizio	<input type="checkbox"/>
Montacarichi	<input type="checkbox"/>
Altro _____	<input type="checkbox"/>

ACCERTAMENTO DELLA PROPRIETA' IMMOBILIARE URBANA
DICHIARAZIONE DI UNITA'IMMOBILIARE A DESTINAZIONE ORDINARIA

mod. 1NB - parte II

E Caratteristiche Costruttive di Finitura	F Destinazione d'uso e Osservazioni																																															
<p>1. TIPO PREVALENTE DI PAVIMENTAZIONE</p> <table style="width:100%; border-collapse: collapse;"> <thead> <tr> <th style="width:60%;"></th> <th style="width:15%; text-align: center;">Camere o stanze</th> <th style="width:15%; text-align: center;">Cucina o bagno</th> <th style="width:10%; text-align: center;">Altri accessori</th> </tr> </thead> <tbody> <tr> <td>Marmo o pietra naturale</td> <td style="text-align: center;"><input type="checkbox"/></td> <td style="text-align: center;"><input type="checkbox"/></td> <td style="text-align: center;"><input type="checkbox"/></td> </tr> <tr> <td>Piastrelle in ceramica, cotto o gres</td> <td style="text-align: center;"><input type="checkbox"/></td> <td style="text-align: center;"><input type="checkbox"/></td> <td style="text-align: center;"><input type="checkbox"/></td> </tr> <tr> <td>Piastrelle in scaglie marmo</td> <td style="text-align: center;"><input type="checkbox"/></td> <td style="text-align: center;"><input type="checkbox"/></td> <td style="text-align: center;"><input type="checkbox"/></td> </tr> <tr> <td>Moquette o simili</td> <td style="text-align: center;"><input type="checkbox"/></td> <td style="text-align: center;"><input type="checkbox"/></td> <td style="text-align: center;"><input type="checkbox"/></td> </tr> <tr> <td>Gomme o sintetici</td> <td style="text-align: center;"><input type="checkbox"/></td> <td style="text-align: center;"><input type="checkbox"/></td> <td style="text-align: center;"><input type="checkbox"/></td> </tr> <tr> <td>Parquet</td> <td style="text-align: center;"><input type="checkbox"/></td> <td style="text-align: center;"><input type="checkbox"/></td> <td style="text-align: center;"><input type="checkbox"/></td> </tr> <tr> <td>Altro <u>CEMENTO</u></td> <td style="text-align: center;"><input checked="" type="checkbox"/></td> <td style="text-align: center;"><input type="checkbox"/></td> <td style="text-align: center;"><input type="checkbox"/></td> </tr> </tbody> </table> <p>2. TIPO PREVALENTE DI INFISSI INTERNI</p> <table style="width:100%; border-collapse: collapse;"> <thead> <tr> <th style="width:60%;"></th> <th style="width:15%; text-align: center;">Porte d'ingresso</th> <th style="width:15%; text-align: center;">Porte interne</th> </tr> </thead> <tbody> <tr> <td>Legno</td> <td style="text-align: center;"><input type="checkbox"/></td> <td style="text-align: center;"><input type="checkbox"/></td> </tr> <tr> <td>Legno tamburato</td> <td style="text-align: center;"><input type="checkbox"/></td> <td style="text-align: center;"><input type="checkbox"/></td> </tr> <tr> <td>Metallo</td> <td style="text-align: center;"><input checked="" type="checkbox"/></td> <td style="text-align: center;"><input type="checkbox"/></td> </tr> <tr> <td>Altro _____</td> <td style="text-align: center;"><input type="checkbox"/></td> <td style="text-align: center;"><input type="checkbox"/></td> </tr> </tbody> </table>		Camere o stanze	Cucina o bagno	Altri accessori	Marmo o pietra naturale	<input type="checkbox"/>	<input type="checkbox"/>	<input type="checkbox"/>	Piastrelle in ceramica, cotto o gres	<input type="checkbox"/>	<input type="checkbox"/>	<input type="checkbox"/>	Piastrelle in scaglie marmo	<input type="checkbox"/>	<input type="checkbox"/>	<input type="checkbox"/>	Moquette o simili	<input type="checkbox"/>	<input type="checkbox"/>	<input type="checkbox"/>	Gomme o sintetici	<input type="checkbox"/>	<input type="checkbox"/>	<input type="checkbox"/>	Parquet	<input type="checkbox"/>	<input type="checkbox"/>	<input type="checkbox"/>	Altro <u>CEMENTO</u>	<input checked="" type="checkbox"/>	<input type="checkbox"/>	<input type="checkbox"/>		Porte d'ingresso	Porte interne	Legno	<input type="checkbox"/>	<input type="checkbox"/>	Legno tamburato	<input type="checkbox"/>	<input type="checkbox"/>	Metallo	<input checked="" type="checkbox"/>	<input type="checkbox"/>	Altro _____	<input type="checkbox"/>	<input type="checkbox"/>	<p>1. DESTINAZIONE D'USO</p> <p>BOX</p> <hr/> <hr/> <p>2. OSSERVAZIONI RELATIVE AL VALORE ED AL CLASSAMENTO PROPOSTO</p> <hr/> <hr/> <hr/> <hr/> <hr/> <hr/> <hr/> <hr/> <hr/> <hr/> <hr/> <hr/> <hr/> <hr/> <hr/> <hr/> <hr/> <hr/> <hr/> <hr/> <hr/>
	Camere o stanze	Cucina o bagno	Altri accessori																																													
Marmo o pietra naturale	<input type="checkbox"/>	<input type="checkbox"/>	<input type="checkbox"/>																																													
Piastrelle in ceramica, cotto o gres	<input type="checkbox"/>	<input type="checkbox"/>	<input type="checkbox"/>																																													
Piastrelle in scaglie marmo	<input type="checkbox"/>	<input type="checkbox"/>	<input type="checkbox"/>																																													
Moquette o simili	<input type="checkbox"/>	<input type="checkbox"/>	<input type="checkbox"/>																																													
Gomme o sintetici	<input type="checkbox"/>	<input type="checkbox"/>	<input type="checkbox"/>																																													
Parquet	<input type="checkbox"/>	<input type="checkbox"/>	<input type="checkbox"/>																																													
Altro <u>CEMENTO</u>	<input checked="" type="checkbox"/>	<input type="checkbox"/>	<input type="checkbox"/>																																													
	Porte d'ingresso	Porte interne																																														
Legno	<input type="checkbox"/>	<input type="checkbox"/>																																														
Legno tamburato	<input type="checkbox"/>	<input type="checkbox"/>																																														
Metallo	<input checked="" type="checkbox"/>	<input type="checkbox"/>																																														
Altro _____	<input type="checkbox"/>	<input type="checkbox"/>																																														
<p>IL TECNICO</p> <p>data _____</p> <p>Firma e timbro _____</p>	<p>IL DICHIARANTE</p> <p>data _____</p> <p>Firma _____</p>																																															
<p>Riservato all'Ufficio</p> <p>Prot. n. _____ Partita n. _____</p> <p>Busta n. _____</p> <p>L' incaricato _____</p>																																																

ACCERTAMENTO DELLA PROPRIETA' IMMOBILIARE URBANA
DICHIARAZIONE DI UNITA'IMMOBILIARE A DESTINAZIONE ORDINARIA

mod. 1NB - parte II

<p>A Riferimenti Catastali dell' Unità Immobiliare</p> <table style="width:100%; border-collapse: collapse;"> <tr> <td style="width:25%;">Sezione</td> <td style="width:25%;">Foglio</td> <td style="width:25%;">Particella</td> <td style="width:25%;">Subalterno</td> </tr> <tr> <td>_____</td> <td style="text-align: center;">74</td> <td style="text-align: center;">2461</td> <td style="text-align: center;">21</td> </tr> <tr> <td>_____</td> <td>_____</td> <td>_____</td> <td>_____</td> </tr> <tr> <td>_____</td> <td>_____</td> <td>_____</td> <td>_____</td> </tr> <tr> <td>_____</td> <td>_____</td> <td>_____</td> <td>_____</td> </tr> </table> <p>B Riferimenti Temporal</p> <p>Anno: _____</p> <p>Di costruzione 2001 Di ristrutturazione totale 2017</p> <p>C Dati Metrici dell' Unità Immobiliare</p> <p>C/1 UNITA' IMMOBILIARE CENSIBILE NEL GRUPPO 'A' E 'B'</p> <p><input type="checkbox"/> Abitazioni o uffici privati</p> <p><input type="checkbox"/> Alloggi collettivi, uffici pubblici, scuole o istituti di cultura</p> <p>1. VANI PRINCIPALI</p> <p>Camere, cucina, stanze, ecc. n. _____ sup. utile m² _____</p> <p>2. ACCESSORI DIRETTI</p> <p>Bagni, W.C. n. _____ sup. utile m² _____</p> <p>Corridoi, ripostigli, ecc. n. _____ sup. utile m² _____</p> <p>SUPERFICIE LORDA (relativa ai punti 1 e 2) m² _____</p> <p>3. ACCESSORI INDIRETTI</p> <p>Accessori complementari, cantine, soffitte, lavanderie e simili n. _____ sup. lorda m² _____</p> <p>4. DIPENDENZE ESCLUSIVE</p> <p>Balconi, terrazzi, portici sup. lorda m² _____</p> <p>5. PERTINENZE SCOPERTE ESCLUSIVE</p> <p>Giardino, cortile sup. lorda m² _____</p> <p>Piscina, tennis, _____ sup. m² _____</p> <p>Parcheggio auto per posti numero _____</p> <p>6. DATI RELATIVI ALL'ALTEZZA</p> <p>Altezza media U.I.U. cm. _____</p> <p>Superficie dei vani principali ed accessori diretti aventi altezze medie inferiori a centimetri 230 m² _____</p> <p>7. PER LE U.I. CENSIBILI NEL GRUPPO 'B' INTEGRARE CON LE SEGUENTI INFORMAZIONI</p> <p>Piani fuori terra n. _____ m³. _____</p> <p>Piani entro terra n. _____ m³. _____</p>	Sezione	Foglio	Particella	Subalterno	_____	74	2461	21	_____	_____	_____	_____	_____	_____	_____	_____	_____	_____	_____	_____	<p>C Dati Metrici dell' Unità Immobiliare</p> <p>C/2 UNITA' IMMOBILIARE CENSIBILE NEL GRUPPO 'C'</p> <p>(Commerciale ed usi diversi da quelli indicati nel prospetto C/1)</p> <p>1. LOCALI PRINCIPALI:</p> <p>Piano S1 lordi m² 29 di cui utili m² 26</p> <p>2. LOCALI ACCESSORI DIRETTI:</p> <p>Piano _____ lordi m² _____ di cui utili m² _____</p> <p>3. LOCALI ACCESSORI INDIRETTI:</p> <p>Piano _____ lordi m² _____ di cui utili m² _____</p> <p>Piano _____ lordi m² _____ di cui utili m² _____</p> <p>4. DIPENDENZE ESCLUSIVE</p> <p>Balconi, terrazzi, portici sup. lorda m² _____</p> <p>5. PERTINENZE SCOPERTE ESCLUSIVE</p> <p>Superficie lorda m² _____</p> <p>Parcheggio auto per posti numero _____</p> <p>6. IL LOCALE HA ACCESSO CARRABILE</p> <p>Il locale ha accesso carrabile SI <input checked="" type="checkbox"/> NO <input type="checkbox"/></p> <p>7. DATI RELATIVI ALL'ALTEZZA</p> <p>Altezza media dei locali principali cm 250</p> <p>Superficie dei locali principali ed accessori diretti aventi altezze medie inferiori a cm. 230 m² _____</p> <p>D Dotazioni Tecnologiche dell' Unità Immobiliare</p> <p>IMPIANTO AUTONOMO</p> <p>Riscaldamento <input type="checkbox"/></p> <p>Acqua calda <input type="checkbox"/></p> <p>Condizionamento <input type="checkbox"/></p> <p>Citofonico <input type="checkbox"/></p> <p>Video - citofonico <input type="checkbox"/></p> <p>Ascensore ad uso esclusivo <input type="checkbox"/></p> <p>Ascensore : (impianti n. _____) <input type="checkbox"/></p> <p>Ascensore di servizio <input type="checkbox"/></p> <p>Montacarichi <input type="checkbox"/></p> <p>Altro _____ <input type="checkbox"/></p>
Sezione	Foglio	Particella	Subalterno																		
_____	74	2461	21																		
_____	_____	_____	_____																		
_____	_____	_____	_____																		
_____	_____	_____	_____																		

**ACCERTAMENTO DELLA PROPRIETA' IMMOBILIARE URBANA
 DICHIARAZIONE DI UNITA'IMMOBILIARE A DESTINAZIONE ORDINARIA**

E Caratteristiche Costruttive di Finitura	F Destinazione d'uso e Osservazioni																																															
<p>1. TIPO PREVALENTE DI PAVIMENTAZIONE</p> <table style="width:100%; border-collapse: collapse;"> <thead> <tr> <th style="width:60%;"></th> <th style="width:15%; text-align: center;">Camere o stanze</th> <th style="width:15%; text-align: center;">Cucina o bagno</th> <th style="width:10%; text-align: center;">Altri accessori</th> </tr> </thead> <tbody> <tr> <td>Marmo o pietra naturale</td> <td style="text-align: center;"><input type="checkbox"/></td> <td style="text-align: center;"><input type="checkbox"/></td> <td style="text-align: center;"><input type="checkbox"/></td> </tr> <tr> <td>Piastrelle in ceramica, cotto o gres</td> <td style="text-align: center;"><input type="checkbox"/></td> <td style="text-align: center;"><input type="checkbox"/></td> <td style="text-align: center;"><input type="checkbox"/></td> </tr> <tr> <td>Piastrelle in scaglie marmo</td> <td style="text-align: center;"><input type="checkbox"/></td> <td style="text-align: center;"><input type="checkbox"/></td> <td style="text-align: center;"><input type="checkbox"/></td> </tr> <tr> <td>Moquette o simili</td> <td style="text-align: center;"><input type="checkbox"/></td> <td style="text-align: center;"><input type="checkbox"/></td> <td style="text-align: center;"><input type="checkbox"/></td> </tr> <tr> <td>Gomme o sintetici</td> <td style="text-align: center;"><input type="checkbox"/></td> <td style="text-align: center;"><input type="checkbox"/></td> <td style="text-align: center;"><input type="checkbox"/></td> </tr> <tr> <td>Parquet</td> <td style="text-align: center;"><input type="checkbox"/></td> <td style="text-align: center;"><input type="checkbox"/></td> <td style="text-align: center;"><input type="checkbox"/></td> </tr> <tr> <td>Altro <u>CEMENTO</u></td> <td style="text-align: center;"><input checked="" type="checkbox"/></td> <td style="text-align: center;"><input type="checkbox"/></td> <td style="text-align: center;"><input type="checkbox"/></td> </tr> </tbody> </table> <p>2. TIPO PREVALENTE DI INFISSI INTERNI</p> <table style="width:100%; border-collapse: collapse;"> <thead> <tr> <th style="width:60%;"></th> <th style="width:15%; text-align: center;">Porte d'ingresso</th> <th style="width:15%; text-align: center;">Porte interne</th> </tr> </thead> <tbody> <tr> <td>Legno</td> <td style="text-align: center;"><input type="checkbox"/></td> <td style="text-align: center;"><input type="checkbox"/></td> </tr> <tr> <td>Legno tamburato</td> <td style="text-align: center;"><input type="checkbox"/></td> <td style="text-align: center;"><input type="checkbox"/></td> </tr> <tr> <td>Metallo</td> <td style="text-align: center;"><input checked="" type="checkbox"/></td> <td style="text-align: center;"><input type="checkbox"/></td> </tr> <tr> <td>Altro _____</td> <td style="text-align: center;"><input type="checkbox"/></td> <td style="text-align: center;"><input type="checkbox"/></td> </tr> </tbody> </table>		Camere o stanze	Cucina o bagno	Altri accessori	Marmo o pietra naturale	<input type="checkbox"/>	<input type="checkbox"/>	<input type="checkbox"/>	Piastrelle in ceramica, cotto o gres	<input type="checkbox"/>	<input type="checkbox"/>	<input type="checkbox"/>	Piastrelle in scaglie marmo	<input type="checkbox"/>	<input type="checkbox"/>	<input type="checkbox"/>	Moquette o simili	<input type="checkbox"/>	<input type="checkbox"/>	<input type="checkbox"/>	Gomme o sintetici	<input type="checkbox"/>	<input type="checkbox"/>	<input type="checkbox"/>	Parquet	<input type="checkbox"/>	<input type="checkbox"/>	<input type="checkbox"/>	Altro <u>CEMENTO</u>	<input checked="" type="checkbox"/>	<input type="checkbox"/>	<input type="checkbox"/>		Porte d'ingresso	Porte interne	Legno	<input type="checkbox"/>	<input type="checkbox"/>	Legno tamburato	<input type="checkbox"/>	<input type="checkbox"/>	Metallo	<input checked="" type="checkbox"/>	<input type="checkbox"/>	Altro _____	<input type="checkbox"/>	<input type="checkbox"/>	<p>1. DESTINAZIONE D'USO</p> <p>BOX _____</p> <p>2. OSSERVAZIONI RELATIVE AL VALORE ED AL CLASSAMENTO PROPOSTO</p> <p>_____</p> <p>_____</p> <p>_____</p> <p>_____</p> <p>_____</p> <p>_____</p> <p>_____</p> <p>_____</p> <p>_____</p> <p>_____</p> <p>_____</p> <p>_____</p> <p>_____</p> <p>_____</p> <p>_____</p> <p>_____</p> <p>_____</p> <p>_____</p> <p>_____</p> <p>_____</p>
	Camere o stanze	Cucina o bagno	Altri accessori																																													
Marmo o pietra naturale	<input type="checkbox"/>	<input type="checkbox"/>	<input type="checkbox"/>																																													
Piastrelle in ceramica, cotto o gres	<input type="checkbox"/>	<input type="checkbox"/>	<input type="checkbox"/>																																													
Piastrelle in scaglie marmo	<input type="checkbox"/>	<input type="checkbox"/>	<input type="checkbox"/>																																													
Moquette o simili	<input type="checkbox"/>	<input type="checkbox"/>	<input type="checkbox"/>																																													
Gomme o sintetici	<input type="checkbox"/>	<input type="checkbox"/>	<input type="checkbox"/>																																													
Parquet	<input type="checkbox"/>	<input type="checkbox"/>	<input type="checkbox"/>																																													
Altro <u>CEMENTO</u>	<input checked="" type="checkbox"/>	<input type="checkbox"/>	<input type="checkbox"/>																																													
	Porte d'ingresso	Porte interne																																														
Legno	<input type="checkbox"/>	<input type="checkbox"/>																																														
Legno tamburato	<input type="checkbox"/>	<input type="checkbox"/>																																														
Metallo	<input checked="" type="checkbox"/>	<input type="checkbox"/>																																														
Altro _____	<input type="checkbox"/>	<input type="checkbox"/>																																														
<table style="width:100%; border-collapse: collapse;"> <tr> <td style="width:50%; vertical-align: top;"> <p>IL TECNICO</p> <p>data _____</p> <p>Firma e timbro _____</p> </td> <td style="width:50%; vertical-align: top;"> <p>IL DICHIARANTE</p> <p>data _____</p> <p>Firma _____</p> </td> </tr> </table>	<p>IL TECNICO</p> <p>data _____</p> <p>Firma e timbro _____</p>	<p>IL DICHIARANTE</p> <p>data _____</p> <p>Firma _____</p>	<p>Riservato all'Ufficio</p> <p>Prot. n. _____ Partita n. _____</p> <p>Busta n. _____</p> <p>L' incaricato _____</p>																																													
<p>IL TECNICO</p> <p>data _____</p> <p>Firma e timbro _____</p>	<p>IL DICHIARANTE</p> <p>data _____</p> <p>Firma _____</p>																																															

**ACCERTAMENTO DELLA PROPRIETA' IMMOBILIARE URBANA
 DICHIARAZIONE DI UNITA'IMMOBILIARE A DESTINAZIONE ORDINARIA**

mod. 1NB - parte II

A Riferimenti Catastali dell' Unità Immobiliare			
Sezione	Foglio	Particella	Subalterno
_____	<u>74</u>	<u>2461</u>	<u>22</u>
_____	_____	_____	_____
_____	_____	_____	_____
_____	_____	_____	_____

B Riferimenti Temporal	
Anno:	_____
Di costruzione <u>2001</u>	Di ristrutturazione totale <u>2017</u>

C Dati Metrici dell' Unità Immobiliare	
C/1 UNITA' IMMOBILIARE CENSIBILE NEL GRUPPO 'A' E 'B'	
<input type="checkbox"/> Abitazioni o uffici privati <input type="checkbox"/> Alloggi collettivi, uffici pubblici, scuole o istituti di cultura	
1. VANI PRINCIPALI	
Camere, cucina, stanze, ecc.	n. _____ sup. utile m ² _____
2. ACCESSORI DIRETTI	
Bagni, W.C.	n. _____ sup. utile m ² _____
Corridoi, ripostigli, ecc.	n. _____ sup. utile m ² _____
SUPERFICIE LORDA (relativa ai punti 1 e 2) m ² _____	
3. ACCESSORI INDIRETTI	
Accessori complementari, cantine, soffitte, lavanderie e simili	n. _____ sup. lorda m ² _____
4. DIPENDENZE ESCLUSIVE	
Balconi, terrazzi, portici	sup. lorda m ² _____
5. PERTINENZE SCOPERTE ESCLUSIVE	
Giardino, cortile	sup. lorda m ² _____
Piscina, tennis, _____	sup. m ² _____
Parcheggio auto per posti	numero _____
6. DATI RELATIVI ALL'ALTEZZA	
Altezza media U.I.U.	cm. _____
Superficie dei vani principali ed accessori diretti aventi altezze medie inferiori a centimetri 230	m ² _____
7. PER LE U.I. CENSIBILI NEL GRUPPO 'B' INTEGRARE CON LE SEGUENTI INFORMAZIONI	
Piani fuori terra	n. _____ m ³ . _____
Piani entro terra	n. _____ m ³ . _____

C Dati Metrici dell' Unità Immobiliare	
C/2 UNITA' IMMOBILIARE CENSIBILE NEL GRUPPO 'C' (Commerciale ed usi diversi da quelli indicati nel prospetto C/1)	
1. LOCALI PRINCIPALI:	
Piano <u>S1</u>	lordi m ² <u>29</u> di cui utili m ² <u>26</u>
2. LOCALI ACCESSORI DIRETTI:	
Piano _____	lordi m ² _____ di cui utili m ² _____
3. LOCALI ACCESSORI INDIRETTI:	
Piano _____	lordi m ² _____ di cui utili m ² _____
Piano _____	lordi m ² _____ di cui utili m ² _____
4. DIPENDENZE ESCLUSIVE	
Balconi, terrazzi, portici	sup. lorda m ² _____
5. PERTINENZE SCOPERTE ESCLUSIVE	
Superficie lorda	m ² _____
Parcheggio auto per posti	numero _____
6. IL LOCALE HA ACCESSO CARRABILE	
Il locale ha accesso carrabile	SI <input checked="" type="checkbox"/> NO <input type="checkbox"/>
7. DATI RELATIVI ALL'ALTEZZA	
Altezza media dei locali principali	cm <u>250</u>
Superficie dei locali principali ed accessori diretti aventi altezze medie inferiori a cm. 230	m ² _____

D Dotazioni Tecnologiche dell' Unità Immobiliare	
IMPIANTO AUTONOMO	
Riscaldamento	<input type="checkbox"/>
Acqua calda	<input type="checkbox"/>
Condizionamento	<input type="checkbox"/>
Citofonico	<input type="checkbox"/>
Video - citofonico	<input type="checkbox"/>
Ascensore ad uso esclusivo	<input type="checkbox"/>
Ascensore : (impianti n. _____)	<input type="checkbox"/>
Ascensore di servizio	<input type="checkbox"/>
Montacarichi	<input type="checkbox"/>
Altro _____	<input type="checkbox"/>

ACCERTAMENTO DELLA PROPRIETA' IMMOBILIARE URBANA
DICHIARAZIONE DI UNITA'IMMOBILIARE A DESTINAZIONE ORDINARIA

E Caratteristiche Costruttive di Finitura	F Destinazione d'uso e Osservazioni																																															
<p>1. TIPO PREVALENTE DI PAVIMENTAZIONE</p> <table style="width:100%;"> <thead> <tr> <th style="width:70%;"></th> <th style="width:10%;">Camere o stanze</th> <th style="width:10%;">Cucina o bagno</th> <th style="width:10%;">Altri accessori</th> </tr> </thead> <tbody> <tr> <td>Marmo o pietra naturale</td> <td align="center"><input type="checkbox"/></td> <td align="center"><input type="checkbox"/></td> <td align="center"><input type="checkbox"/></td> </tr> <tr> <td>Piastrelle in ceramica, cotto o gres</td> <td align="center"><input type="checkbox"/></td> <td align="center"><input type="checkbox"/></td> <td align="center"><input type="checkbox"/></td> </tr> <tr> <td>Piastrelle in scaglie marmo</td> <td align="center"><input type="checkbox"/></td> <td align="center"><input type="checkbox"/></td> <td align="center"><input type="checkbox"/></td> </tr> <tr> <td>Moquette o simili</td> <td align="center"><input type="checkbox"/></td> <td align="center"><input type="checkbox"/></td> <td align="center"><input type="checkbox"/></td> </tr> <tr> <td>Gomme o sintetici</td> <td align="center"><input type="checkbox"/></td> <td align="center"><input type="checkbox"/></td> <td align="center"><input type="checkbox"/></td> </tr> <tr> <td>Parquet</td> <td align="center"><input type="checkbox"/></td> <td align="center"><input type="checkbox"/></td> <td align="center"><input type="checkbox"/></td> </tr> <tr> <td>Altro <u>CEMENTO</u></td> <td align="center"><input checked="" type="checkbox"/></td> <td align="center"><input type="checkbox"/></td> <td align="center"><input type="checkbox"/></td> </tr> </tbody> </table> <p>2. TIPO PREVALENTE DI INFISSI INTERNI</p> <table style="width:100%;"> <thead> <tr> <th style="width:60%;"></th> <th style="width:15%;">Porte d'ingresso</th> <th style="width:15%;">Porte interne</th> </tr> </thead> <tbody> <tr> <td>Legno</td> <td align="center"><input type="checkbox"/></td> <td align="center"><input type="checkbox"/></td> </tr> <tr> <td>Legno tamburato</td> <td align="center"><input type="checkbox"/></td> <td align="center"><input type="checkbox"/></td> </tr> <tr> <td>Metallo</td> <td align="center"><input checked="" type="checkbox"/></td> <td align="center"><input type="checkbox"/></td> </tr> <tr> <td>Altro _____</td> <td align="center"><input type="checkbox"/></td> <td align="center"><input type="checkbox"/></td> </tr> </tbody> </table>		Camere o stanze	Cucina o bagno	Altri accessori	Marmo o pietra naturale	<input type="checkbox"/>	<input type="checkbox"/>	<input type="checkbox"/>	Piastrelle in ceramica, cotto o gres	<input type="checkbox"/>	<input type="checkbox"/>	<input type="checkbox"/>	Piastrelle in scaglie marmo	<input type="checkbox"/>	<input type="checkbox"/>	<input type="checkbox"/>	Moquette o simili	<input type="checkbox"/>	<input type="checkbox"/>	<input type="checkbox"/>	Gomme o sintetici	<input type="checkbox"/>	<input type="checkbox"/>	<input type="checkbox"/>	Parquet	<input type="checkbox"/>	<input type="checkbox"/>	<input type="checkbox"/>	Altro <u>CEMENTO</u>	<input checked="" type="checkbox"/>	<input type="checkbox"/>	<input type="checkbox"/>		Porte d'ingresso	Porte interne	Legno	<input type="checkbox"/>	<input type="checkbox"/>	Legno tamburato	<input type="checkbox"/>	<input type="checkbox"/>	Metallo	<input checked="" type="checkbox"/>	<input type="checkbox"/>	Altro _____	<input type="checkbox"/>	<input type="checkbox"/>	<p>1. DESTINAZIONE D'USO</p> <p>BOX _____ _____</p> <p>2. OSSERVAZIONI RELATIVE AL VALORE ED AL CLASSAMENTO PROPOSTO</p> <p>_____</p> <p>_____</p> <p>_____</p> <p>_____</p> <p>_____</p> <p>_____</p> <p>_____</p> <p>_____</p> <p>_____</p> <p>_____</p> <p>_____</p>
	Camere o stanze	Cucina o bagno	Altri accessori																																													
Marmo o pietra naturale	<input type="checkbox"/>	<input type="checkbox"/>	<input type="checkbox"/>																																													
Piastrelle in ceramica, cotto o gres	<input type="checkbox"/>	<input type="checkbox"/>	<input type="checkbox"/>																																													
Piastrelle in scaglie marmo	<input type="checkbox"/>	<input type="checkbox"/>	<input type="checkbox"/>																																													
Moquette o simili	<input type="checkbox"/>	<input type="checkbox"/>	<input type="checkbox"/>																																													
Gomme o sintetici	<input type="checkbox"/>	<input type="checkbox"/>	<input type="checkbox"/>																																													
Parquet	<input type="checkbox"/>	<input type="checkbox"/>	<input type="checkbox"/>																																													
Altro <u>CEMENTO</u>	<input checked="" type="checkbox"/>	<input type="checkbox"/>	<input type="checkbox"/>																																													
	Porte d'ingresso	Porte interne																																														
Legno	<input type="checkbox"/>	<input type="checkbox"/>																																														
Legno tamburato	<input type="checkbox"/>	<input type="checkbox"/>																																														
Metallo	<input checked="" type="checkbox"/>	<input type="checkbox"/>																																														
Altro _____	<input type="checkbox"/>	<input type="checkbox"/>																																														
<p>IL TECNICO</p> <p>data _____</p> <p>Firma e timbro _____</p>	<p>IL DICHIARANTE</p> <p>data _____</p> <p>Firma _____</p>	<p>Riservato all'Ufficio</p> <p>Prot. n. _____ Partita n. _____</p> <p>Busta n. _____</p> <p>L'incaricato _____</p>																																														

**ACCERTAMENTO DELLA PROPRIETA' IMMOBILIARE URBANA
 DICHIARAZIONE DI UNITA'IMMOBILIARE A DESTINAZIONE ORDINARIA**

mod. 1NB - parte II

A Riferimenti Catastali dell' Unità Immobiliare			
Sezione	Foglio	Particella	Subalterno
_____	<u>74</u>	<u>2461</u>	<u>23</u>
_____	_____	_____	_____
_____	_____	_____	_____
_____	_____	_____	_____

B Riferimenti Temporal	
Anno:	_____
Di costruzione <u>2001</u>	Di ristrutturazione totale <u>2017</u>

C Dati Metrici dell' Unità Immobiliare	
C/1 UNITA' IMMOBILIARE CENSIBILE NEL GRUPPO 'A' E 'B'	
<input type="checkbox"/>	Abitazioni o uffici privati
<input type="checkbox"/>	Alloggi collettivi, uffici pubblici, scuole o istituti di cultura
1. VANI PRINCIPALI	
Camere, cucina, stanze, ecc.	n. _____ sup. utile m ² _____
2. ACCESSORI DIRETTI	
Bagni, W.C.	n. _____ sup. utile m ² _____
Corridoi, ripostigli, ecc.	n. _____ sup. utile m ² _____
SUPERFICIE LORDA (relativa ai punti 1 e 2) m ² _____	
3. ACCESSORI INDIRETTI	
Accessori complementari, cantine, soffitte, lavanderie e simili	n. _____ sup. lorda m ² _____
4. DIPENDENZE ESCLUSIVE	
Balconi, terrazzi, portici	sup. lorda m ² _____
5. PERTINENZE SCOPERTE ESCLUSIVE	
Giardino, cortile	sup. lorda m ² _____
Piscina, tennis, _____	sup. m ² _____
Parcheggio auto per posti	numero _____
6. DATI RELATIVI ALL'ALTEZZA	
Altezza media U.I.U.	cm. _____
Superficie dei vani principali ed accessori diretti aventi altezze medie inferiori a centimetri 230	m ² _____
7. PER LE U.I. CENSIBILI NEL GRUPPO 'B' INTEGRARE CON LE SEGUENTI INFORMAZIONI	
Piani fuori terra	n. _____ m ³ . _____
Piani entro terra	n. _____ m ³ . _____

C Dati Metrici dell' Unità Immobiliare	
C/2 UNITA' IMMOBILIARE CENSIBILE NEL GRUPPO 'C' (Commerciale ed usi diversi da quelli indicati nel prospetto C/1)	
1. LOCALI PRINCIPALI:	
Piano <u>S1</u>	lordi m ² <u>29</u> di cui utili m ² <u>26</u>
2. LOCALI ACCESSORI DIRETTI:	
Piano _____	lordi m ² _____ di cui utili m ² _____
3. LOCALI ACCESSORI INDIRETTI:	
Piano _____	lordi m ² _____ di cui utili m ² _____
Piano _____	lordi m ² _____ di cui utili m ² _____
4. DIPENDENZE ESCLUSIVE	
Balconi, terrazzi, portici	sup. lorda m ² _____
5. PERTINENZE SCOPERTE ESCLUSIVE	
Superficie lorda	m ² _____
Parcheggio auto per posti	numero _____
6. IL LOCALE HA ACCESSO CARRABILE	
Il locale ha accesso carrabile	SI <input checked="" type="checkbox"/> NO <input type="checkbox"/>
7. DATI RELATIVI ALL'ALTEZZA	
Altezza media dei locali principali	cm <u>250</u>
Superficie dei locali principali ed accessori diretti aventi altezze medie inferiori a cm. 230	m ² _____

D Dotazioni Tecnologiche dell' Unità Immobiliare	
IMPIANTO AUTONOMO	
Riscaldamento	<input type="checkbox"/>
Acqua calda	<input type="checkbox"/>
Condizionamento	<input type="checkbox"/>
Citofonico	<input type="checkbox"/>
Video - citofonico	<input type="checkbox"/>
Ascensore ad uso esclusivo	<input type="checkbox"/>
Ascensore : (impianti n. _____)	<input type="checkbox"/>
Ascensore di servizio	<input type="checkbox"/>
Montacarichi	<input type="checkbox"/>
Altro _____	<input type="checkbox"/>

ACCERTAMENTO DELLA PROPRIETA' IMMOBILIARE URBANA
DICHIARAZIONE DI UNITA'IMMOBILIARE A DESTINAZIONE ORDINARIA

mod. 1NB - parte II

E Caratteristiche Costruttive di Finitura	F Destinazione d'uso e Osservazioni																																															
<p>1. TIPO PREVALENTE DI PAVIMENTAZIONE</p> <table border="1"><thead><tr><th></th><th>Camere o stanze</th><th>Cucina o bagno</th><th>Altri accessori</th></tr></thead><tbody><tr><td>Marmo o pietra naturale</td><td><input type="checkbox"/></td><td><input type="checkbox"/></td><td><input type="checkbox"/></td></tr><tr><td>Piastrelle in ceramica, cotto o gres</td><td><input type="checkbox"/></td><td><input type="checkbox"/></td><td><input type="checkbox"/></td></tr><tr><td>Piastrelle in scaglie marmo</td><td><input type="checkbox"/></td><td><input type="checkbox"/></td><td><input type="checkbox"/></td></tr><tr><td>Moquette o simili</td><td><input type="checkbox"/></td><td><input type="checkbox"/></td><td><input type="checkbox"/></td></tr><tr><td>Gomme o sintetici</td><td><input type="checkbox"/></td><td><input type="checkbox"/></td><td><input type="checkbox"/></td></tr><tr><td>Parquet</td><td><input type="checkbox"/></td><td><input type="checkbox"/></td><td><input type="checkbox"/></td></tr><tr><td>Altro <u>CEMENTO</u></td><td><input checked="" type="checkbox"/></td><td><input type="checkbox"/></td><td><input type="checkbox"/></td></tr></tbody></table> <p>2. TIPO PREVALENTE DI INFISSI INTERNI</p> <table border="1"><thead><tr><th></th><th>Porte d'ingresso</th><th>Porte interne</th></tr></thead><tbody><tr><td>Legno</td><td><input type="checkbox"/></td><td><input type="checkbox"/></td></tr><tr><td>Legno tamburato</td><td><input type="checkbox"/></td><td><input type="checkbox"/></td></tr><tr><td>Metallo</td><td><input checked="" type="checkbox"/></td><td><input type="checkbox"/></td></tr><tr><td>Altro _____</td><td><input type="checkbox"/></td><td><input type="checkbox"/></td></tr></tbody></table>		Camere o stanze	Cucina o bagno	Altri accessori	Marmo o pietra naturale	<input type="checkbox"/>	<input type="checkbox"/>	<input type="checkbox"/>	Piastrelle in ceramica, cotto o gres	<input type="checkbox"/>	<input type="checkbox"/>	<input type="checkbox"/>	Piastrelle in scaglie marmo	<input type="checkbox"/>	<input type="checkbox"/>	<input type="checkbox"/>	Moquette o simili	<input type="checkbox"/>	<input type="checkbox"/>	<input type="checkbox"/>	Gomme o sintetici	<input type="checkbox"/>	<input type="checkbox"/>	<input type="checkbox"/>	Parquet	<input type="checkbox"/>	<input type="checkbox"/>	<input type="checkbox"/>	Altro <u>CEMENTO</u>	<input checked="" type="checkbox"/>	<input type="checkbox"/>	<input type="checkbox"/>		Porte d'ingresso	Porte interne	Legno	<input type="checkbox"/>	<input type="checkbox"/>	Legno tamburato	<input type="checkbox"/>	<input type="checkbox"/>	Metallo	<input checked="" type="checkbox"/>	<input type="checkbox"/>	Altro _____	<input type="checkbox"/>	<input type="checkbox"/>	<p>1. DESTINAZIONE D'USO</p> <p>BOX _____ _____</p> <p>2. OSSERVAZIONI RELATIVE AL VALORE ED AL CLASSAMENTO PROPOSTO</p> <p>_____ _____ _____ _____ _____ _____ _____ _____ _____ _____ _____ _____</p>
	Camere o stanze	Cucina o bagno	Altri accessori																																													
Marmo o pietra naturale	<input type="checkbox"/>	<input type="checkbox"/>	<input type="checkbox"/>																																													
Piastrelle in ceramica, cotto o gres	<input type="checkbox"/>	<input type="checkbox"/>	<input type="checkbox"/>																																													
Piastrelle in scaglie marmo	<input type="checkbox"/>	<input type="checkbox"/>	<input type="checkbox"/>																																													
Moquette o simili	<input type="checkbox"/>	<input type="checkbox"/>	<input type="checkbox"/>																																													
Gomme o sintetici	<input type="checkbox"/>	<input type="checkbox"/>	<input type="checkbox"/>																																													
Parquet	<input type="checkbox"/>	<input type="checkbox"/>	<input type="checkbox"/>																																													
Altro <u>CEMENTO</u>	<input checked="" type="checkbox"/>	<input type="checkbox"/>	<input type="checkbox"/>																																													
	Porte d'ingresso	Porte interne																																														
Legno	<input type="checkbox"/>	<input type="checkbox"/>																																														
Legno tamburato	<input type="checkbox"/>	<input type="checkbox"/>																																														
Metallo	<input checked="" type="checkbox"/>	<input type="checkbox"/>																																														
Altro _____	<input type="checkbox"/>	<input type="checkbox"/>																																														
<p>IL TECNICO</p> <p>data _____</p> <p>Firma e timbro _____</p>	<p>IL DICHIARANTE</p> <p>data _____</p> <p>Firma _____</p>																																															
	<p>Riservato all'Ufficio</p> <p>Prot. n. _____ Partita n. _____</p> <p>Busta n. _____</p> <p>L' incaricato _____</p>																																															

**ACCERTAMENTO DELLA PROPRIETA' IMMOBILIARE URBANA
 DICHIARAZIONE DI UNITA'IMMOBILIARE A DESTINAZIONE ORDINARIA**

mod. 1NB - parte II

A Riferimenti Catastali dell' Unità Immobiliare			
Sezione	Foglio	Particella	Subalterno
_____	<u>74</u>	<u>2461</u>	<u>24</u>
_____	_____	_____	_____
_____	_____	_____	_____
_____	_____	_____	_____

B Riferimenti Temporal	
Anno:	_____
Di costruzione <u>2001</u>	Di ristrutturazione totale <u>2017</u>

C Dati Metrici dell' Unità Immobiliare	
C/1 UNITA' IMMOBILIARE CENSIBILE NEL GRUPPO 'A' E 'B'	
<input type="checkbox"/>	Abitazioni o uffici privati
<input type="checkbox"/>	Alloggi collettivi, uffici pubblici, scuole o istituti di cultura
1. VANI PRINCIPALI	
Camere, cucina, stanze, ecc.	n. _____ sup. utile m ² _____
2. ACCESSORI DIRETTI	
Bagni, W.C.	n. _____ sup. utile m ² _____
Corridoi, ripostigli, ecc.	n. _____ sup. utile m ² _____
SUPERFICIE LORDA (relativa ai punti 1 e 2) m ² _____	
3. ACCESSORI INDIRETTI	
Accessori complementari, cantine, soffitte, lavanderie e simili	n. _____ sup. lorda m ² _____
4. DIPENDENZE ESCLUSIVE	
Balconi, terrazzi, portici	sup. lorda m ² _____
5. PERTINENZE SCOPERTE ESCLUSIVE	
Giardino, cortile	sup. lorda m ² _____
Piscina, tennis, _____	sup. m ² _____
Parcheggio auto per posti	numero _____
6. DATI RELATIVI ALL'ALTEZZA	
Altezza media U.I.U.	cm. _____
Superficie dei vani principali ed accessori diretti aventi altezze medie inferiori a centimetri 230	m ² _____
7. PER LE U.I. CENSIBILI NEL GRUPPO 'B' INTEGRARE CON LE SEGUENTI INFORMAZIONI	
Piani fuori terra	n. _____ m ³ . _____
Piani entro terra	n. _____ m ³ . _____

C Dati Metrici dell' Unità Immobiliare	
C/2 UNITA' IMMOBILIARE CENSIBILE NEL GRUPPO 'C' (Commerciale ed usi diversi da quelli indicati nel prospetto C/1)	
1. LOCALI PRINCIPALI:	
Piano <u>S1</u>	lordi m ² <u>29</u> di cui utili m ² <u>26</u>
2. LOCALI ACCESSORI DIRETTI:	
Piano _____	lordi m ² _____ di cui utili m ² _____
3. LOCALI ACCESSORI INDIRETTI:	
Piano _____	lordi m ² _____ di cui utili m ² _____
Piano _____	lordi m ² _____ di cui utili m ² _____
4. DIPENDENZE ESCLUSIVE	
Balconi, terrazzi, portici	sup. lorda m ² _____
5. PERTINENZE SCOPERTE ESCLUSIVE	
Superficie lorda	m ² _____
Parcheggio auto per posti	numero _____
6. IL LOCALE HA ACCESSO CARRABILE	
Il locale ha accesso carrabile	SI <input checked="" type="checkbox"/> NO <input type="checkbox"/>
7. DATI RELATIVI ALL'ALTEZZA	
Altezza media dei locali principali	cm <u>250</u>
Superficie dei locali principali ed accessori diretti aventi altezze medie inferiori a cm. 230	m ² _____

D Dotazioni Tecnologiche dell' Unità Immobiliare	
IMPIANTO AUTONOMO	
Riscaldamento	<input type="checkbox"/>
Acqua calda	<input type="checkbox"/>
Condizionamento	<input type="checkbox"/>
Citofonico	<input type="checkbox"/>
Video - citofonico	<input type="checkbox"/>
Ascensore ad uso esclusivo	<input type="checkbox"/>
Ascensore : (impianti n. _____)	<input type="checkbox"/>
Ascensore di servizio	<input type="checkbox"/>
Montacarichi	<input type="checkbox"/>
Altro _____	<input type="checkbox"/>

ACCERTAMENTO DELLA PROPRIETA' IMMOBILIARE URBANA
DICHIARAZIONE DI UNITA'IMMOBILIARE A DESTINAZIONE ORDINARIA

mod. 1NB - parte II

E Caratteristiche Costruttive di Finitura	F Destinazione d'uso e Osservazioni																																															
<p>1. TIPO PREVALENTE DI PAVIMENTAZIONE</p> <table border="1"><thead><tr><th></th><th>Camere o stanze</th><th>Cucina o bagno</th><th>Altri accessori</th></tr></thead><tbody><tr><td>Marmo o pietra naturale</td><td><input type="checkbox"/></td><td><input type="checkbox"/></td><td><input type="checkbox"/></td></tr><tr><td>Piastrelle in ceramica, cotto o gres</td><td><input type="checkbox"/></td><td><input type="checkbox"/></td><td><input type="checkbox"/></td></tr><tr><td>Piastrelle in scaglie marmo</td><td><input type="checkbox"/></td><td><input type="checkbox"/></td><td><input type="checkbox"/></td></tr><tr><td>Moquette o simili</td><td><input type="checkbox"/></td><td><input type="checkbox"/></td><td><input type="checkbox"/></td></tr><tr><td>Gomme o sintetici</td><td><input type="checkbox"/></td><td><input type="checkbox"/></td><td><input type="checkbox"/></td></tr><tr><td>Parquet</td><td><input type="checkbox"/></td><td><input type="checkbox"/></td><td><input type="checkbox"/></td></tr><tr><td>Altro <u>CEMENTO</u></td><td><input checked="" type="checkbox"/></td><td><input type="checkbox"/></td><td><input type="checkbox"/></td></tr></tbody></table> <p>2. TIPO PREVALENTE DI INFISSI INTERNI</p> <table border="1"><thead><tr><th></th><th>Porte d'ingresso</th><th>Porte interne</th></tr></thead><tbody><tr><td>Legno</td><td><input type="checkbox"/></td><td><input type="checkbox"/></td></tr><tr><td>Legno tamburato</td><td><input type="checkbox"/></td><td><input type="checkbox"/></td></tr><tr><td>Metallo</td><td><input checked="" type="checkbox"/></td><td><input type="checkbox"/></td></tr><tr><td>Altro _____</td><td><input type="checkbox"/></td><td><input type="checkbox"/></td></tr></tbody></table>		Camere o stanze	Cucina o bagno	Altri accessori	Marmo o pietra naturale	<input type="checkbox"/>	<input type="checkbox"/>	<input type="checkbox"/>	Piastrelle in ceramica, cotto o gres	<input type="checkbox"/>	<input type="checkbox"/>	<input type="checkbox"/>	Piastrelle in scaglie marmo	<input type="checkbox"/>	<input type="checkbox"/>	<input type="checkbox"/>	Moquette o simili	<input type="checkbox"/>	<input type="checkbox"/>	<input type="checkbox"/>	Gomme o sintetici	<input type="checkbox"/>	<input type="checkbox"/>	<input type="checkbox"/>	Parquet	<input type="checkbox"/>	<input type="checkbox"/>	<input type="checkbox"/>	Altro <u>CEMENTO</u>	<input checked="" type="checkbox"/>	<input type="checkbox"/>	<input type="checkbox"/>		Porte d'ingresso	Porte interne	Legno	<input type="checkbox"/>	<input type="checkbox"/>	Legno tamburato	<input type="checkbox"/>	<input type="checkbox"/>	Metallo	<input checked="" type="checkbox"/>	<input type="checkbox"/>	Altro _____	<input type="checkbox"/>	<input type="checkbox"/>	<p>1. DESTINAZIONE D'USO</p> <p>BOX _____ _____</p> <p>2. OSSERVAZIONI RELATIVE AL VALORE ED AL CLASSAMENTO PROPOSTO</p> <p>_____ _____ _____ _____ _____ _____ _____ _____ _____ _____ _____ _____ _____ _____</p>
	Camere o stanze	Cucina o bagno	Altri accessori																																													
Marmo o pietra naturale	<input type="checkbox"/>	<input type="checkbox"/>	<input type="checkbox"/>																																													
Piastrelle in ceramica, cotto o gres	<input type="checkbox"/>	<input type="checkbox"/>	<input type="checkbox"/>																																													
Piastrelle in scaglie marmo	<input type="checkbox"/>	<input type="checkbox"/>	<input type="checkbox"/>																																													
Moquette o simili	<input type="checkbox"/>	<input type="checkbox"/>	<input type="checkbox"/>																																													
Gomme o sintetici	<input type="checkbox"/>	<input type="checkbox"/>	<input type="checkbox"/>																																													
Parquet	<input type="checkbox"/>	<input type="checkbox"/>	<input type="checkbox"/>																																													
Altro <u>CEMENTO</u>	<input checked="" type="checkbox"/>	<input type="checkbox"/>	<input type="checkbox"/>																																													
	Porte d'ingresso	Porte interne																																														
Legno	<input type="checkbox"/>	<input type="checkbox"/>																																														
Legno tamburato	<input type="checkbox"/>	<input type="checkbox"/>																																														
Metallo	<input checked="" type="checkbox"/>	<input type="checkbox"/>																																														
Altro _____	<input type="checkbox"/>	<input type="checkbox"/>																																														
<p>IL TECNICO</p> <p>data _____</p> <p>Firma e timbro _____</p> <p>IL DICHIARANTE</p> <p>data _____</p> <p>Firma _____</p>	<p>Riservato all'Ufficio</p> <p>Prot. n. _____ Partita n. _____</p> <p>Busta n. _____</p> <p>L'incaricato _____</p>																																															

**ACCERTAMENTO DELLA PROPRIETA' IMMOBILIARE URBANA
 DICHIARAZIONE DI UNITA'IMMOBILIARE A DESTINAZIONE ORDINARIA**

mod. 1NB - parte II

A Riferimenti Catastali dell' Unità Immobiliare			
Sezione	Foglio	Particella	Subalterno
_____	<u>74</u>	<u>2461</u>	<u>25</u>
_____	_____	_____	_____
_____	_____	_____	_____
_____	_____	_____	_____

B Riferimenti Temporal	
Anno:	_____
Di costruzione <u>2001</u>	Di ristrutturazione totale <u>2017</u>

C Dati Metrici dell' Unità Immobiliare	
C/1 UNITA' IMMOBILIARE CENSIBILE NEL GRUPPO 'A' E 'B'	
<input type="checkbox"/>	Abitazioni o uffici privati
<input type="checkbox"/>	Alloggi collettivi, uffici pubblici, scuole o istituti di cultura
1. VANI PRINCIPALI	
Camere, cucina, stanze, ecc.	n. _____ sup. utile m ² _____
2. ACCESSORI DIRETTI	
Bagni, W.C.	n. _____ sup. utile m ² _____
Corridoi, ripostigli, ecc.	n. _____ sup. utile m ² _____
SUPERFICIE LORDA (relativa ai punti 1 e 2) m ² _____	
3. ACCESSORI INDIRETTI	
Accessori complementari, cantine, soffitte, lavanderie e simili	n. _____ sup. lorda m ² _____
4. DIPENDENZE ESCLUSIVE	
Balconi, terrazzi, portici	sup. lorda m ² _____
5. PERTINENZE SCOPERTE ESCLUSIVE	
Giardino, cortile	sup. lorda m ² _____
Piscina, tennis, _____	sup. m ² _____
Parcheggio auto per posti	numero _____
6. DATI RELATIVI ALL'ALTEZZA	
Altezza media U.I.U.	cm. _____
Superficie dei vani principali ed accessori diretti aventi altezze medie inferiori a centimetri 230	m ² _____
7. PER LE U.I. CENSIBILI NEL GRUPPO 'B' INTEGRARE CON LE SEGUENTI INFORMAZIONI	
Piani fuori terra	n. _____ m ³ . _____
Piani entro terra	n. _____ m ³ . _____

C Dati Metrici dell' Unità Immobiliare	
C/2 UNITA' IMMOBILIARE CENSIBILE NEL GRUPPO 'C' (Commerciale ed usi diversi da quelli indicati nel prospetto C/1)	
1. LOCALI PRINCIPALI:	
Piano <u>S1</u>	lordi m ² <u>29</u> di cui utili m ² <u>26</u>
2. LOCALI ACCESSORI DIRETTI:	
Piano _____	lordi m ² _____ di cui utili m ² _____
3. LOCALI ACCESSORI INDIRETTI:	
Piano _____	lordi m ² _____ di cui utili m ² _____
Piano _____	lordi m ² _____ di cui utili m ² _____
4. DIPENDENZE ESCLUSIVE	
Balconi, terrazzi, portici	sup. lorda m ² _____
5. PERTINENZE SCOPERTE ESCLUSIVE	
Superficie lorda	m ² _____
Parcheggio auto per posti	numero _____
6. IL LOCALE HA ACCESSO CARRABILE	
Il locale ha accesso carrabile	SI <input checked="" type="checkbox"/> NO <input type="checkbox"/>
7. DATI RELATIVI ALL'ALTEZZA	
Altezza media dei locali principali	cm <u>250</u>
Superficie dei locali principali ed accessori diretti aventi altezze medie inferiori a cm. 230	m ² _____

D Dotazioni Tecnologiche dell' Unità Immobiliare	
IMPIANTO AUTONOMO	
Riscaldamento	<input type="checkbox"/>
Acqua calda	<input type="checkbox"/>
Condizionamento	<input type="checkbox"/>
Citofonico	<input type="checkbox"/>
Video - citofonico	<input type="checkbox"/>
Ascensore ad uso esclusivo	<input type="checkbox"/>
Ascensore : (impianti n. _____)	<input type="checkbox"/>
Ascensore di servizio	<input type="checkbox"/>
Montacarichi	<input type="checkbox"/>
Altro _____	<input type="checkbox"/>

ACCERTAMENTO DELLA PROPRIETA' IMMOBILIARE URBANA
DICHIARAZIONE DI UNITA'IMMOBILIARE A DESTINAZIONE ORDINARIA

E Caratteristiche Costruttive di Finitura				F Destinazione d'uso e Osservazioni	
1. TIPO PREVALENTE DI PAVIMENTAZIONE				1. DESTINAZIONE D'USO	
	Camere o stanze	Cucina o bagno	Altri accessori	BOX	
Marmo o pietra naturale	<input type="checkbox"/>	<input type="checkbox"/>	<input type="checkbox"/>	_____	
Piastrelle in ceramica, cotto o gres	<input type="checkbox"/>	<input type="checkbox"/>	<input type="checkbox"/>	_____	
Piastrelle in scaglie marmo	<input type="checkbox"/>	<input type="checkbox"/>	<input type="checkbox"/>	_____	
Moquette o simili	<input type="checkbox"/>	<input type="checkbox"/>	<input type="checkbox"/>	_____	
Gomme o sintetici	<input type="checkbox"/>	<input type="checkbox"/>	<input type="checkbox"/>	_____	
Parquet	<input type="checkbox"/>	<input type="checkbox"/>	<input type="checkbox"/>	_____	
Altro <u>CEMENTO</u>	<input checked="" type="checkbox"/>	<input type="checkbox"/>	<input type="checkbox"/>	_____	
2. TIPO PREVALENTE DI INFISSI INTERNI				2. OSSERVAZIONI RELATIVE AL VALORE ED AL CLASSAMENTO PROPOSTO	
		Porte d'ingresso	Porte interne	_____	
Legno		<input type="checkbox"/>	<input type="checkbox"/>	_____	
Legno tamburato		<input type="checkbox"/>	<input type="checkbox"/>	_____	
Metallo		<input checked="" type="checkbox"/>	<input type="checkbox"/>	_____	
Altro _____		<input type="checkbox"/>	<input type="checkbox"/>	_____	
IL TECNICO				Riservato all'Ufficio	
IL DICHIARANTE				Prot. n. _____ Partita n. _____	
data _____				Busta n. _____	
Firma e timbro _____				L' incaricato _____	
Firma _____					

**ACCERTAMENTO DELLA PROPRIETA' IMMOBILIARE URBANA
 DICHIARAZIONE DI UNITA'IMMOBILIARE A DESTINAZIONE ORDINARIA**

mod. 1NB - parte II

A Riferimenti Catastali dell' Unità Immobiliare			
Sezione	Foglio	Particella	Subalterno
_____	<u>74</u>	<u>2461</u>	<u>26</u>
_____	_____	_____	_____
_____	_____	_____	_____
_____	_____	_____	_____

B Riferimenti Temporal	
Anno:	_____
Di costruzione <u>2001</u>	Di ristrutturazione totale <u>2017</u>

C Dati Metrici dell' Unità Immobiliare	
C/1 UNITA' IMMOBILIARE CENSIBILE NEL GRUPPO 'A' E 'B'	
<input type="checkbox"/>	Abitazioni o uffici privati
<input type="checkbox"/>	Alloggi collettivi, uffici pubblici, scuole o istituti di cultura
1. VANI PRINCIPALI	
Camere, cucina, stanze, ecc.	n. _____ sup. utile m ² _____
2. ACCESSORI DIRETTI	
Bagni, W.C.	n. _____ sup. utile m ² _____
Corridoi, ripostigli, ecc.	n. _____ sup. utile m ² _____
SUPERFICIE LORDA (relativa ai punti 1 e 2) m ² _____	
3. ACCESSORI INDIRETTI	
Accessori complementari, cantine, soffitte, lavanderie e simili	n. _____ sup. lorda m ² _____
4. DIPENDENZE ESCLUSIVE	
Balconi, terrazzi, portici	sup. lorda m ² _____
5. PERTINENZE SCOPERTE ESCLUSIVE	
Giardino, cortile	sup. lorda m ² _____
Piscina, tennis, _____	sup. m ² _____
Parcheggio auto per posti	numero _____
6. DATI RELATIVI ALL'ALTEZZA	
Altezza media U.I.U.	cm. _____
Superficie dei vani principali ed accessori diretti aventi altezze medie inferiori a centimetri 230	m ² _____
7. PER LE U.I. CENSIBILI NEL GRUPPO 'B' INTEGRARE CON LE SEGUENTI INFORMAZIONI	
Piani fuori terra	n. _____ m ³ . _____
Piani entro terra	n. _____ m ³ . _____

C Dati Metrici dell' Unità Immobiliare	
C/2 UNITA' IMMOBILIARE CENSIBILE NEL GRUPPO 'C' (Commerciale ed usi diversi da quelli indicati nel prospetto C/1)	
1. LOCALI PRINCIPALI:	
Piano <u>S1</u>	lordi m ² <u>29</u> di cui utili m ² <u>26</u>
2. LOCALI ACCESSORI DIRETTI:	
Piano _____	lordi m ² _____ di cui utili m ² _____
3. LOCALI ACCESSORI INDIRETTI:	
Piano _____	lordi m ² _____ di cui utili m ² _____
Piano _____	lordi m ² _____ di cui utili m ² _____
4. DIPENDENZE ESCLUSIVE	
Balconi, terrazzi, portici	sup. lorda m ² _____
5. PERTINENZE SCOPERTE ESCLUSIVE	
Superficie lorda	m ² _____
Parcheggio auto per posti	numero _____
6. IL LOCALE HA ACCESSO CARRABILE	
Il locale ha accesso carrabile	SI <input checked="" type="checkbox"/> NO <input type="checkbox"/>
7. DATI RELATIVI ALL'ALTEZZA	
Altezza media dei locali principali	cm <u>250</u>
Superficie dei locali principali ed accessori diretti aventi altezze medie inferiori a cm. 230	m ² _____

D Dotazioni Tecnologiche dell' Unità Immobiliare	
IMPIANTO AUTONOMO	
Riscaldamento	<input type="checkbox"/>
Acqua calda	<input type="checkbox"/>
Condizionamento	<input type="checkbox"/>
Citofonico	<input type="checkbox"/>
Video - citofonico	<input type="checkbox"/>
Ascensore ad uso esclusivo	<input type="checkbox"/>
Ascensore : (impianti n. _____)	<input type="checkbox"/>
Ascensore di servizio	<input type="checkbox"/>
Montacarichi	<input type="checkbox"/>
Altro _____	<input type="checkbox"/>

ACCERTAMENTO DELLA PROPRIETA' IMMOBILIARE URBANA
DICHIARAZIONE DI UNITA'IMMOBILIARE A DESTINAZIONE ORDINARIA

E Caratteristiche Costruttive di Finitura	F Destinazione d'uso e Osservazioni																																															
<p>1. TIPO PREVALENTE DI PAVIMENTAZIONE</p> <table style="width:100%; border-collapse: collapse;"> <thead> <tr> <th style="width:60%;"></th> <th style="width:15%; text-align: center;">Camere o stanze</th> <th style="width:15%; text-align: center;">Cucina o bagno</th> <th style="width:10%; text-align: center;">Altri accessori</th> </tr> </thead> <tbody> <tr> <td>Marmo o pietra naturale</td> <td style="text-align: center;"><input type="checkbox"/></td> <td style="text-align: center;"><input type="checkbox"/></td> <td style="text-align: center;"><input type="checkbox"/></td> </tr> <tr> <td>Piastrelle in ceramica, cotto o gres</td> <td style="text-align: center;"><input type="checkbox"/></td> <td style="text-align: center;"><input type="checkbox"/></td> <td style="text-align: center;"><input type="checkbox"/></td> </tr> <tr> <td>Piastrelle in scaglie marmo</td> <td style="text-align: center;"><input type="checkbox"/></td> <td style="text-align: center;"><input type="checkbox"/></td> <td style="text-align: center;"><input type="checkbox"/></td> </tr> <tr> <td>Moquette o simili</td> <td style="text-align: center;"><input type="checkbox"/></td> <td style="text-align: center;"><input type="checkbox"/></td> <td style="text-align: center;"><input type="checkbox"/></td> </tr> <tr> <td>Gomme o sintetici</td> <td style="text-align: center;"><input type="checkbox"/></td> <td style="text-align: center;"><input type="checkbox"/></td> <td style="text-align: center;"><input type="checkbox"/></td> </tr> <tr> <td>Parquet</td> <td style="text-align: center;"><input type="checkbox"/></td> <td style="text-align: center;"><input type="checkbox"/></td> <td style="text-align: center;"><input type="checkbox"/></td> </tr> <tr> <td>Altro CEMENTO _____</td> <td style="text-align: center;"><input checked="" type="checkbox"/></td> <td style="text-align: center;"><input type="checkbox"/></td> <td style="text-align: center;"><input type="checkbox"/></td> </tr> </tbody> </table> <p>2. TIPO PREVALENTE DI INFISSI INTERNI</p> <table style="width:100%; border-collapse: collapse;"> <thead> <tr> <th style="width:60%;"></th> <th style="width:15%; text-align: center;">Porte d'ingresso</th> <th style="width:15%; text-align: center;">Porte interne</th> </tr> </thead> <tbody> <tr> <td>Legno</td> <td style="text-align: center;"><input type="checkbox"/></td> <td style="text-align: center;"><input type="checkbox"/></td> </tr> <tr> <td>Legno tamburato</td> <td style="text-align: center;"><input type="checkbox"/></td> <td style="text-align: center;"><input type="checkbox"/></td> </tr> <tr> <td>Metallo</td> <td style="text-align: center;"><input checked="" type="checkbox"/></td> <td style="text-align: center;"><input type="checkbox"/></td> </tr> <tr> <td>Altro _____</td> <td style="text-align: center;"><input type="checkbox"/></td> <td style="text-align: center;"><input type="checkbox"/></td> </tr> </tbody> </table>		Camere o stanze	Cucina o bagno	Altri accessori	Marmo o pietra naturale	<input type="checkbox"/>	<input type="checkbox"/>	<input type="checkbox"/>	Piastrelle in ceramica, cotto o gres	<input type="checkbox"/>	<input type="checkbox"/>	<input type="checkbox"/>	Piastrelle in scaglie marmo	<input type="checkbox"/>	<input type="checkbox"/>	<input type="checkbox"/>	Moquette o simili	<input type="checkbox"/>	<input type="checkbox"/>	<input type="checkbox"/>	Gomme o sintetici	<input type="checkbox"/>	<input type="checkbox"/>	<input type="checkbox"/>	Parquet	<input type="checkbox"/>	<input type="checkbox"/>	<input type="checkbox"/>	Altro CEMENTO _____	<input checked="" type="checkbox"/>	<input type="checkbox"/>	<input type="checkbox"/>		Porte d'ingresso	Porte interne	Legno	<input type="checkbox"/>	<input type="checkbox"/>	Legno tamburato	<input type="checkbox"/>	<input type="checkbox"/>	Metallo	<input checked="" type="checkbox"/>	<input type="checkbox"/>	Altro _____	<input type="checkbox"/>	<input type="checkbox"/>	<p>1. DESTINAZIONE D'USO</p> <p>BOX _____</p> <p>_____</p> <p>_____</p> <p>2. OSSERVAZIONI RELATIVE AL VALORE ED AL CLASSAMENTO PROPOSTO</p> <p>_____</p> <p>_____</p> <p>_____</p> <p>_____</p> <p>_____</p> <p>_____</p> <p>_____</p> <p>_____</p> <p>_____</p> <p>_____</p> <p>_____</p>
	Camere o stanze	Cucina o bagno	Altri accessori																																													
Marmo o pietra naturale	<input type="checkbox"/>	<input type="checkbox"/>	<input type="checkbox"/>																																													
Piastrelle in ceramica, cotto o gres	<input type="checkbox"/>	<input type="checkbox"/>	<input type="checkbox"/>																																													
Piastrelle in scaglie marmo	<input type="checkbox"/>	<input type="checkbox"/>	<input type="checkbox"/>																																													
Moquette o simili	<input type="checkbox"/>	<input type="checkbox"/>	<input type="checkbox"/>																																													
Gomme o sintetici	<input type="checkbox"/>	<input type="checkbox"/>	<input type="checkbox"/>																																													
Parquet	<input type="checkbox"/>	<input type="checkbox"/>	<input type="checkbox"/>																																													
Altro CEMENTO _____	<input checked="" type="checkbox"/>	<input type="checkbox"/>	<input type="checkbox"/>																																													
	Porte d'ingresso	Porte interne																																														
Legno	<input type="checkbox"/>	<input type="checkbox"/>																																														
Legno tamburato	<input type="checkbox"/>	<input type="checkbox"/>																																														
Metallo	<input checked="" type="checkbox"/>	<input type="checkbox"/>																																														
Altro _____	<input type="checkbox"/>	<input type="checkbox"/>																																														
<p>IL TECNICO</p> <p>data _____</p> <p>Firma e timbro _____</p>	<p>IL DICHIARANTE</p> <p>data _____</p> <p>Firma _____</p>																																															
<p>Riservato all'Ufficio</p> <p>Prot. n. _____ Partita n. _____</p> <p>Busta n. _____</p> <p>L' incaricato _____</p>																																																

ACCERTAMENTO DELLA PROPRIETA' IMMOBILIARE URBANA
DICHIARAZIONE DI UNITA'IMMOBILIARE A DESTINAZIONE ORDINARIA

mod. 1NB - parte II

A Riferimenti Catastali dell' Unità Immobiliare			
Sezione	Foglio	Particella	Subalterno
_____	<u>74</u>	<u>2461</u>	<u>27</u>
_____	_____	_____	_____
_____	_____	_____	_____
_____	_____	_____	_____

B Riferimenti Temporal	
Anno:	_____
Di costruzione <u>2001</u>	Di ristrutturazione totale <u>2017</u>

C Dati Metrici dell' Unità Immobiliare	
C/1 UNITA' IMMOBILIARE CENSIBILE NEL GRUPPO 'A' E 'B'	
<input type="checkbox"/>	Abitazioni o uffici privati
<input type="checkbox"/>	Alloggi collettivi, uffici pubblici, scuole o istituti di cultura
1. VANI PRINCIPALI	
Camere, cucina, stanze, ecc.	n. _____ sup. utile m ² _____
2. ACCESSORI DIRETTI	
Bagni, W.C.	n. _____ sup. utile m ² _____
Corridoi, ripostigli, ecc.	n. _____ sup. utile m ² _____
SUPERFICIE LORDA (relativa ai punti 1 e 2) m ² _____	
3. ACCESSORI INDIRETTI	
Accessori complementari, cantine, soffitte, lavanderie e simili	n. _____ sup. lorda m ² _____
4. DIPENDENZE ESCLUSIVE	
Balconi, terrazzi, portici	sup. lorda m ² _____
5. PERTINENZE SCOPERTE ESCLUSIVE	
Giardino, cortile	sup. lorda m ² _____
Piscina, tennis, _____	sup. m ² _____
Parcheggio auto per posti	numero _____
6. DATI RELATIVI ALL'ALTEZZA	
Altezza media U.I.U.	cm. _____
Superficie dei vani principali ed accessori diretti aventi altezze medie inferiori a centimetri 230	m ² _____
7. PER LE U.I. CENSIBILI NEL GRUPPO 'B' INTEGRARE CON LE SEGUENTI INFORMAZIONI	
Piani fuori terra	n. _____ m ³ . _____
Piani entro terra	n. _____ m ³ . _____

C Dati Metrici dell' Unità Immobiliare	
C/2 UNITA' IMMOBILIARE CENSIBILE NEL GRUPPO 'C' (Commerciale ed usi diversi da quelli indicati nel prospetto C/1)	
1. LOCALI PRINCIPALI:	
Piano <u>S1</u>	lordi m ² <u>29</u> di cui utili m ² <u>26</u>
2. LOCALI ACCESSORI DIRETTI:	
Piano _____	lordi m ² _____ di cui utili m ² _____
3. LOCALI ACCESSORI INDIRETTI:	
Piano _____	lordi m ² _____ di cui utili m ² _____
Piano _____	lordi m ² _____ di cui utili m ² _____
4. DIPENDENZE ESCLUSIVE	
Balconi, terrazzi, portici	sup. lorda m ² _____
5. PERTINENZE SCOPERTE ESCLUSIVE	
Superficie lorda	m ² _____
Parcheggio auto per posti	numero _____
6. IL LOCALE HA ACCESSO CARRABILE	
Il locale ha accesso carrabile	SI <input checked="" type="checkbox"/> NO <input type="checkbox"/>
7. DATI RELATIVI ALL'ALTEZZA	
Altezza media dei locali principali	cm <u>250</u>
Superficie dei locali principali ed accessori diretti aventi altezze medie inferiori a cm. 230	m ² _____

D Dotazioni Tecnologiche dell' Unità Immobiliare	
IMPIANTO AUTONOMO	
Riscaldamento	<input type="checkbox"/>
Acqua calda	<input type="checkbox"/>
Condizionamento	<input type="checkbox"/>
Citofonico	<input type="checkbox"/>
Video - citofonico	<input type="checkbox"/>
Ascensore ad uso esclusivo	<input type="checkbox"/>
Ascensore : (impianti n. _____)	<input type="checkbox"/>
Ascensore di servizio	<input type="checkbox"/>
Montacarichi	<input type="checkbox"/>
Altro _____	<input type="checkbox"/>

ACCERTAMENTO DELLA PROPRIETA' IMMOBILIARE URBANA
DICHIARAZIONE DI UNITA'IMMOBILIARE A DESTINAZIONE ORDINARIA

mod. 1NB - parte II

E Caratteristiche Costruttive di Finitura	F Destinazione d'uso e Osservazioni																																															
<p>1. TIPO PREVALENTE DI PAVIMENTAZIONE</p> <table border="1"><thead><tr><th></th><th>Camere o stanze</th><th>Cucina o bagno</th><th>Altri accessori</th></tr></thead><tbody><tr><td>Marmo o pietra naturale</td><td><input type="checkbox"/></td><td><input type="checkbox"/></td><td><input type="checkbox"/></td></tr><tr><td>Piastrelle in ceramica, cotto o gres</td><td><input type="checkbox"/></td><td><input type="checkbox"/></td><td><input type="checkbox"/></td></tr><tr><td>Piastrelle in scaglie marmo</td><td><input type="checkbox"/></td><td><input type="checkbox"/></td><td><input type="checkbox"/></td></tr><tr><td>Moquette o simili</td><td><input type="checkbox"/></td><td><input type="checkbox"/></td><td><input type="checkbox"/></td></tr><tr><td>Gomme o sintetici</td><td><input type="checkbox"/></td><td><input type="checkbox"/></td><td><input type="checkbox"/></td></tr><tr><td>Parquet</td><td><input type="checkbox"/></td><td><input type="checkbox"/></td><td><input type="checkbox"/></td></tr><tr><td>Altro <u>CEMENTO</u></td><td><input checked="" type="checkbox"/></td><td><input type="checkbox"/></td><td><input type="checkbox"/></td></tr></tbody></table> <p>2. TIPO PREVALENTE DI INFISSI INTERNI</p> <table border="1"><thead><tr><th></th><th>Porte d'ingresso</th><th>Porte interne</th></tr></thead><tbody><tr><td>Legno</td><td><input type="checkbox"/></td><td><input type="checkbox"/></td></tr><tr><td>Legno tamburato</td><td><input type="checkbox"/></td><td><input type="checkbox"/></td></tr><tr><td>Metallo</td><td><input checked="" type="checkbox"/></td><td><input type="checkbox"/></td></tr><tr><td>Altro _____</td><td><input type="checkbox"/></td><td><input type="checkbox"/></td></tr></tbody></table>		Camere o stanze	Cucina o bagno	Altri accessori	Marmo o pietra naturale	<input type="checkbox"/>	<input type="checkbox"/>	<input type="checkbox"/>	Piastrelle in ceramica, cotto o gres	<input type="checkbox"/>	<input type="checkbox"/>	<input type="checkbox"/>	Piastrelle in scaglie marmo	<input type="checkbox"/>	<input type="checkbox"/>	<input type="checkbox"/>	Moquette o simili	<input type="checkbox"/>	<input type="checkbox"/>	<input type="checkbox"/>	Gomme o sintetici	<input type="checkbox"/>	<input type="checkbox"/>	<input type="checkbox"/>	Parquet	<input type="checkbox"/>	<input type="checkbox"/>	<input type="checkbox"/>	Altro <u>CEMENTO</u>	<input checked="" type="checkbox"/>	<input type="checkbox"/>	<input type="checkbox"/>		Porte d'ingresso	Porte interne	Legno	<input type="checkbox"/>	<input type="checkbox"/>	Legno tamburato	<input type="checkbox"/>	<input type="checkbox"/>	Metallo	<input checked="" type="checkbox"/>	<input type="checkbox"/>	Altro _____	<input type="checkbox"/>	<input type="checkbox"/>	<p>1. DESTINAZIONE D'USO</p> <p>BOX _____</p> <p>2. OSSERVAZIONI RELATIVE AL VALORE ED AL CLASSAMENTO PROPOSTO</p> <p>_____</p> <p>_____</p> <p>_____</p> <p>_____</p> <p>_____</p> <p>_____</p> <p>_____</p> <p>_____</p> <p>_____</p> <p>_____</p> <p>_____</p> <p>_____</p>
	Camere o stanze	Cucina o bagno	Altri accessori																																													
Marmo o pietra naturale	<input type="checkbox"/>	<input type="checkbox"/>	<input type="checkbox"/>																																													
Piastrelle in ceramica, cotto o gres	<input type="checkbox"/>	<input type="checkbox"/>	<input type="checkbox"/>																																													
Piastrelle in scaglie marmo	<input type="checkbox"/>	<input type="checkbox"/>	<input type="checkbox"/>																																													
Moquette o simili	<input type="checkbox"/>	<input type="checkbox"/>	<input type="checkbox"/>																																													
Gomme o sintetici	<input type="checkbox"/>	<input type="checkbox"/>	<input type="checkbox"/>																																													
Parquet	<input type="checkbox"/>	<input type="checkbox"/>	<input type="checkbox"/>																																													
Altro <u>CEMENTO</u>	<input checked="" type="checkbox"/>	<input type="checkbox"/>	<input type="checkbox"/>																																													
	Porte d'ingresso	Porte interne																																														
Legno	<input type="checkbox"/>	<input type="checkbox"/>																																														
Legno tamburato	<input type="checkbox"/>	<input type="checkbox"/>																																														
Metallo	<input checked="" type="checkbox"/>	<input type="checkbox"/>																																														
Altro _____	<input type="checkbox"/>	<input type="checkbox"/>																																														
<p>IL TECNICO</p> <p>data _____</p> <p>Firma e timbro _____</p> <p>IL DICHIARANTE</p> <p>data _____</p> <p>Firma _____</p>	<p>Riservato all'Ufficio</p> <p>Prot. n. _____ Partita n. _____</p> <p>Busta n. _____</p> <p>L' incaricato _____</p>																																															

ACCERTAMENTO DELLA PROPRIETA' IMMOBILIARE URBANA
DICHIARAZIONE DI UNITA'IMMOBILIARE A DESTINAZIONE ORDINARIA

mod. 1NB - parte II

<p>A Riferimenti Catastali dell' Unità Immobiliare</p> <table style="width:100%; border-collapse: collapse;"> <tr> <td style="width:25%;">Sezione</td> <td style="width:25%;">Foglio</td> <td style="width:25%;">Particella</td> <td style="width:25%;">Subalterno</td> </tr> <tr> <td>_____</td> <td style="text-align: center;">74</td> <td style="text-align: center;">2461</td> <td style="text-align: center;">28</td> </tr> <tr> <td>_____</td> <td>_____</td> <td>_____</td> <td>_____</td> </tr> <tr> <td>_____</td> <td>_____</td> <td>_____</td> <td>_____</td> </tr> <tr> <td>_____</td> <td>_____</td> <td>_____</td> <td>_____</td> </tr> </table> <p>B Riferimenti Temporal</p> <p>Anno: _____</p> <p>Di costruzione <u>2001</u> Di ristrutturazione totale <u>2017</u></p> <p>C Dati Metrici dell' Unità Immobiliare</p> <p>C/1 UNITA' IMMOBILIARE CENSIBILE NEL GRUPPO 'A' E 'B'</p> <p><input type="checkbox"/> Abitazioni o uffici privati</p> <p><input type="checkbox"/> Alloggi collettivi, uffici pubblici, scuole o istituti di cultura</p> <p>1. VANI PRINCIPALI</p> <p>Camere, cucina, stanze, ecc. n. _____ sup. utile m² _____</p> <p>2. ACCESSORI DIRETTI</p> <p>Bagni, W.C. n. _____ sup. utile m² _____</p> <p>Corridoi, ripostigli, ecc. n. _____ sup. utile m² _____</p> <p>SUPERFICIE LORDA (relativa ai punti 1 e 2) m² _____</p> <p>3. ACCESSORI INDIRETTI</p> <p>Accessori complementari, cantine, soffitte, lavanderie e simili n. _____ sup. lorda m² _____</p> <p>4. DIPENDENZE ESCLUSIVE</p> <p>Balconi, terrazzi, portici sup. lorda m² _____</p> <p>5. PERTINENZE SCOPERTE ESCLUSIVE</p> <p>Giardino, cortile sup. lorda m² _____</p> <p>Piscina, tennis, _____ sup. m² _____</p> <p>Parcheggio auto per posti numero _____</p> <p>6. DATI RELATIVI ALL'ALTEZZA</p> <p>Altezza media U.I.U. cm. _____</p> <p>Superficie dei vani principali ed accessori diretti aventi altezze medie inferiori a centimetri 230 m² _____</p> <p>7. PER LE U.I. CENSIBILI NEL GRUPPO 'B' INTEGRARE CON LE SEGUENTI INFORMAZIONI</p> <p>Piani fuori terra n. _____ m³. _____</p> <p>Piani entro terra n. _____ m³. _____</p>	Sezione	Foglio	Particella	Subalterno	_____	74	2461	28	_____	_____	_____	_____	_____	_____	_____	_____	_____	_____	_____	_____	<p>C Dati Metrici dell' Unità Immobiliare</p> <p>C/2 UNITA' IMMOBILIARE CENSIBILE NEL GRUPPO 'C'</p> <p>(Commerciale ed usi diversi da quelli indicati nel prospetto C/1)</p> <p>1. LOCALI PRINCIPALI:</p> <p>Piano <u>S1</u> lordi m² <u>29</u> di cui utili m² <u>26</u></p> <p>2. LOCALI ACCESSORI DIRETTI:</p> <p>Piano _____ lordi m² _____ di cui utili m² _____</p> <p>3. LOCALI ACCESSORI INDIRETTI:</p> <p>Piano _____ lordi m² _____ di cui utili m² _____</p> <p>Piano _____ lordi m² _____ di cui utili m² _____</p> <p>4. DIPENDENZE ESCLUSIVE</p> <p>Balconi, terrazzi, portici sup. lorda m² _____</p> <p>5. PERTINENZE SCOPERTE ESCLUSIVE</p> <p>Superficie lorda m² _____</p> <p>Parcheggio auto per posti numero _____</p> <p>6. IL LOCALE HA ACCESSO CARRABILE</p> <p>Il locale ha accesso carrabile SI <input checked="" type="checkbox"/> NO <input type="checkbox"/></p> <p>7. DATI RELATIVI ALL'ALTEZZA</p> <p>Altezza media dei locali principali cm <u>250</u></p> <p>Superficie dei locali principali ed accessori diretti aventi altezze medie inferiori a cm. 230 m² _____</p> <p>D Dotazioni Tecnologiche dell' Unità Immobiliare</p> <p>IMPIANTO AUTONOMO</p> <p>Riscaldamento <input type="checkbox"/></p> <p>Acqua calda <input type="checkbox"/></p> <p>Condizionamento <input type="checkbox"/></p> <p>Citofonico <input type="checkbox"/></p> <p>Video - citofonico <input type="checkbox"/></p> <p>Ascensore ad uso esclusivo <input type="checkbox"/></p> <p>Ascensore : (impianti n. _____) <input type="checkbox"/></p> <p>Ascensore di servizio <input type="checkbox"/></p> <p>Montacarichi <input type="checkbox"/></p> <p>Altro _____ <input type="checkbox"/></p>
Sezione	Foglio	Particella	Subalterno																		
_____	74	2461	28																		
_____	_____	_____	_____																		
_____	_____	_____	_____																		
_____	_____	_____	_____																		

ACCERTAMENTO DELLA PROPRIETA' IMMOBILIARE URBANA
DICHIARAZIONE DI UNITA'IMMOBILIARE A DESTINAZIONE ORDINARIA

E Caratteristiche Costruttive di Finitura				F Destinazione d'uso e Osservazioni
1. TIPO PREVALENTE DI PAVIMENTAZIONE				1. DESTINAZIONE D'USO BOX _____ _____ 2. OSSERVAZIONI RELATIVE AL VALORE ED AL CLASSAMENTO PROPOSTO _____ _____ _____ _____ _____ _____ _____ _____ _____ _____ _____ _____
	Camere o stanze	Cucina o bagno	Altri accessori	
Marmo o pietra naturale	<input type="checkbox"/>	<input type="checkbox"/>	<input type="checkbox"/>	
Piastrelle in ceramica, cotto o gres	<input type="checkbox"/>	<input type="checkbox"/>	<input type="checkbox"/>	
Piastrelle in scaglie marmo	<input type="checkbox"/>	<input type="checkbox"/>	<input type="checkbox"/>	
Moquette o simili	<input type="checkbox"/>	<input type="checkbox"/>	<input type="checkbox"/>	
Gomme o sintetici	<input type="checkbox"/>	<input type="checkbox"/>	<input type="checkbox"/>	
Parquet	<input type="checkbox"/>	<input type="checkbox"/>	<input type="checkbox"/>	
Altro CEMENTO	<input checked="" type="checkbox"/>	<input type="checkbox"/>	<input type="checkbox"/>	
2. TIPO PREVALENTE DI INFISSI INTERNI				
		Porte d'ingresso	Porte interne	
Legno		<input type="checkbox"/>	<input type="checkbox"/>	
Legno tamburato		<input type="checkbox"/>	<input type="checkbox"/>	
Metallo		<input checked="" type="checkbox"/>	<input type="checkbox"/>	
Altro _____		<input type="checkbox"/>	<input type="checkbox"/>	
IL TECNICO	IL DICHIARANTE			
data _____	data _____			
Firma e timbro _____	Firma _____			
Riservato all'Ufficio				
Prot. n. _____		Partita n. _____		
Busta n. _____				
L' incaricato _____				

**ACCERTAMENTO DELLA PROPRIETA' IMMOBILIARE URBANA
 DICHIARAZIONE DI UNITA'IMMOBILIARE A DESTINAZIONE ORDINARIA**

mod. 1NB - parte II

A Riferimenti Catastali dell' Unità Immobiliare			
Sezione	Foglio	Particella	Subalterno
_____	<u>74</u>	<u>2461</u>	<u>29</u>
_____	_____	_____	_____
_____	_____	_____	_____
_____	_____	_____	_____

B Riferimenti Temporal	
Anno:	_____
Di costruzione <u>2001</u>	Di ristrutturazione totale <u>2017</u>

C Dati Metrici dell' Unità Immobiliare	
C/1 UNITA' IMMOBILIARE CENSIBILE NEL GRUPPO 'A' E 'B'	
<input type="checkbox"/> Abitazioni o uffici privati <input type="checkbox"/> Alloggi collettivi, uffici pubblici, scuole o istituti di cultura	
1. VANI PRINCIPALI	
Camere, cucina, stanze, ecc.	n. _____ sup. utile m ² _____
2. ACCESSORI DIRETTI	
Bagni, W.C.	n. _____ sup. utile m ² _____
Corridoi, ripostigli, ecc.	n. _____ sup. utile m ² _____
SUPERFICIE LORDA (relativa ai punti 1 e 2) m ² _____	
3. ACCESSORI INDIRETTI	
Accessori complementari, cantine, soffitte, lavanderie e simili	n. _____ sup. lorda m ² _____
4. DIPENDENZE ESCLUSIVE	
Balconi, terrazzi, portici	sup. lorda m ² _____
5. PERTINENZE SCOPERTE ESCLUSIVE	
Giardino, cortile	sup. lorda m ² _____
Piscina, tennis, _____	sup. m ² _____
Parcheggio auto per posti	numero _____
6. DATI RELATIVI ALL'ALTEZZA	
Altezza media U.I.U.	cm. _____
Superficie dei vani principali ed accessori diretti aventi altezze medie inferiori a centimetri 230	m ² _____
7. PER LE U.I. CENSIBILI NEL GRUPPO 'B' INTEGRARE CON LE SEGUENTI INFORMAZIONI	
Piani fuori terra	n. _____ m ³ . _____
Piani entro terra	n. _____ m ³ . _____

C Dati Metrici dell' Unità Immobiliare	
C/2 UNITA' IMMOBILIARE CENSIBILE NEL GRUPPO 'C' (Commerciale ed usi diversi da quelli indicati nel prospetto C/1)	
1. LOCALI PRINCIPALI:	
Piano <u>S1</u>	lordi m ² <u>29</u> di cui utili m ² <u>26</u>
2. LOCALI ACCESSORI DIRETTI:	
Piano _____	lordi m ² _____ di cui utili m ² _____
3. LOCALI ACCESSORI INDIRETTI:	
Piano _____	lordi m ² _____ di cui utili m ² _____
Piano _____	lordi m ² _____ di cui utili m ² _____
4. DIPENDENZE ESCLUSIVE	
Balconi, terrazzi, portici	sup. lorda m ² _____
5. PERTINENZE SCOPERTE ESCLUSIVE	
Superficie lorda	m ² _____
Parcheggio auto per posti	numero _____
6. IL LOCALE HA ACCESSO CARRABILE	
Il locale ha accesso carrabile	SI <input checked="" type="checkbox"/> NO <input type="checkbox"/>
7. DATI RELATIVI ALL'ALTEZZA	
Altezza media dei locali principali	cm <u>250</u>
Superficie dei locali principali ed accessori diretti aventi altezze medie inferiori a cm. 230	m ² _____

D Dotazioni Tecnologiche dell' Unità Immobiliare	
IMPIANTO AUTONOMO	
Riscaldamento	<input type="checkbox"/>
Acqua calda	<input type="checkbox"/>
Condizionamento	<input type="checkbox"/>
Citofonico	<input type="checkbox"/>
Video - citofonico	<input type="checkbox"/>
Ascensore ad uso esclusivo	<input type="checkbox"/>
Ascensore : (impianti n. _____)	<input type="checkbox"/>
Ascensore di servizio	<input type="checkbox"/>
Montacarichi	<input type="checkbox"/>
Altro _____	<input type="checkbox"/>

ACCERTAMENTO DELLA PROPRIETA' IMMOBILIARE URBANA
DICHIARAZIONE DI UNITA'IMMOBILIARE A DESTINAZIONE ORDINARIA

E Caratteristiche Costruttive di Finitura	F Destinazione d'uso e Osservazioni																																															
<p>1. TIPO PREVALENTE DI PAVIMENTAZIONE</p> <table style="width: 100%; border-collapse: collapse;"> <thead> <tr> <th style="width: 70%;"></th> <th style="width: 10%; text-align: center;">Camere o stanze</th> <th style="width: 10%; text-align: center;">Cucina o bagno</th> <th style="width: 10%; text-align: center;">Altri accessori</th> </tr> </thead> <tbody> <tr> <td>Marmo o pietra naturale</td> <td style="text-align: center;"><input type="checkbox"/></td> <td style="text-align: center;"><input type="checkbox"/></td> <td style="text-align: center;"><input type="checkbox"/></td> </tr> <tr> <td>Piastrelle in ceramica, cotto o gres</td> <td style="text-align: center;"><input type="checkbox"/></td> <td style="text-align: center;"><input type="checkbox"/></td> <td style="text-align: center;"><input type="checkbox"/></td> </tr> <tr> <td>Piastrelle in scaglie marmo</td> <td style="text-align: center;"><input type="checkbox"/></td> <td style="text-align: center;"><input type="checkbox"/></td> <td style="text-align: center;"><input type="checkbox"/></td> </tr> <tr> <td>Moquette o simili</td> <td style="text-align: center;"><input type="checkbox"/></td> <td style="text-align: center;"><input type="checkbox"/></td> <td style="text-align: center;"><input type="checkbox"/></td> </tr> <tr> <td>Gomme o sintetici</td> <td style="text-align: center;"><input type="checkbox"/></td> <td style="text-align: center;"><input type="checkbox"/></td> <td style="text-align: center;"><input type="checkbox"/></td> </tr> <tr> <td>Parquet</td> <td style="text-align: center;"><input type="checkbox"/></td> <td style="text-align: center;"><input type="checkbox"/></td> <td style="text-align: center;"><input type="checkbox"/></td> </tr> <tr> <td>Altro <u>CEMENTO</u></td> <td style="text-align: center;"><input checked="" type="checkbox"/></td> <td style="text-align: center;"><input type="checkbox"/></td> <td style="text-align: center;"><input type="checkbox"/></td> </tr> </tbody> </table> <p>2. TIPO PREVALENTE DI INFISSI INTERNI</p> <table style="width: 100%; border-collapse: collapse;"> <thead> <tr> <th style="width: 60%;"></th> <th style="width: 20%; text-align: center;">Porte d'ingresso</th> <th style="width: 20%; text-align: center;">Porte interne</th> </tr> </thead> <tbody> <tr> <td>Legno</td> <td style="text-align: center;"><input type="checkbox"/></td> <td style="text-align: center;"><input type="checkbox"/></td> </tr> <tr> <td>Legno tamburato</td> <td style="text-align: center;"><input type="checkbox"/></td> <td style="text-align: center;"><input type="checkbox"/></td> </tr> <tr> <td>Metallo</td> <td style="text-align: center;"><input checked="" type="checkbox"/></td> <td style="text-align: center;"><input type="checkbox"/></td> </tr> <tr> <td>Altro _____</td> <td style="text-align: center;"><input type="checkbox"/></td> <td style="text-align: center;"><input type="checkbox"/></td> </tr> </tbody> </table>		Camere o stanze	Cucina o bagno	Altri accessori	Marmo o pietra naturale	<input type="checkbox"/>	<input type="checkbox"/>	<input type="checkbox"/>	Piastrelle in ceramica, cotto o gres	<input type="checkbox"/>	<input type="checkbox"/>	<input type="checkbox"/>	Piastrelle in scaglie marmo	<input type="checkbox"/>	<input type="checkbox"/>	<input type="checkbox"/>	Moquette o simili	<input type="checkbox"/>	<input type="checkbox"/>	<input type="checkbox"/>	Gomme o sintetici	<input type="checkbox"/>	<input type="checkbox"/>	<input type="checkbox"/>	Parquet	<input type="checkbox"/>	<input type="checkbox"/>	<input type="checkbox"/>	Altro <u>CEMENTO</u>	<input checked="" type="checkbox"/>	<input type="checkbox"/>	<input type="checkbox"/>		Porte d'ingresso	Porte interne	Legno	<input type="checkbox"/>	<input type="checkbox"/>	Legno tamburato	<input type="checkbox"/>	<input type="checkbox"/>	Metallo	<input checked="" type="checkbox"/>	<input type="checkbox"/>	Altro _____	<input type="checkbox"/>	<input type="checkbox"/>	<p>1. DESTINAZIONE D'USO</p> <p>BOX</p> <hr/> <hr/> <p>2. OSSERVAZIONI RELATIVE AL VALORE ED AL CLASSAMENTO PROPOSTO</p> <hr/> <hr/> <hr/> <hr/> <hr/> <hr/> <hr/> <hr/> <hr/> <hr/> <hr/> <hr/> <hr/> <hr/> <hr/> <hr/> <hr/> <hr/> <hr/> <hr/> <hr/> <hr/>
	Camere o stanze	Cucina o bagno	Altri accessori																																													
Marmo o pietra naturale	<input type="checkbox"/>	<input type="checkbox"/>	<input type="checkbox"/>																																													
Piastrelle in ceramica, cotto o gres	<input type="checkbox"/>	<input type="checkbox"/>	<input type="checkbox"/>																																													
Piastrelle in scaglie marmo	<input type="checkbox"/>	<input type="checkbox"/>	<input type="checkbox"/>																																													
Moquette o simili	<input type="checkbox"/>	<input type="checkbox"/>	<input type="checkbox"/>																																													
Gomme o sintetici	<input type="checkbox"/>	<input type="checkbox"/>	<input type="checkbox"/>																																													
Parquet	<input type="checkbox"/>	<input type="checkbox"/>	<input type="checkbox"/>																																													
Altro <u>CEMENTO</u>	<input checked="" type="checkbox"/>	<input type="checkbox"/>	<input type="checkbox"/>																																													
	Porte d'ingresso	Porte interne																																														
Legno	<input type="checkbox"/>	<input type="checkbox"/>																																														
Legno tamburato	<input type="checkbox"/>	<input type="checkbox"/>																																														
Metallo	<input checked="" type="checkbox"/>	<input type="checkbox"/>																																														
Altro _____	<input type="checkbox"/>	<input type="checkbox"/>																																														
<p>IL TECNICO</p> <p>data _____</p> <p>Firma e timbro _____</p>	<p>IL DICHIARANTE</p> <p>data _____</p> <p>Firma _____</p>																																															
<p>Riservato all'Ufficio</p> <p>Prot. n. _____ Partita n. _____</p> <p>Busta n. _____</p> <p>L' incaricato _____</p>																																																

**ACCERTAMENTO DELLA PROPRIETA' IMMOBILIARE URBANA
DICHIARAZIONE DI UNITA'IMMOBILIARE A DESTINAZIONE ORDINARIA**

mod. 1NB - parte II

<p>A Riferimenti Catastali dell' Unità Immobiliare</p> <table style="width:100%; border-collapse: collapse;"> <tr> <td style="width:25%;">Sezione</td> <td style="width:25%;">Foglio</td> <td style="width:25%;">Particella</td> <td style="width:25%;">Subalterno</td> </tr> <tr> <td>_____</td> <td style="text-align: center;">74</td> <td style="text-align: center;">2461</td> <td style="text-align: center;">30</td> </tr> <tr> <td>_____</td> <td>_____</td> <td>_____</td> <td>_____</td> </tr> <tr> <td>_____</td> <td>_____</td> <td>_____</td> <td>_____</td> </tr> <tr> <td>_____</td> <td>_____</td> <td>_____</td> <td>_____</td> </tr> </table>	Sezione	Foglio	Particella	Subalterno	_____	74	2461	30	_____	_____	_____	_____	_____	_____	_____	_____	_____	_____	_____	_____	<p>C Dati Metrici dell' Unità Immobiliare</p> <p>C/2 UNITA' IMMOBILIARE CENSIBILE NEL GRUPPO 'C' (Commerciale ed usi diversi da quelli indicati nel prospetto C/1)</p> <p>1. LOCALI PRINCIPALI: Piano S1 lordi m² 32 di cui utili m² 27</p> <p>2. LOCALI ACCESSORI DIRETTI: Piano _____ lordi m² _____ di cui utili m² _____</p> <p>3. LOCALI ACCESSORI INDIRETTI: Piano _____ lordi m² _____ di cui utili m² _____ Piano _____ lordi m² _____ di cui utili m² _____</p> <p>4. DIPENDENZE ESCLUSIVE Balconi, terrazzi, portici sup. lorda m² _____</p> <p>5. PERTINENZE SCOPERTE ESCLUSIVE Superficie lorda m² _____ Parcheggio auto per posti numero _____</p> <p>6. IL LOCALE HA ACCESSO CARRABILE Il locale ha accesso carrabile SI <input checked="" type="checkbox"/> NO <input type="checkbox"/></p> <p>7. DATI RELATIVI ALL'ALTEZZA Altezza media dei locali principali cm 250 Superficie dei locali principali ed accessori diretti aventi altezze medie inferiori a cm. 230 m² _____</p>
Sezione	Foglio	Particella	Subalterno																		
_____	74	2461	30																		
_____	_____	_____	_____																		
_____	_____	_____	_____																		
_____	_____	_____	_____																		
<p>B Riferimenti Temporal</p> <p>Anno: _____ Di costruzione 2001 Di ristrutturazione totale 2017</p>	<p>C Dati Metrici dell' Unità Immobiliare</p> <p>C/1 UNITA' IMMOBILIARE CENSIBILE NEL GRUPPO 'A' E 'B'</p> <p><input type="checkbox"/> Abitazioni o uffici privati <input type="checkbox"/> Alloggi collettivi, uffici pubblici, scuole o istituti di cultura</p> <p>1. VANI PRINCIPALI Camere, cucina, stanze, ecc. n. _____ sup. utile m² _____</p> <p>2. ACCESSORI DIRETTI Bagni, W.C. n. _____ sup. utile m² _____ Corridoi, ripostigli, ecc. n. _____ sup. utile m² _____ SUPERFICIE LORDA (relativa ai punti 1 e 2) m² _____</p> <p>3. ACCESSORI INDIRETTI Accessori complementari, cantine, soffitte, lavanderie e simili n. _____ sup. lorda m² _____</p> <p>4. DIPENDENZE ESCLUSIVE Balconi, terrazzi, portici sup. lorda m² _____</p> <p>5. PERTINENZE SCOPERTE ESCLUSIVE Giardino, cortile sup. lorda m² _____ Piscina, tennis, _____ sup. m² _____ Parcheggio auto per posti numero _____</p> <p>6. DATI RELATIVI ALL'ALTEZZA Altezza media U.I.U. cm. _____ Superficie dei vani principali ed accessori diretti aventi altezze medie inferiori a centimetri 230 m² _____</p> <p>7. PER LE U.I. CENSIBILI NEL GRUPPO 'B' INTEGRARE CON LE SEGUENTI INFORMAZIONI Piani fuori terra n. _____ m³. _____ Piani entro terra n. _____ m³. _____</p>																				
<p>D Dotazioni Tecnologiche dell' Unità Immobiliare</p> <p>IMPIANTO AUTONOMO</p> <p>Riscaldamento <input type="checkbox"/></p> <p>Acqua calda <input type="checkbox"/></p> <p>Condizionamento <input type="checkbox"/></p> <p>Citofonico <input type="checkbox"/></p> <p>Video - citofonico <input type="checkbox"/></p> <p>Ascensore ad uso esclusivo <input type="checkbox"/></p> <p>Ascensore : (impianti n. _____) <input type="checkbox"/></p> <p>Ascensore di servizio <input type="checkbox"/></p> <p>Montacarichi <input type="checkbox"/></p> <p>Altro _____ <input type="checkbox"/></p>																					

**ACCERTAMENTO DELLA PROPRIETA' IMMOBILIARE URBANA
DICHIARAZIONE DI UNITA'IMMOBILIARE A DESTINAZIONE ORDINARIA**

mod. 1NB - parte II

<p>A Riferimenti Catastali dell' Unità Immobiliare</p> <table style="width:100%; border-collapse: collapse;"> <tr> <td style="width:25%;">Sezione</td> <td style="width:25%;">Foglio</td> <td style="width:25%;">Particella</td> <td style="width:25%;">Subalterno</td> </tr> <tr> <td>_____</td> <td style="text-align: center;">74</td> <td style="text-align: center;">2461</td> <td style="text-align: center;">31</td> </tr> <tr> <td>_____</td> <td>_____</td> <td>_____</td> <td>_____</td> </tr> <tr> <td>_____</td> <td>_____</td> <td>_____</td> <td>_____</td> </tr> <tr> <td>_____</td> <td>_____</td> <td>_____</td> <td>_____</td> </tr> </table>	Sezione	Foglio	Particella	Subalterno	_____	74	2461	31	_____	_____	_____	_____	_____	_____	_____	_____	_____	_____	_____	_____	<p>C Dati Metrici dell' Unità Immobiliare</p> <p>C/2 UNITA' IMMOBILIARE CENSIBILE NEL GRUPPO 'C' (Commerciale ed usi diversi da quelli indicati nel prospetto C/1)</p> <p>1. LOCALI PRINCIPALI: Piano S1 lordi m² 28 di cui utili m² 26</p> <p>2. LOCALI ACCESSORI DIRETTI: Piano _____ lordi m² _____ di cui utili m² _____</p> <p>3. LOCALI ACCESSORI INDIRETTI: Piano _____ lordi m² _____ di cui utili m² _____ Piano _____ lordi m² _____ di cui utili m² _____</p> <p>4. DIPENDENZE ESCLUSIVE Balconi, terrazzi, portici sup. lorda m² _____</p> <p>5. PERTINENZE SCOPERTE ESCLUSIVE Superficie lorda m² _____ Parcheggio auto per posti numero _____</p> <p>6. IL LOCALE HA ACCESSO CARRABILE Il locale ha accesso carrabile SI <input checked="" type="checkbox"/> NO <input type="checkbox"/></p> <p>7. DATI RELATIVI ALL'ALTEZZA Altezza media dei locali principali cm 250 Superficie dei locali principali ed accessori diretti aventi altezze medie inferiori a cm. 230 m² _____</p>
Sezione	Foglio	Particella	Subalterno																		
_____	74	2461	31																		
_____	_____	_____	_____																		
_____	_____	_____	_____																		
_____	_____	_____	_____																		
<p>B Riferimenti Temporal</p> <p>Anno: _____ Di costruzione 2001 Di ristrutturazione totale 2017</p>	<p>C Dati Metrici dell' Unità Immobiliare</p> <p>C/1 UNITA' IMMOBILIARE CENSIBILE NEL GRUPPO 'A' E 'B'</p> <p><input type="checkbox"/> Abitazioni o uffici privati <input type="checkbox"/> Alloggi collettivi, uffici pubblici, scuole o istituti di cultura</p> <p>1. VANI PRINCIPALI Camere, cucina, stanze, ecc. n. _____ sup. utile m² _____</p> <p>2. ACCESSORI DIRETTI Bagni, W.C. n. _____ sup. utile m² _____ Corridoi, ripostigli, ecc. n. _____ sup. utile m² _____ SUPERFICIE LORDA (relativa ai punti 1 e 2) m² _____</p> <p>3. ACCESSORI INDIRETTI Accessori complementari, cantine, soffitte, lavanderie e simili n. _____ sup. lorda m² _____</p> <p>4. DIPENDENZE ESCLUSIVE Balconi, terrazzi, portici sup. lorda m² _____</p> <p>5. PERTINENZE SCOPERTE ESCLUSIVE Giardino, cortile sup. lorda m² _____ Piscina, tennis, _____ sup. m² _____ Parcheggio auto per posti numero _____</p> <p>6. DATI RELATIVI ALL'ALTEZZA Altezza media U.I.U. cm. _____ Superficie dei vani principali ed accessori diretti aventi altezze medie inferiori a centimetri 230 m² _____</p> <p>7. PER LE U.I. CENSIBILI NEL GRUPPO 'B' INTEGRARE CON LE SEGUENTI INFORMAZIONI Piani fuori terra n. _____ m³. _____ Piani entro terra n. _____ m³. _____</p>																				
<p>D Dotazioni Tecnologiche dell' Unità Immobiliare</p> <p>IMPIANTO AUTONOMO</p> <p>Riscaldamento <input type="checkbox"/></p> <p>Acqua calda <input type="checkbox"/></p> <p>Condizionamento <input type="checkbox"/></p> <p>Citofonico <input type="checkbox"/></p> <p>Video - citofonico <input type="checkbox"/></p> <p>Ascensore ad uso esclusivo <input type="checkbox"/></p> <p>Ascensore : (impianti n. _____) <input type="checkbox"/></p> <p>Ascensore di servizio <input type="checkbox"/></p> <p>Montacarichi <input type="checkbox"/></p> <p>Altro _____ <input type="checkbox"/></p>																					

**ACCERTAMENTO DELLA PROPRIETA' IMMOBILIARE URBANA
DICHIARAZIONE DI UNITA'IMMOBILIARE A DESTINAZIONE ORDINARIA**

mod. 1NB - parte II

E Caratteristiche Costruttive di Finitura	F Destinazione d'uso e Osservazioni																																															
<p>1. TIPO PREVALENTE DI PAVIMENTAZIONE</p> <table border="0"><thead><tr><th></th><th>Camere o stanze</th><th>Cucina o bagno</th><th>Altri accessori</th></tr></thead><tbody><tr><td>Marmo o pietra naturale</td><td><input type="checkbox"/></td><td><input type="checkbox"/></td><td><input type="checkbox"/></td></tr><tr><td>Piastrelle in ceramica, cotto o gres</td><td><input type="checkbox"/></td><td><input type="checkbox"/></td><td><input type="checkbox"/></td></tr><tr><td>Piastrelle in scaglie marmo</td><td><input type="checkbox"/></td><td><input type="checkbox"/></td><td><input type="checkbox"/></td></tr><tr><td>Moquette o simili</td><td><input type="checkbox"/></td><td><input type="checkbox"/></td><td><input type="checkbox"/></td></tr><tr><td>Gomme o sintetici</td><td><input type="checkbox"/></td><td><input type="checkbox"/></td><td><input type="checkbox"/></td></tr><tr><td>Parquet</td><td><input type="checkbox"/></td><td><input type="checkbox"/></td><td><input type="checkbox"/></td></tr><tr><td>Altro <u>CEMENTO</u></td><td><input checked="" type="checkbox"/></td><td><input type="checkbox"/></td><td><input type="checkbox"/></td></tr></tbody></table> <p>2. TIPO PREVALENTE DI INFISSI INTERNI</p> <table border="0"><thead><tr><th></th><th>Porte d'ingresso</th><th>Porte interne</th></tr></thead><tbody><tr><td>Legno</td><td><input type="checkbox"/></td><td><input type="checkbox"/></td></tr><tr><td>Legno tamburato</td><td><input type="checkbox"/></td><td><input type="checkbox"/></td></tr><tr><td>Metallo</td><td><input checked="" type="checkbox"/></td><td><input type="checkbox"/></td></tr><tr><td>Altro _____</td><td><input type="checkbox"/></td><td><input type="checkbox"/></td></tr></tbody></table>		Camere o stanze	Cucina o bagno	Altri accessori	Marmo o pietra naturale	<input type="checkbox"/>	<input type="checkbox"/>	<input type="checkbox"/>	Piastrelle in ceramica, cotto o gres	<input type="checkbox"/>	<input type="checkbox"/>	<input type="checkbox"/>	Piastrelle in scaglie marmo	<input type="checkbox"/>	<input type="checkbox"/>	<input type="checkbox"/>	Moquette o simili	<input type="checkbox"/>	<input type="checkbox"/>	<input type="checkbox"/>	Gomme o sintetici	<input type="checkbox"/>	<input type="checkbox"/>	<input type="checkbox"/>	Parquet	<input type="checkbox"/>	<input type="checkbox"/>	<input type="checkbox"/>	Altro <u>CEMENTO</u>	<input checked="" type="checkbox"/>	<input type="checkbox"/>	<input type="checkbox"/>		Porte d'ingresso	Porte interne	Legno	<input type="checkbox"/>	<input type="checkbox"/>	Legno tamburato	<input type="checkbox"/>	<input type="checkbox"/>	Metallo	<input checked="" type="checkbox"/>	<input type="checkbox"/>	Altro _____	<input type="checkbox"/>	<input type="checkbox"/>	<p>1. DESTINAZIONE D'USO</p> <p>BOX _____ _____</p> <p>2. OSSERVAZIONI RELATIVE AL VALORE ED AL CLASSAMENTO PROPOSTO</p> <p>_____ _____</p>
	Camere o stanze	Cucina o bagno	Altri accessori																																													
Marmo o pietra naturale	<input type="checkbox"/>	<input type="checkbox"/>	<input type="checkbox"/>																																													
Piastrelle in ceramica, cotto o gres	<input type="checkbox"/>	<input type="checkbox"/>	<input type="checkbox"/>																																													
Piastrelle in scaglie marmo	<input type="checkbox"/>	<input type="checkbox"/>	<input type="checkbox"/>																																													
Moquette o simili	<input type="checkbox"/>	<input type="checkbox"/>	<input type="checkbox"/>																																													
Gomme o sintetici	<input type="checkbox"/>	<input type="checkbox"/>	<input type="checkbox"/>																																													
Parquet	<input type="checkbox"/>	<input type="checkbox"/>	<input type="checkbox"/>																																													
Altro <u>CEMENTO</u>	<input checked="" type="checkbox"/>	<input type="checkbox"/>	<input type="checkbox"/>																																													
	Porte d'ingresso	Porte interne																																														
Legno	<input type="checkbox"/>	<input type="checkbox"/>																																														
Legno tamburato	<input type="checkbox"/>	<input type="checkbox"/>																																														
Metallo	<input checked="" type="checkbox"/>	<input type="checkbox"/>																																														
Altro _____	<input type="checkbox"/>	<input type="checkbox"/>																																														
<p>IL TECNICO</p> <p>data _____</p> <p>Firma e timbro _____</p> <p>IL DICHIARANTE</p> <p>data _____</p> <p>Firma _____</p>	<p>Riservato all'Ufficio</p> <p>Prot. n. _____ Partita n. _____</p> <p>Busta n. _____</p> <p>L' incaricato _____</p>																																															

**ACCERTAMENTO DELLA PROPRIETA' IMMOBILIARE URBANA
DICHIARAZIONE DI UNITA'IMMOBILIARE A DESTINAZIONE ORDINARIA**

mod. 1NB - parte II

A Riferimenti Catastali dell' Unità Immobiliare			
Sezione	Foglio	Particella	Subalterno
_____	<u>74</u>	<u>2461</u>	<u>32</u>
_____	_____	_____	_____
_____	_____	_____	_____
_____	_____	_____	_____

B Riferimenti Temporal	
Anno:	_____
Di costruzione <u>2001</u>	Di ristrutturazione totale <u>2017</u>

C Dati Metrici dell' Unità Immobiliare	
C/1 UNITA' IMMOBILIARE CENSIBILE NEL GRUPPO 'A' E 'B'	
<input type="checkbox"/>	Abitazioni o uffici privati
<input type="checkbox"/>	Alloggi collettivi, uffici pubblici, scuole o istituti di cultura
1. VANI PRINCIPALI	
Camere, cucina, stanze, ecc.	n. _____ sup. utile m ² _____
2. ACCESSORI DIRETTI	
Bagni, W.C.	n. _____ sup. utile m ² _____
Corridoi, ripostigli, ecc.	n. _____ sup. utile m ² _____
SUPERFICIE LORDA (relativa ai punti 1 e 2) m ² _____	
3. ACCESSORI INDIRETTI	
Accessori complementari, cantine, soffitte, lavanderie e simili	n. _____ sup. lorda m ² _____
4. DIPENDENZE ESCLUSIVE	
Balconi, terrazzi, portici	sup. lorda m ² _____
5. PERTINENZE SCOPERTE ESCLUSIVE	
Giardino, cortile	sup. lorda m ² _____
Piscina, tennis, _____	sup. m ² _____
Parcheggio auto per posti	numero _____
6. DATI RELATIVI ALL'ALTEZZA	
Altezza media U.I.U.	cm. _____
Superficie dei vani principali ed accessori diretti aventi altezze medie inferiori a centimetri 230	m ² _____
7. PER LE U.I. CENSIBILI NEL GRUPPO 'B' INTEGRARE CON LE SEGUENTI INFORMAZIONI	
Piani fuori terra	n. _____ m ³ . _____
Piani entro terra	n. _____ m ³ . _____

C Dati Metrici dell' Unità Immobiliare	
C/2 UNITA' IMMOBILIARE CENSIBILE NEL GRUPPO 'C' (Commerciale ed usi diversi da quelli indicati nel prospetto C/1)	
1. LOCALI PRINCIPALI:	
Piano <u>S1</u>	lordi m ² <u>28</u> di cui utili m ² <u>26</u>
2. LOCALI ACCESSORI DIRETTI:	
Piano _____	lordi m ² _____ di cui utili m ² _____
3. LOCALI ACCESSORI INDIRETTI:	
Piano _____	lordi m ² _____ di cui utili m ² _____
Piano _____	lordi m ² _____ di cui utili m ² _____
4. DIPENDENZE ESCLUSIVE	
Balconi, terrazzi, portici	sup. lorda m ² _____
5. PERTINENZE SCOPERTE ESCLUSIVE	
Superficie lorda	m ² _____
Parcheggio auto per posti	numero _____
6. IL LOCALE HA ACCESSO CARRABILE	
Il locale ha accesso carrabile	SI <input checked="" type="checkbox"/> NO <input type="checkbox"/>
7. DATI RELATIVI ALL'ALTEZZA	
Altezza media dei locali principali	cm <u>250</u>
Superficie dei locali principali ed accessori diretti aventi altezze medie inferiori a cm. 230	m ² _____

D Dotazioni Tecnologiche dell' Unità Immobiliare	
IMPIANTO AUTONOMO	
Riscaldamento	<input type="checkbox"/>
Acqua calda	<input type="checkbox"/>
Condizionamento	<input type="checkbox"/>
Citofonico	<input type="checkbox"/>
Video - citofonico	<input type="checkbox"/>
Ascensore ad uso esclusivo	<input type="checkbox"/>
Ascensore : (impianti n. _____)	<input type="checkbox"/>
Ascensore di servizio	<input type="checkbox"/>
Montacarichi	<input type="checkbox"/>
Altro _____	<input type="checkbox"/>

**ACCERTAMENTO DELLA PROPRIETA' IMMOBILIARE URBANA
DICHIARAZIONE DI UNITA'IMMOBILIARE A DESTINAZIONE ORDINARIA**

E Caratteristiche Costruttive di Finitura	F Destinazione d'uso e Osservazioni																																															
<p>1. TIPO PREVALENTE DI PAVIMENTAZIONE</p> <table style="width:100%;"><thead><tr><th></th><th style="text-align:center">Camere o stanze</th><th style="text-align:center">Cucina o bagno</th><th style="text-align:center">Altri accessori</th></tr></thead><tbody><tr><td>Marmo o pietra naturale</td><td style="text-align:center"><input type="checkbox"/></td><td style="text-align:center"><input type="checkbox"/></td><td style="text-align:center"><input type="checkbox"/></td></tr><tr><td>Piastrelle in ceramica, cotto o gres</td><td style="text-align:center"><input type="checkbox"/></td><td style="text-align:center"><input type="checkbox"/></td><td style="text-align:center"><input type="checkbox"/></td></tr><tr><td>Piastrelle in scaglie marmo</td><td style="text-align:center"><input type="checkbox"/></td><td style="text-align:center"><input type="checkbox"/></td><td style="text-align:center"><input type="checkbox"/></td></tr><tr><td>Moquette o simili</td><td style="text-align:center"><input type="checkbox"/></td><td style="text-align:center"><input type="checkbox"/></td><td style="text-align:center"><input type="checkbox"/></td></tr><tr><td>Gomme o sintetici</td><td style="text-align:center"><input type="checkbox"/></td><td style="text-align:center"><input type="checkbox"/></td><td style="text-align:center"><input type="checkbox"/></td></tr><tr><td>Parquet</td><td style="text-align:center"><input type="checkbox"/></td><td style="text-align:center"><input type="checkbox"/></td><td style="text-align:center"><input type="checkbox"/></td></tr><tr><td>Altro <u>CEMENTO</u></td><td style="text-align:center"><input checked="" type="checkbox"/></td><td style="text-align:center"><input type="checkbox"/></td><td style="text-align:center"><input type="checkbox"/></td></tr></tbody></table> <p>2. TIPO PREVALENTE DI INFISSI INTERNI</p> <table style="width:100%;"><thead><tr><th></th><th style="text-align:center">Porte d'ingresso</th><th style="text-align:center">Porte interne</th></tr></thead><tbody><tr><td>Legno</td><td style="text-align:center"><input type="checkbox"/></td><td style="text-align:center"><input type="checkbox"/></td></tr><tr><td>Legno tamburato</td><td style="text-align:center"><input type="checkbox"/></td><td style="text-align:center"><input type="checkbox"/></td></tr><tr><td>Metallo</td><td style="text-align:center"><input checked="" type="checkbox"/></td><td style="text-align:center"><input type="checkbox"/></td></tr><tr><td>Altro _____</td><td style="text-align:center"><input type="checkbox"/></td><td style="text-align:center"><input type="checkbox"/></td></tr></tbody></table>		Camere o stanze	Cucina o bagno	Altri accessori	Marmo o pietra naturale	<input type="checkbox"/>	<input type="checkbox"/>	<input type="checkbox"/>	Piastrelle in ceramica, cotto o gres	<input type="checkbox"/>	<input type="checkbox"/>	<input type="checkbox"/>	Piastrelle in scaglie marmo	<input type="checkbox"/>	<input type="checkbox"/>	<input type="checkbox"/>	Moquette o simili	<input type="checkbox"/>	<input type="checkbox"/>	<input type="checkbox"/>	Gomme o sintetici	<input type="checkbox"/>	<input type="checkbox"/>	<input type="checkbox"/>	Parquet	<input type="checkbox"/>	<input type="checkbox"/>	<input type="checkbox"/>	Altro <u>CEMENTO</u>	<input checked="" type="checkbox"/>	<input type="checkbox"/>	<input type="checkbox"/>		Porte d'ingresso	Porte interne	Legno	<input type="checkbox"/>	<input type="checkbox"/>	Legno tamburato	<input type="checkbox"/>	<input type="checkbox"/>	Metallo	<input checked="" type="checkbox"/>	<input type="checkbox"/>	Altro _____	<input type="checkbox"/>	<input type="checkbox"/>	<p>1. DESTINAZIONE D'USO</p> <p>BOX _____ _____</p> <p>2. OSSERVAZIONI RELATIVE AL VALORE ED AL CLASSAMENTO PROPOSTO</p> <p>_____</p> <p>_____</p> <p>_____</p> <p>_____</p> <p>_____</p> <p>_____</p> <p>_____</p> <p>_____</p> <p>_____</p> <p>_____</p> <p>_____</p>
	Camere o stanze	Cucina o bagno	Altri accessori																																													
Marmo o pietra naturale	<input type="checkbox"/>	<input type="checkbox"/>	<input type="checkbox"/>																																													
Piastrelle in ceramica, cotto o gres	<input type="checkbox"/>	<input type="checkbox"/>	<input type="checkbox"/>																																													
Piastrelle in scaglie marmo	<input type="checkbox"/>	<input type="checkbox"/>	<input type="checkbox"/>																																													
Moquette o simili	<input type="checkbox"/>	<input type="checkbox"/>	<input type="checkbox"/>																																													
Gomme o sintetici	<input type="checkbox"/>	<input type="checkbox"/>	<input type="checkbox"/>																																													
Parquet	<input type="checkbox"/>	<input type="checkbox"/>	<input type="checkbox"/>																																													
Altro <u>CEMENTO</u>	<input checked="" type="checkbox"/>	<input type="checkbox"/>	<input type="checkbox"/>																																													
	Porte d'ingresso	Porte interne																																														
Legno	<input type="checkbox"/>	<input type="checkbox"/>																																														
Legno tamburato	<input type="checkbox"/>	<input type="checkbox"/>																																														
Metallo	<input checked="" type="checkbox"/>	<input type="checkbox"/>																																														
Altro _____	<input type="checkbox"/>	<input type="checkbox"/>																																														
<p>IL TECNICO</p> <p>data _____</p> <p>Firma e timbro _____</p>	<p>IL DICHIARANTE</p> <p>data _____</p> <p>Firma _____</p>																																															
	<p>Riservato all'Ufficio</p> <p>Prot. n. _____ Partita n. _____</p> <p>Busta n. _____</p> <p>L' incaricato _____</p>																																															

**ACCERTAMENTO DELLA PROPRIETA' IMMOBILIARE URBANA
DICHIARAZIONE DI UNITA'IMMOBILIARE A DESTINAZIONE ORDINARIA**

mod. 1NB - parte II

<p>A Riferimenti Catastali dell' Unità Immobiliare</p> <table style="width:100%; border-collapse: collapse;"> <tr> <td style="width:25%;">Sezione</td> <td style="width:25%;">Foglio</td> <td style="width:25%;">Particella</td> <td style="width:25%;">Subalterno</td> </tr> <tr> <td>_____</td> <td style="text-align: center;">74</td> <td style="text-align: center;">2461</td> <td style="text-align: center;">33</td> </tr> <tr> <td>_____</td> <td>_____</td> <td>_____</td> <td>_____</td> </tr> <tr> <td>_____</td> <td>_____</td> <td>_____</td> <td>_____</td> </tr> <tr> <td>_____</td> <td>_____</td> <td>_____</td> <td>_____</td> </tr> </table>	Sezione	Foglio	Particella	Subalterno	_____	74	2461	33	_____	_____	_____	_____	_____	_____	_____	_____	_____	_____	_____	_____	<p>C Dati Metrici dell' Unità Immobiliare</p> <p>C/2 UNITA' IMMOBILIARE CENSIBILE NEL GRUPPO 'C' (Commerciale ed usi diversi da quelli indicati nel prospetto C/1)</p> <p>1. LOCALI PRINCIPALI: Piano S1 lordi m² 28 di cui utili m² 26</p> <p>2. LOCALI ACCESSORI DIRETTI: Piano _____ lordi m² _____ di cui utili m² _____</p> <p>3. LOCALI ACCESSORI INDIRETTI: Piano _____ lordi m² _____ di cui utili m² _____ Piano _____ lordi m² _____ di cui utili m² _____</p> <p>4. DIPENDENZE ESCLUSIVE Balconi, terrazzi, portici sup. lorda m² _____</p> <p>5. PERTINENZE SCOPERTE ESCLUSIVE Superficie lorda m² _____ Parcheggio auto per posti numero _____</p> <p>6. IL LOCALE HA ACCESSO CARRABILE Il locale ha accesso carrabile SI <input checked="" type="checkbox"/> NO <input type="checkbox"/></p> <p>7. DATI RELATIVI ALL'ALTEZZA Altezza media dei locali principali cm 250 Superficie dei locali principali ed accessori diretti aventi altezze medie inferiori a cm. 230 m² _____</p>
Sezione	Foglio	Particella	Subalterno																		
_____	74	2461	33																		
_____	_____	_____	_____																		
_____	_____	_____	_____																		
_____	_____	_____	_____																		
<p>B Riferimenti Temporal</p> <p>Anno: _____ Di costruzione 2001 Di ristrutturazione totale 2017</p>	<p>C Dati Metrici dell' Unità Immobiliare</p> <p>C/1 UNITA' IMMOBILIARE CENSIBILE NEL GRUPPO 'A' E 'B'</p> <p><input type="checkbox"/> Abitazioni o uffici privati <input type="checkbox"/> Alloggi collettivi, uffici pubblici, scuole o istituti di cultura</p> <p>1. VANI PRINCIPALI Camere, cucina, stanze, ecc. n. _____ sup. utile m² _____</p> <p>2. ACCESSORI DIRETTI Bagni, W.C. n. _____ sup. utile m² _____ Corridoi, ripostigli, ecc. n. _____ sup. utile m² _____ SUPERFICIE LORDA (relativa ai punti 1 e 2) m² _____</p> <p>3. ACCESSORI INDIRETTI Accessori complementari, cantine, soffitte, lavanderie e simili n. _____ sup. lorda m² _____</p> <p>4. DIPENDENZE ESCLUSIVE Balconi, terrazzi, portici sup. lorda m² _____</p> <p>5. PERTINENZE SCOPERTE ESCLUSIVE Giardino, cortile sup. lorda m² _____ Piscina, tennis, _____ sup. m² _____ Parcheggio auto per posti numero _____</p> <p>6. DATI RELATIVI ALL'ALTEZZA Altezza media U.I.U. cm. _____ Superficie dei vani principali ed accessori diretti aventi altezze medie inferiori a centimetri 230 m² _____</p> <p>7. PER LE U.I. CENSIBILI NEL GRUPPO 'B' INTEGRARE CON LE SEGUENTI INFORMAZIONI Piani fuori terra n. _____ m³. _____ Piani entro terra n. _____ m³. _____</p>																				
<p>D Dotazioni Tecnologiche dell' Unità Immobiliare</p> <p>IMPIANTO AUTONOMO</p> <p>Riscaldamento <input type="checkbox"/></p> <p>Acqua calda <input type="checkbox"/></p> <p>Condizionamento <input type="checkbox"/></p> <p>Citofonico <input type="checkbox"/></p> <p>Video - citofonico <input type="checkbox"/></p> <p>Ascensore ad uso esclusivo <input type="checkbox"/></p> <p>Ascensore : (impianti n. _____) <input type="checkbox"/></p> <p>Ascensore di servizio <input type="checkbox"/></p> <p>Montacarichi <input type="checkbox"/></p> <p>Altro _____ <input type="checkbox"/></p>																					

ACCERTAMENTO DELLA PROPRIETA' IMMOBILIARE URBANA
DICHIARAZIONE DI UNITA'IMMOBILIARE A DESTINAZIONE ORDINARIA

mod. 1NB - parte II

E Caratteristiche Costruttive di Finitura	F Destinazione d'uso e Osservazioni																																															
<p>1. TIPO PREVALENTE DI PAVIMENTAZIONE</p> <table style="width:100%; border-collapse: collapse;"> <thead> <tr> <th style="width:60%;"></th> <th style="width:15%; text-align: center;">Camere o stanze</th> <th style="width:15%; text-align: center;">Cucina o bagno</th> <th style="width:10%; text-align: center;">Altri accessori</th> </tr> </thead> <tbody> <tr> <td>Marmo o pietra naturale</td> <td align="center"><input type="checkbox"/></td> <td align="center"><input type="checkbox"/></td> <td align="center"><input type="checkbox"/></td> </tr> <tr> <td>Piastrelle in ceramica, cotto o gres</td> <td align="center"><input type="checkbox"/></td> <td align="center"><input type="checkbox"/></td> <td align="center"><input type="checkbox"/></td> </tr> <tr> <td>Piastrelle in scaglie marmo</td> <td align="center"><input type="checkbox"/></td> <td align="center"><input type="checkbox"/></td> <td align="center"><input type="checkbox"/></td> </tr> <tr> <td>Moquette o simili</td> <td align="center"><input type="checkbox"/></td> <td align="center"><input type="checkbox"/></td> <td align="center"><input type="checkbox"/></td> </tr> <tr> <td>Gomme o sintetici</td> <td align="center"><input type="checkbox"/></td> <td align="center"><input type="checkbox"/></td> <td align="center"><input type="checkbox"/></td> </tr> <tr> <td>Parquet</td> <td align="center"><input type="checkbox"/></td> <td align="center"><input type="checkbox"/></td> <td align="center"><input type="checkbox"/></td> </tr> <tr> <td>Altro CEMENTO _____</td> <td align="center"><input checked="" type="checkbox"/></td> <td align="center"><input type="checkbox"/></td> <td align="center"><input type="checkbox"/></td> </tr> </tbody> </table> <p>2. TIPO PREVALENTE DI INFISSI INTERNI</p> <table style="width:100%; border-collapse: collapse;"> <thead> <tr> <th style="width:60%;"></th> <th style="width:15%; text-align: center;">Porte d'ingresso</th> <th style="width:15%; text-align: center;">Porte interne</th> </tr> </thead> <tbody> <tr> <td>Legno</td> <td align="center"><input type="checkbox"/></td> <td align="center"><input type="checkbox"/></td> </tr> <tr> <td>Legno tamburato</td> <td align="center"><input type="checkbox"/></td> <td align="center"><input type="checkbox"/></td> </tr> <tr> <td>Metallo</td> <td align="center"><input checked="" type="checkbox"/></td> <td align="center"><input type="checkbox"/></td> </tr> <tr> <td>Altro _____</td> <td align="center"><input type="checkbox"/></td> <td align="center"><input type="checkbox"/></td> </tr> </tbody> </table>		Camere o stanze	Cucina o bagno	Altri accessori	Marmo o pietra naturale	<input type="checkbox"/>	<input type="checkbox"/>	<input type="checkbox"/>	Piastrelle in ceramica, cotto o gres	<input type="checkbox"/>	<input type="checkbox"/>	<input type="checkbox"/>	Piastrelle in scaglie marmo	<input type="checkbox"/>	<input type="checkbox"/>	<input type="checkbox"/>	Moquette o simili	<input type="checkbox"/>	<input type="checkbox"/>	<input type="checkbox"/>	Gomme o sintetici	<input type="checkbox"/>	<input type="checkbox"/>	<input type="checkbox"/>	Parquet	<input type="checkbox"/>	<input type="checkbox"/>	<input type="checkbox"/>	Altro CEMENTO _____	<input checked="" type="checkbox"/>	<input type="checkbox"/>	<input type="checkbox"/>		Porte d'ingresso	Porte interne	Legno	<input type="checkbox"/>	<input type="checkbox"/>	Legno tamburato	<input type="checkbox"/>	<input type="checkbox"/>	Metallo	<input checked="" type="checkbox"/>	<input type="checkbox"/>	Altro _____	<input type="checkbox"/>	<input type="checkbox"/>	<p>1. DESTINAZIONE D'USO</p> <p>BOX _____</p> <hr/> <p>2. OSSERVAZIONI RELATIVE AL VALORE ED AL CLASSAMENTO PROPOSTO</p> <hr/> <hr/> <hr/> <hr/> <hr/> <hr/> <hr/> <hr/> <hr/> <hr/> <hr/> <hr/> <hr/> <hr/> <hr/> <hr/> <hr/> <hr/> <hr/> <hr/> <hr/> <hr/> <hr/> <hr/> <hr/> <hr/> <hr/> <hr/> <hr/> <hr/> <hr/> <hr/>
	Camere o stanze	Cucina o bagno	Altri accessori																																													
Marmo o pietra naturale	<input type="checkbox"/>	<input type="checkbox"/>	<input type="checkbox"/>																																													
Piastrelle in ceramica, cotto o gres	<input type="checkbox"/>	<input type="checkbox"/>	<input type="checkbox"/>																																													
Piastrelle in scaglie marmo	<input type="checkbox"/>	<input type="checkbox"/>	<input type="checkbox"/>																																													
Moquette o simili	<input type="checkbox"/>	<input type="checkbox"/>	<input type="checkbox"/>																																													
Gomme o sintetici	<input type="checkbox"/>	<input type="checkbox"/>	<input type="checkbox"/>																																													
Parquet	<input type="checkbox"/>	<input type="checkbox"/>	<input type="checkbox"/>																																													
Altro CEMENTO _____	<input checked="" type="checkbox"/>	<input type="checkbox"/>	<input type="checkbox"/>																																													
	Porte d'ingresso	Porte interne																																														
Legno	<input type="checkbox"/>	<input type="checkbox"/>																																														
Legno tamburato	<input type="checkbox"/>	<input type="checkbox"/>																																														
Metallo	<input checked="" type="checkbox"/>	<input type="checkbox"/>																																														
Altro _____	<input type="checkbox"/>	<input type="checkbox"/>																																														
<table style="width:100%; border-collapse: collapse;"> <tr> <td style="width:50%; border: none;"> <p>IL TECNICO</p> <p>data _____</p> <p>Firma e timbro _____</p> </td> <td style="width:50%; border: none;"> <p>IL DICHIARANTE</p> <p>data _____</p> <p>Firma _____</p> </td> </tr> </table>		<p>IL TECNICO</p> <p>data _____</p> <p>Firma e timbro _____</p>	<p>IL DICHIARANTE</p> <p>data _____</p> <p>Firma _____</p>	<p>Riservato all'Ufficio</p> <p>Prot. n. _____ Partita n. _____</p> <p>Busta n. _____</p> <p>L' incaricato _____</p>																																												
<p>IL TECNICO</p> <p>data _____</p> <p>Firma e timbro _____</p>	<p>IL DICHIARANTE</p> <p>data _____</p> <p>Firma _____</p>																																															

**ACCERTAMENTO DELLA PROPRIETA' IMMOBILIARE URBANA
 DICHIARAZIONE DI UNITA'IMMOBILIARE A DESTINAZIONE ORDINARIA**

mod. 1NB - parte II

A Riferimenti Catastali dell' Unità Immobiliare			
Sezione	Foglio	Particella	Subalterno
_____	<u>74</u>	<u>2461</u>	<u>34</u>
_____	_____	_____	_____
_____	_____	_____	_____
_____	_____	_____	_____

B Riferimenti Temporal	
Anno:	_____
Di costruzione	<u>2001</u> Di ristrutturazione totale <u>2017</u>

C Dati Metrici dell' Unità Immobiliare	
C/1 UNITA' IMMOBILIARE CENSIBILE NEL GRUPPO 'A' E 'B'	
<input type="checkbox"/>	Abitazioni o uffici privati
<input type="checkbox"/>	Alloggi collettivi, uffici pubblici, scuole o istituti di cultura
1. VANI PRINCIPALI	
Camere, cucina, stanze, ecc.	n. _____ sup. utile m ² _____
2. ACCESSORI DIRETTI	
Bagni, W.C.	n. _____ sup. utile m ² _____
Corridoi, ripostigli, ecc.	n. _____ sup. utile m ² _____
SUPERFICIE LORDA (relativa ai punti 1 e 2) m ² _____	
3. ACCESSORI INDIRETTI	
Accessori complementari, cantine, soffitte, lavanderie e simili	n. _____ sup. lorda m ² _____
4. DIPENDENZE ESCLUSIVE	
Balconi, terrazzi, portici	sup. lorda m ² _____
5. PERTINENZE SCOPERTE ESCLUSIVE	
Giardino, cortile	sup. lorda m ² _____
Piscina, tennis, _____	sup. m ² _____
Parcheggio auto per posti	numero _____
6. DATI RELATIVI ALL'ALTEZZA	
Altezza media U.I.U.	cm. _____
Superficie dei vani principali ed accessori diretti aventi altezze medie inferiori a centimetri 230	m ² _____
7. PER LE U.I. CENSIBILI NEL GRUPPO 'B' INTEGRARE CON LE SEGUENTI INFORMAZIONI	
Piani fuori terra	n. _____ m ³ . _____
Piani entro terra	n. _____ m ³ . _____

C Dati Metrici dell' Unità Immobiliare	
C/2 UNITA' IMMOBILIARE CENSIBILE NEL GRUPPO 'C' (Commerciale ed usi diversi da quelli indicati nel prospetto C/1)	
1. LOCALI PRINCIPALI:	
Piano <u>S1</u>	lordi m ² <u>28</u> di cui utili m ² <u>26</u>
2. LOCALI ACCESSORI DIRETTI:	
Piano _____	lordi m ² _____ di cui utili m ² _____
3. LOCALI ACCESSORI INDIRETTI:	
Piano _____	lordi m ² _____ di cui utili m ² _____
Piano _____	lordi m ² _____ di cui utili m ² _____
4. DIPENDENZE ESCLUSIVE	
Balconi, terrazzi, portici	sup. lorda m ² _____
5. PERTINENZE SCOPERTE ESCLUSIVE	
Superficie lorda	m ² _____
Parcheggio auto per posti	numero _____
6. IL LOCALE HA ACCESSO CARRABILE	
Il locale ha accesso carrabile	SI <input checked="" type="checkbox"/> NO <input type="checkbox"/>
7. DATI RELATIVI ALL'ALTEZZA	
Altezza media dei locali principali	cm <u>250</u>
Superficie dei locali principali ed accessori diretti aventi altezze medie inferiori a cm. 230	m ² _____

D Dotazioni Tecnologiche dell' Unità Immobiliare	
IMPIANTO AUTONOMO	
Riscaldamento	<input type="checkbox"/>
Acqua calda	<input type="checkbox"/>
Condizionamento	<input type="checkbox"/>
Citofonico	<input type="checkbox"/>
Video - citofonico	<input type="checkbox"/>
Ascensore ad uso esclusivo	<input type="checkbox"/>
Ascensore : (impianti n. _____)	<input type="checkbox"/>
Ascensore di servizio	<input type="checkbox"/>
Montacarichi	<input type="checkbox"/>
Altro _____	<input type="checkbox"/>

ACCERTAMENTO DELLA PROPRIETA' IMMOBILIARE URBANA
DICHIARAZIONE DI UNITA'IMMOBILIARE A DESTINAZIONE ORDINARIA

E Caratteristiche Costruttive di Finitura	F Destinazione d'uso e Osservazioni																																															
<p>1. TIPO PREVALENTE DI PAVIMENTAZIONE</p> <table style="width: 100%; border-collapse: collapse;"> <thead> <tr> <th style="width: 60%;"></th> <th style="width: 15%; text-align: center;">Camere o stanze</th> <th style="width: 15%; text-align: center;">Cucina o bagno</th> <th style="width: 10%; text-align: center;">Altri accessori</th> </tr> </thead> <tbody> <tr> <td>Marmo o pietra naturale</td> <td style="text-align: center;"><input type="checkbox"/></td> <td style="text-align: center;"><input type="checkbox"/></td> <td style="text-align: center;"><input type="checkbox"/></td> </tr> <tr> <td>Piastrelle in ceramica, cotto o gres</td> <td style="text-align: center;"><input type="checkbox"/></td> <td style="text-align: center;"><input type="checkbox"/></td> <td style="text-align: center;"><input type="checkbox"/></td> </tr> <tr> <td>Piastrelle in scaglie marmo</td> <td style="text-align: center;"><input type="checkbox"/></td> <td style="text-align: center;"><input type="checkbox"/></td> <td style="text-align: center;"><input type="checkbox"/></td> </tr> <tr> <td>Moquette o simili</td> <td style="text-align: center;"><input type="checkbox"/></td> <td style="text-align: center;"><input type="checkbox"/></td> <td style="text-align: center;"><input type="checkbox"/></td> </tr> <tr> <td>Gomme o sintetici</td> <td style="text-align: center;"><input type="checkbox"/></td> <td style="text-align: center;"><input type="checkbox"/></td> <td style="text-align: center;"><input type="checkbox"/></td> </tr> <tr> <td>Parquet</td> <td style="text-align: center;"><input type="checkbox"/></td> <td style="text-align: center;"><input type="checkbox"/></td> <td style="text-align: center;"><input type="checkbox"/></td> </tr> <tr> <td>Altro CEMENTO</td> <td style="text-align: center;"><input checked="" type="checkbox"/></td> <td style="text-align: center;"><input type="checkbox"/></td> <td style="text-align: center;"><input type="checkbox"/></td> </tr> </tbody> </table> <p>2. TIPO PREVALENTE DI INFISSI INTERNI</p> <table style="width: 100%; border-collapse: collapse;"> <thead> <tr> <th style="width: 60%;"></th> <th style="width: 15%; text-align: center;">Porte d'ingresso</th> <th style="width: 25%; text-align: center;">Porte interne</th> </tr> </thead> <tbody> <tr> <td>Legno</td> <td style="text-align: center;"><input type="checkbox"/></td> <td style="text-align: center;"><input type="checkbox"/></td> </tr> <tr> <td>Legno tamburato</td> <td style="text-align: center;"><input type="checkbox"/></td> <td style="text-align: center;"><input type="checkbox"/></td> </tr> <tr> <td>Metallo</td> <td style="text-align: center;"><input checked="" type="checkbox"/></td> <td style="text-align: center;"><input type="checkbox"/></td> </tr> <tr> <td>Altro _____</td> <td style="text-align: center;"><input type="checkbox"/></td> <td style="text-align: center;"><input type="checkbox"/></td> </tr> </tbody> </table>		Camere o stanze	Cucina o bagno	Altri accessori	Marmo o pietra naturale	<input type="checkbox"/>	<input type="checkbox"/>	<input type="checkbox"/>	Piastrelle in ceramica, cotto o gres	<input type="checkbox"/>	<input type="checkbox"/>	<input type="checkbox"/>	Piastrelle in scaglie marmo	<input type="checkbox"/>	<input type="checkbox"/>	<input type="checkbox"/>	Moquette o simili	<input type="checkbox"/>	<input type="checkbox"/>	<input type="checkbox"/>	Gomme o sintetici	<input type="checkbox"/>	<input type="checkbox"/>	<input type="checkbox"/>	Parquet	<input type="checkbox"/>	<input type="checkbox"/>	<input type="checkbox"/>	Altro CEMENTO	<input checked="" type="checkbox"/>	<input type="checkbox"/>	<input type="checkbox"/>		Porte d'ingresso	Porte interne	Legno	<input type="checkbox"/>	<input type="checkbox"/>	Legno tamburato	<input type="checkbox"/>	<input type="checkbox"/>	Metallo	<input checked="" type="checkbox"/>	<input type="checkbox"/>	Altro _____	<input type="checkbox"/>	<input type="checkbox"/>	<p>1. DESTINAZIONE D'USO</p> <p>BOX</p> <hr/> <hr/> <p>2. OSSERVAZIONI RELATIVE AL VALORE ED AL CLASSAMENTO PROPOSTO</p> <hr/> <hr/> <hr/> <hr/> <hr/> <hr/> <hr/> <hr/> <hr/> <hr/> <hr/> <hr/> <hr/> <hr/> <hr/> <hr/> <hr/> <hr/> <hr/> <hr/> <hr/> <hr/>
	Camere o stanze	Cucina o bagno	Altri accessori																																													
Marmo o pietra naturale	<input type="checkbox"/>	<input type="checkbox"/>	<input type="checkbox"/>																																													
Piastrelle in ceramica, cotto o gres	<input type="checkbox"/>	<input type="checkbox"/>	<input type="checkbox"/>																																													
Piastrelle in scaglie marmo	<input type="checkbox"/>	<input type="checkbox"/>	<input type="checkbox"/>																																													
Moquette o simili	<input type="checkbox"/>	<input type="checkbox"/>	<input type="checkbox"/>																																													
Gomme o sintetici	<input type="checkbox"/>	<input type="checkbox"/>	<input type="checkbox"/>																																													
Parquet	<input type="checkbox"/>	<input type="checkbox"/>	<input type="checkbox"/>																																													
Altro CEMENTO	<input checked="" type="checkbox"/>	<input type="checkbox"/>	<input type="checkbox"/>																																													
	Porte d'ingresso	Porte interne																																														
Legno	<input type="checkbox"/>	<input type="checkbox"/>																																														
Legno tamburato	<input type="checkbox"/>	<input type="checkbox"/>																																														
Metallo	<input checked="" type="checkbox"/>	<input type="checkbox"/>																																														
Altro _____	<input type="checkbox"/>	<input type="checkbox"/>																																														
<table style="width: 100%; border-collapse: collapse;"> <tr> <td style="width: 50%; vertical-align: top;"> <p>IL TECNICO</p> <p>data _____</p> <p>Firma e timbro _____</p> </td> <td style="width: 50%; vertical-align: top;"> <p>IL DICHIARANTE</p> <p>data _____</p> <p>Firma _____</p> </td> </tr> </table>	<p>IL TECNICO</p> <p>data _____</p> <p>Firma e timbro _____</p>	<p>IL DICHIARANTE</p> <p>data _____</p> <p>Firma _____</p>	<p>Riservato all'Ufficio</p> <p>Prot. n. _____ Partita n. _____</p> <p>Busta n. _____</p> <p>L' incaricato _____</p>																																													
<p>IL TECNICO</p> <p>data _____</p> <p>Firma e timbro _____</p>	<p>IL DICHIARANTE</p> <p>data _____</p> <p>Firma _____</p>																																															

ACCERTAMENTO DELLA PROPRIETA' IMMOBILIARE URBANA
DICHIARAZIONE DI UNITA' IMMOBILIARE A DESTINAZIONE ORDINARIA

mod. 1NB - parte II

A Riferimenti Catastali dell' Unità Immobiliare			
Sezione	Foglio	Particella	Subalterno
_____	<u>74</u>	<u>2461</u>	<u>35</u>
_____	_____	_____	_____
_____	_____	_____	_____
_____	_____	_____	_____

B Riferimenti Temporal	
Anno:	_____
Di costruzione <u>2001</u>	Di ristrutturazione totale <u>2017</u>

C Dati Metrici dell' Unità Immobiliare	
C/1 UNITA' IMMOBILIARE CENSIBILE NEL GRUPPO 'A' E 'B'	
<input type="checkbox"/> Abitazioni o uffici privati <input type="checkbox"/> Alloggi collettivi, uffici pubblici, scuole o istituti di cultura	
1. VANI PRINCIPALI	
Camere, cucina, stanze, ecc.	n. _____ sup. utile m ² _____
2. ACCESSORI DIRETTI	
Bagni, W.C.	n. _____ sup. utile m ² _____
Corridoi, ripostigli, ecc.	n. _____ sup. utile m ² _____
SUPERFICIE LORDA (relativa ai punti 1 e 2) m ² _____	
3. ACCESSORI INDIRETTI	
Accessori complementari, cantine, soffitte, lavanderie e simili	n. _____ sup. lorda m ² _____
4. DIPENDENZE ESCLUSIVE	
Balconi, terrazzi, portici	sup. lorda m ² _____
5. PERTINENZE SCOPERTE ESCLUSIVE	
Giardino, cortile	sup. lorda m ² _____
Piscina, tennis, _____	sup. m ² _____
Parcheggio auto per posti	numero _____
6. DATI RELATIVI ALL'ALTEZZA	
Altezza media U.I.U.	cm. _____
Superficie dei vani principali ed accessori diretti aventi altezze medie inferiori a centimetri 230	m ² _____
7. PER LE U.I. CENSIBILI NEL GRUPPO 'B' INTEGRARE CON LE SEGUENTI INFORMAZIONI	
Piani fuori terra	n. _____ m ³ . _____
Piani entro terra	n. _____ m ³ . _____

C Dati Metrici dell' Unità Immobiliare	
C/2 UNITA' IMMOBILIARE CENSIBILE NEL GRUPPO 'C' (Commerciale ed usi diversi da quelli indicati nel prospetto C/1)	
1. LOCALI PRINCIPALI:	
Piano <u>S1</u>	lordi m ² <u>28</u> di cui utili m ² <u>26</u>
2. LOCALI ACCESSORI DIRETTI:	
Piano _____	lordi m ² _____ di cui utili m ² _____
3. LOCALI ACCESSORI INDIRETTI:	
Piano _____	lordi m ² _____ di cui utili m ² _____
Piano _____	lordi m ² _____ di cui utili m ² _____
4. DIPENDENZE ESCLUSIVE	
Balconi, terrazzi, portici	sup. lorda m ² _____
5. PERTINENZE SCOPERTE ESCLUSIVE	
Superficie lorda	m ² _____
Parcheggio auto per posti	numero _____
6. IL LOCALE HA ACCESSO CARRABILE	
Il locale ha accesso carrabile	SI <input checked="" type="checkbox"/> NO <input type="checkbox"/>
7. DATI RELATIVI ALL'ALTEZZA	
Altezza media dei locali principali	cm <u>250</u>
Superficie dei locali principali ed accessori diretti aventi altezze medie inferiori a cm. 230	m ² _____

D Dotazioni Tecnologiche dell' Unità Immobiliare	
IMPIANTO AUTONOMO	
Riscaldamento	<input type="checkbox"/>
Acqua calda	<input type="checkbox"/>
Condizionamento	<input type="checkbox"/>
Citofonico	<input type="checkbox"/>
Video - citofonico	<input type="checkbox"/>
Ascensore ad uso esclusivo	<input type="checkbox"/>
Ascensore : (impianti n. _____)	<input type="checkbox"/>
Ascensore di servizio	<input type="checkbox"/>
Montacarichi	<input type="checkbox"/>
Altro _____	<input type="checkbox"/>

ACCERTAMENTO DELLA PROPRIETA' IMMOBILIARE URBANA
DICHIARAZIONE DI UNITA'IMMOBILIARE A DESTINAZIONE ORDINARIA

E Caratteristiche Costruttive di Finitura	F Destinazione d'uso e Osservazioni																																															
<p>1. TIPO PREVALENTE DI PAVIMENTAZIONE</p> <table style="width:100%; border-collapse: collapse;"><thead><tr><th style="width:60%;"></th><th style="width:15%; text-align: center;">Camere o stanze</th><th style="width:15%; text-align: center;">Cucina o bagno</th><th style="width:10%; text-align: center;">Altri accessori</th></tr></thead><tbody><tr><td>Marmo o pietra naturale</td><td style="text-align: center;"><input type="checkbox"/></td><td style="text-align: center;"><input type="checkbox"/></td><td style="text-align: center;"><input type="checkbox"/></td></tr><tr><td>Piastrelle in ceramica, cotto o gres</td><td style="text-align: center;"><input type="checkbox"/></td><td style="text-align: center;"><input type="checkbox"/></td><td style="text-align: center;"><input type="checkbox"/></td></tr><tr><td>Piastrelle in scaglie marmo</td><td style="text-align: center;"><input type="checkbox"/></td><td style="text-align: center;"><input type="checkbox"/></td><td style="text-align: center;"><input type="checkbox"/></td></tr><tr><td>Moquette o simili</td><td style="text-align: center;"><input type="checkbox"/></td><td style="text-align: center;"><input type="checkbox"/></td><td style="text-align: center;"><input type="checkbox"/></td></tr><tr><td>Gomme o sintetici</td><td style="text-align: center;"><input type="checkbox"/></td><td style="text-align: center;"><input type="checkbox"/></td><td style="text-align: center;"><input type="checkbox"/></td></tr><tr><td>Parquet</td><td style="text-align: center;"><input type="checkbox"/></td><td style="text-align: center;"><input type="checkbox"/></td><td style="text-align: center;"><input type="checkbox"/></td></tr><tr><td>Altro CEMENTO</td><td style="text-align: center;"><input checked="" type="checkbox"/></td><td style="text-align: center;"><input type="checkbox"/></td><td style="text-align: center;"><input type="checkbox"/></td></tr></tbody></table> <p>2. TIPO PREVALENTE DI INFISSI INTERNI</p> <table style="width:100%; border-collapse: collapse;"><thead><tr><th style="width:60%;"></th><th style="width:20%; text-align: center;">Porte d'ingresso</th><th style="width:20%; text-align: center;">Porte interne</th></tr></thead><tbody><tr><td>Legno</td><td style="text-align: center;"><input type="checkbox"/></td><td style="text-align: center;"><input type="checkbox"/></td></tr><tr><td>Legno tamburato</td><td style="text-align: center;"><input type="checkbox"/></td><td style="text-align: center;"><input type="checkbox"/></td></tr><tr><td>Metallo</td><td style="text-align: center;"><input checked="" type="checkbox"/></td><td style="text-align: center;"><input type="checkbox"/></td></tr><tr><td>Altro _____</td><td style="text-align: center;"><input type="checkbox"/></td><td style="text-align: center;"><input type="checkbox"/></td></tr></tbody></table>		Camere o stanze	Cucina o bagno	Altri accessori	Marmo o pietra naturale	<input type="checkbox"/>	<input type="checkbox"/>	<input type="checkbox"/>	Piastrelle in ceramica, cotto o gres	<input type="checkbox"/>	<input type="checkbox"/>	<input type="checkbox"/>	Piastrelle in scaglie marmo	<input type="checkbox"/>	<input type="checkbox"/>	<input type="checkbox"/>	Moquette o simili	<input type="checkbox"/>	<input type="checkbox"/>	<input type="checkbox"/>	Gomme o sintetici	<input type="checkbox"/>	<input type="checkbox"/>	<input type="checkbox"/>	Parquet	<input type="checkbox"/>	<input type="checkbox"/>	<input type="checkbox"/>	Altro CEMENTO	<input checked="" type="checkbox"/>	<input type="checkbox"/>	<input type="checkbox"/>		Porte d'ingresso	Porte interne	Legno	<input type="checkbox"/>	<input type="checkbox"/>	Legno tamburato	<input type="checkbox"/>	<input type="checkbox"/>	Metallo	<input checked="" type="checkbox"/>	<input type="checkbox"/>	Altro _____	<input type="checkbox"/>	<input type="checkbox"/>	<p>1. DESTINAZIONE D'USO</p> <p>BOX</p> <p>_____</p> <p>_____</p> <p>2. OSSERVAZIONI RELATIVE AL VALORE ED AL CLASSAMENTO PROPOSTO</p> <p>_____</p> <p>_____</p> <p>_____</p> <p>_____</p> <p>_____</p> <p>_____</p> <p>_____</p> <p>_____</p> <p>_____</p> <p>_____</p> <p>_____</p>
	Camere o stanze	Cucina o bagno	Altri accessori																																													
Marmo o pietra naturale	<input type="checkbox"/>	<input type="checkbox"/>	<input type="checkbox"/>																																													
Piastrelle in ceramica, cotto o gres	<input type="checkbox"/>	<input type="checkbox"/>	<input type="checkbox"/>																																													
Piastrelle in scaglie marmo	<input type="checkbox"/>	<input type="checkbox"/>	<input type="checkbox"/>																																													
Moquette o simili	<input type="checkbox"/>	<input type="checkbox"/>	<input type="checkbox"/>																																													
Gomme o sintetici	<input type="checkbox"/>	<input type="checkbox"/>	<input type="checkbox"/>																																													
Parquet	<input type="checkbox"/>	<input type="checkbox"/>	<input type="checkbox"/>																																													
Altro CEMENTO	<input checked="" type="checkbox"/>	<input type="checkbox"/>	<input type="checkbox"/>																																													
	Porte d'ingresso	Porte interne																																														
Legno	<input type="checkbox"/>	<input type="checkbox"/>																																														
Legno tamburato	<input type="checkbox"/>	<input type="checkbox"/>																																														
Metallo	<input checked="" type="checkbox"/>	<input type="checkbox"/>																																														
Altro _____	<input type="checkbox"/>	<input type="checkbox"/>																																														
<p>IL TECNICO</p> <p>data _____</p> <p>Firma e timbro _____</p>	<p>IL DICHIARANTE</p> <p>data _____</p> <p>Firma _____</p>																																															
<p>Riservato all'Ufficio</p> <p>Prot. n. _____ Partita n. _____</p> <p>Busta n. _____</p> <p>L' incaricato _____</p>																																																

**ACCERTAMENTO DELLA PROPRIETA' IMMOBILIARE URBANA
DICHIARAZIONE DI UNITA'IMMOBILIARE A DESTINAZIONE ORDINARIA**

mod. 1NB - parte II

A Riferimenti Catastali dell' Unità Immobiliare			
Sezione	Foglio	Particella	Subalterno
_____	<u>74</u>	<u>2461</u>	<u>36</u>
_____	_____	_____	_____
_____	_____	_____	_____
_____	_____	_____	_____

B Riferimenti Temporal	
Anno:	_____
Di costruzione <u>2001</u>	Di ristrutturazione totale <u>2017</u>

C Dati Metrici dell' Unità Immobiliare	
C/1 UNITA' IMMOBILIARE CENSIBILE NEL GRUPPO 'A' E 'B'	
<input type="checkbox"/>	Abitazioni o uffici privati
<input type="checkbox"/>	Alloggi collettivi, uffici pubblici, scuole o istituti di cultura
1. VANI PRINCIPALI	
Camere, cucina, stanze, ecc.	n. _____ sup. utile m ² _____
2. ACCESSORI DIRETTI	
Bagni, W.C.	n. _____ sup. utile m ² _____
Corridoi, ripostigli, ecc.	n. _____ sup. utile m ² _____
SUPERFICIE LORDA (relativa ai punti 1 e 2) m ² _____	
3. ACCESSORI INDIRETTI	
Accessori complementari, cantine, soffitte, lavanderie e simili	n. _____ sup. lorda m ² _____
4. DIPENDENZE ESCLUSIVE	
Balconi, terrazzi, portici	sup. lorda m ² _____
5. PERTINENZE SCOPERTE ESCLUSIVE	
Giardino, cortile	sup. lorda m ² _____
Piscina, tennis, _____	sup. m ² _____
Parcheggio auto per posti	numero _____
6. DATI RELATIVI ALL'ALTEZZA	
Altezza media U.I.U.	cm. _____
Superficie dei vani principali ed accessori diretti aventi altezze medie inferiori a centimetri 230	m ² _____
7. PER LE U.I. CENSIBILI NEL GRUPPO 'B' INTEGRARE CON LE SEGUENTI INFORMAZIONI	
Piani fuori terra	n. _____ m ³ . _____
Piani entro terra	n. _____ m ³ . _____

C Dati Metrici dell' Unità Immobiliare	
C/2 UNITA' IMMOBILIARE CENSIBILE NEL GRUPPO 'C' (Commerciale ed usi diversi da quelli indicati nel prospetto C/1)	
1. LOCALI PRINCIPALI:	
Piano <u>S1</u>	lordi m ² <u>28</u> di cui utili m ² <u>26</u>
2. LOCALI ACCESSORI DIRETTI:	
Piano _____	lordi m ² _____ di cui utili m ² _____
3. LOCALI ACCESSORI INDIRETTI:	
Piano _____	lordi m ² _____ di cui utili m ² _____
Piano _____	lordi m ² _____ di cui utili m ² _____
4. DIPENDENZE ESCLUSIVE	
Balconi, terrazzi, portici	sup. lorda m ² _____
5. PERTINENZE SCOPERTE ESCLUSIVE	
Superficie lorda	m ² _____
Parcheggio auto per posti	numero _____
6. IL LOCALE HA ACCESSO CARRABILE	
Il locale ha accesso carrabile	SI <input checked="" type="checkbox"/> NO <input type="checkbox"/>
7. DATI RELATIVI ALL'ALTEZZA	
Altezza media dei locali principali	cm <u>250</u>
Superficie dei locali principali ed accessori diretti aventi altezze medie inferiori a cm. 230	m ² _____

D Dotazioni Tecnologiche dell' Unità Immobiliare	
IMPIANTO AUTONOMO	
Riscaldamento	<input type="checkbox"/>
Acqua calda	<input type="checkbox"/>
Condizionamento	<input type="checkbox"/>
Citofonico	<input type="checkbox"/>
Video - citofonico	<input type="checkbox"/>
Ascensore ad uso esclusivo	<input type="checkbox"/>
Ascensore : (impianti n. _____)	<input type="checkbox"/>
Ascensore di servizio	<input type="checkbox"/>
Montacarichi	<input type="checkbox"/>
Altro _____	<input type="checkbox"/>

ACCERTAMENTO DELLA PROPRIETA' IMMOBILIARE URBANA
DICHIARAZIONE DI UNITA'IMMOBILIARE A DESTINAZIONE ORDINARIA

mod. 1NB - parte II

E Caratteristiche Costruttive di Finitura	F Destinazione d'uso e Osservazioni																																															
<p>1. TIPO PREVALENTE DI PAVIMENTAZIONE</p> <table border="1"><thead><tr><th></th><th>Camere o stanze</th><th>Cucina o bagno</th><th>Altri accessori</th></tr></thead><tbody><tr><td>Marmo o pietra naturale</td><td><input type="checkbox"/></td><td><input type="checkbox"/></td><td><input type="checkbox"/></td></tr><tr><td>Piastrelle in ceramica, cotto o gres</td><td><input type="checkbox"/></td><td><input type="checkbox"/></td><td><input type="checkbox"/></td></tr><tr><td>Piastrelle in scaglie marmo</td><td><input type="checkbox"/></td><td><input type="checkbox"/></td><td><input type="checkbox"/></td></tr><tr><td>Moquette o simili</td><td><input type="checkbox"/></td><td><input type="checkbox"/></td><td><input type="checkbox"/></td></tr><tr><td>Gomme o sintetici</td><td><input type="checkbox"/></td><td><input type="checkbox"/></td><td><input type="checkbox"/></td></tr><tr><td>Parquet</td><td><input type="checkbox"/></td><td><input type="checkbox"/></td><td><input type="checkbox"/></td></tr><tr><td>Altro <u>CEMENTO</u></td><td><input checked="" type="checkbox"/></td><td><input type="checkbox"/></td><td><input type="checkbox"/></td></tr></tbody></table> <p>2. TIPO PREVALENTE DI INFISSI INTERNI</p> <table border="1"><thead><tr><th></th><th>Porte d'ingresso</th><th>Porte interne</th></tr></thead><tbody><tr><td>Legno</td><td><input type="checkbox"/></td><td><input type="checkbox"/></td></tr><tr><td>Legno tamburato</td><td><input type="checkbox"/></td><td><input type="checkbox"/></td></tr><tr><td>Metallo</td><td><input checked="" type="checkbox"/></td><td><input type="checkbox"/></td></tr><tr><td>Altro _____</td><td><input type="checkbox"/></td><td><input type="checkbox"/></td></tr></tbody></table>		Camere o stanze	Cucina o bagno	Altri accessori	Marmo o pietra naturale	<input type="checkbox"/>	<input type="checkbox"/>	<input type="checkbox"/>	Piastrelle in ceramica, cotto o gres	<input type="checkbox"/>	<input type="checkbox"/>	<input type="checkbox"/>	Piastrelle in scaglie marmo	<input type="checkbox"/>	<input type="checkbox"/>	<input type="checkbox"/>	Moquette o simili	<input type="checkbox"/>	<input type="checkbox"/>	<input type="checkbox"/>	Gomme o sintetici	<input type="checkbox"/>	<input type="checkbox"/>	<input type="checkbox"/>	Parquet	<input type="checkbox"/>	<input type="checkbox"/>	<input type="checkbox"/>	Altro <u>CEMENTO</u>	<input checked="" type="checkbox"/>	<input type="checkbox"/>	<input type="checkbox"/>		Porte d'ingresso	Porte interne	Legno	<input type="checkbox"/>	<input type="checkbox"/>	Legno tamburato	<input type="checkbox"/>	<input type="checkbox"/>	Metallo	<input checked="" type="checkbox"/>	<input type="checkbox"/>	Altro _____	<input type="checkbox"/>	<input type="checkbox"/>	<p>1. DESTINAZIONE D'USO</p> <p>BOX _____</p> <p>2. OSSERVAZIONI RELATIVE AL VALORE ED AL CLASSAMENTO PROPOSTO</p> <p>_____</p> <p>_____</p> <p>_____</p> <p>_____</p> <p>_____</p> <p>_____</p> <p>_____</p> <p>_____</p> <p>_____</p> <p>_____</p> <p>_____</p> <p>_____</p> <p>_____</p> <p>_____</p> <p>_____</p> <p>_____</p> <p>_____</p> <p>_____</p> <p>_____</p> <p>_____</p> <p>_____</p>
	Camere o stanze	Cucina o bagno	Altri accessori																																													
Marmo o pietra naturale	<input type="checkbox"/>	<input type="checkbox"/>	<input type="checkbox"/>																																													
Piastrelle in ceramica, cotto o gres	<input type="checkbox"/>	<input type="checkbox"/>	<input type="checkbox"/>																																													
Piastrelle in scaglie marmo	<input type="checkbox"/>	<input type="checkbox"/>	<input type="checkbox"/>																																													
Moquette o simili	<input type="checkbox"/>	<input type="checkbox"/>	<input type="checkbox"/>																																													
Gomme o sintetici	<input type="checkbox"/>	<input type="checkbox"/>	<input type="checkbox"/>																																													
Parquet	<input type="checkbox"/>	<input type="checkbox"/>	<input type="checkbox"/>																																													
Altro <u>CEMENTO</u>	<input checked="" type="checkbox"/>	<input type="checkbox"/>	<input type="checkbox"/>																																													
	Porte d'ingresso	Porte interne																																														
Legno	<input type="checkbox"/>	<input type="checkbox"/>																																														
Legno tamburato	<input type="checkbox"/>	<input type="checkbox"/>																																														
Metallo	<input checked="" type="checkbox"/>	<input type="checkbox"/>																																														
Altro _____	<input type="checkbox"/>	<input type="checkbox"/>																																														
<p>IL TECNICO</p> <p>data _____</p> <p>Firma e timbro _____</p> <p>IL DICHIARANTE</p> <p>data _____</p> <p>Firma _____</p>	<p>Riservato all'Ufficio</p> <p>Prot. n. _____ Partita n. _____</p> <p>Busta n. _____</p> <p>L' incaricato _____</p>																																															

ACCERTAMENTO DELLA PROPRIETA' IMMOBILIARE URBANA
DICHIARAZIONE DI UNITA'IMMOBILIARE A DESTINAZIONE ORDINARIA

mod. 1NB - parte II

<p>A Riferimenti Catastali dell' Unità Immobiliare</p> <table style="width:100%; border-collapse: collapse;"> <tr> <td style="width:25%;">Sezione</td> <td style="width:25%;">Foglio</td> <td style="width:25%;">Particella</td> <td style="width:25%;">Subalterno</td> </tr> <tr> <td>_____</td> <td style="text-align: center;"><u>74</u></td> <td style="text-align: center;"><u>2461</u></td> <td style="text-align: center;"><u>37</u></td> </tr> <tr> <td>_____</td> <td>_____</td> <td>_____</td> <td>_____</td> </tr> <tr> <td>_____</td> <td>_____</td> <td>_____</td> <td>_____</td> </tr> <tr> <td>_____</td> <td>_____</td> <td>_____</td> <td>_____</td> </tr> </table> <p>B Riferimenti Temporal</p> <p>Anno: _____</p> <p>Di costruzione <u>2001</u> Di ristrutturazione totale <u>2017</u></p> <p>C Dati Metrici dell' Unità Immobiliare</p> <p>C/1 UNITA' IMMOBILIARE CENSIBILE NEL GRUPPO 'A' E 'B'</p> <p><input type="checkbox"/> Abitazioni o uffici privati</p> <p><input type="checkbox"/> Alloggi collettivi, uffici pubblici, scuole o istituti di cultura</p> <p>1. VANI PRINCIPALI</p> <p>Camere, cucina, stanze, ecc. n. _____ sup. utile m² _____</p> <p>2. ACCESSORI DIRETTI</p> <p>Bagni, W.C. n. _____ sup. utile m² _____</p> <p>Corridoi, ripostigli, ecc. n. _____ sup. utile m² _____</p> <p>SUPERFICIE LORDA (relativa ai punti 1 e 2) m² _____</p> <p>3. ACCESSORI INDIRETTI</p> <p>Accessori complementari, cantine, soffitte, lavanderie e simili n. _____ sup. lorda m² _____</p> <p>4. DIPENDENZE ESCLUSIVE</p> <p>Balconi, terrazzi, portici sup. lorda m² _____</p> <p>5. PERTINENZE SCOPERTE ESCLUSIVE</p> <p>Giardino, cortile sup. lorda m² _____</p> <p>Piscina, tennis, _____ sup. m² _____</p> <p>Parcheggio auto per posti numero _____</p> <p>6. DATI RELATIVI ALL'ALTEZZA</p> <p>Altezza media U.I.U. cm. _____</p> <p>Superficie dei vani principali ed accessori diretti aventi altezze medie inferiori a centimetri 230 m² _____</p> <p>7. PER LE U.I. CENSIBILI NEL GRUPPO 'B' INTEGRARE CON LE SEGUENTI INFORMAZIONI</p> <p>Piani fuori terra n. _____ m³. _____</p> <p>Piani entro terra n. _____ m³. _____</p>	Sezione	Foglio	Particella	Subalterno	_____	<u>74</u>	<u>2461</u>	<u>37</u>	_____	_____	_____	_____	_____	_____	_____	_____	_____	_____	_____	_____	<p>C Dati Metrici dell' Unità Immobiliare</p> <p>C/2 UNITA' IMMOBILIARE CENSIBILE NEL GRUPPO 'C'</p> <p>(Commerciale ed usi diversi da quelli indicati nel prospetto C/1)</p> <p>1. LOCALI PRINCIPALI:</p> <p>Piano <u>S1</u> lordi m² <u>28</u> di cui utili m² <u>26</u></p> <p>2. LOCALI ACCESSORI DIRETTI:</p> <p>Piano _____ lordi m² _____ di cui utili m² _____</p> <p>3. LOCALI ACCESSORI INDIRETTI:</p> <p>Piano _____ lordi m² _____ di cui utili m² _____</p> <p>Piano _____ lordi m² _____ di cui utili m² _____</p> <p>4. DIPENDENZE ESCLUSIVE</p> <p>Balconi, terrazzi, portici sup. lorda m² _____</p> <p>5. PERTINENZE SCOPERTE ESCLUSIVE</p> <p>Superficie lorda m² _____</p> <p>Parcheggio auto per posti numero _____</p> <p>6. IL LOCALE HA ACCESSO CARRABILE</p> <p>Il locale ha accesso carrabile SI <input checked="" type="checkbox"/> NO <input type="checkbox"/></p> <p>7. DATI RELATIVI ALL'ALTEZZA</p> <p>Altezza media dei locali principali cm <u>250</u></p> <p>Superficie dei locali principali ed accessori diretti aventi altezze medie inferiori a cm. 230 m² _____</p> <p>D Dotazioni Tecnologiche dell' Unità Immobiliare</p> <p>IMPIANTO AUTONOMO</p> <p>Riscaldamento <input type="checkbox"/></p> <p>Acqua calda <input type="checkbox"/></p> <p>Condizionamento <input type="checkbox"/></p> <p>Citofonico <input type="checkbox"/></p> <p>Video - citofonico <input type="checkbox"/></p> <p>Ascensore ad uso esclusivo <input type="checkbox"/></p> <p>Ascensore : (impianti n. _____) <input type="checkbox"/></p> <p>Ascensore di servizio <input type="checkbox"/></p> <p>Montacarichi <input type="checkbox"/></p> <p>Altro _____ <input type="checkbox"/></p>
Sezione	Foglio	Particella	Subalterno																		
_____	<u>74</u>	<u>2461</u>	<u>37</u>																		
_____	_____	_____	_____																		
_____	_____	_____	_____																		
_____	_____	_____	_____																		

ACCERTAMENTO DELLA PROPRIETA' IMMOBILIARE URBANA
DICHIARAZIONE DI UNITA'IMMOBILIARE A DESTINAZIONE ORDINARIA

mod. 1NB - parte II

E Caratteristiche Costruttive di Finitura	F Destinazione d'uso e Osservazioni																																															
<p>1. TIPO PREVALENTE DI PAVIMENTAZIONE</p> <table border="1"> <thead> <tr> <th></th> <th>Camere o stanze</th> <th>Cucina o bagno</th> <th>Altri accessori</th> </tr> </thead> <tbody> <tr> <td>Marmo o pietra naturale</td> <td><input type="checkbox"/></td> <td><input type="checkbox"/></td> <td><input type="checkbox"/></td> </tr> <tr> <td>Piastrelle in ceramica, cotto o gres</td> <td><input type="checkbox"/></td> <td><input type="checkbox"/></td> <td><input type="checkbox"/></td> </tr> <tr> <td>Piastrelle in scaglie marmo</td> <td><input type="checkbox"/></td> <td><input type="checkbox"/></td> <td><input type="checkbox"/></td> </tr> <tr> <td>Moquette o simili</td> <td><input type="checkbox"/></td> <td><input type="checkbox"/></td> <td><input type="checkbox"/></td> </tr> <tr> <td>Gomme o sintetici</td> <td><input type="checkbox"/></td> <td><input type="checkbox"/></td> <td><input type="checkbox"/></td> </tr> <tr> <td>Parquet</td> <td><input type="checkbox"/></td> <td><input type="checkbox"/></td> <td><input type="checkbox"/></td> </tr> <tr> <td>Altro <u>CEMENTO</u></td> <td><input checked="" type="checkbox"/></td> <td><input type="checkbox"/></td> <td><input type="checkbox"/></td> </tr> </tbody> </table> <p>2. TIPO PREVALENTE DI INFISSI INTERNI</p> <table border="1"> <thead> <tr> <th></th> <th>Porte d'ingresso</th> <th>Porte interne</th> </tr> </thead> <tbody> <tr> <td>Legno</td> <td><input type="checkbox"/></td> <td><input type="checkbox"/></td> </tr> <tr> <td>Legno tamburato</td> <td><input type="checkbox"/></td> <td><input type="checkbox"/></td> </tr> <tr> <td>Metallo</td> <td><input checked="" type="checkbox"/></td> <td><input type="checkbox"/></td> </tr> <tr> <td>Altro _____</td> <td><input type="checkbox"/></td> <td><input type="checkbox"/></td> </tr> </tbody> </table>		Camere o stanze	Cucina o bagno	Altri accessori	Marmo o pietra naturale	<input type="checkbox"/>	<input type="checkbox"/>	<input type="checkbox"/>	Piastrelle in ceramica, cotto o gres	<input type="checkbox"/>	<input type="checkbox"/>	<input type="checkbox"/>	Piastrelle in scaglie marmo	<input type="checkbox"/>	<input type="checkbox"/>	<input type="checkbox"/>	Moquette o simili	<input type="checkbox"/>	<input type="checkbox"/>	<input type="checkbox"/>	Gomme o sintetici	<input type="checkbox"/>	<input type="checkbox"/>	<input type="checkbox"/>	Parquet	<input type="checkbox"/>	<input type="checkbox"/>	<input type="checkbox"/>	Altro <u>CEMENTO</u>	<input checked="" type="checkbox"/>	<input type="checkbox"/>	<input type="checkbox"/>		Porte d'ingresso	Porte interne	Legno	<input type="checkbox"/>	<input type="checkbox"/>	Legno tamburato	<input type="checkbox"/>	<input type="checkbox"/>	Metallo	<input checked="" type="checkbox"/>	<input type="checkbox"/>	Altro _____	<input type="checkbox"/>	<input type="checkbox"/>	<p>1. DESTINAZIONE D'USO</p> <p>BOX</p> <hr/> <hr/> <p>2. OSSERVAZIONI RELATIVE AL VALORE ED AL CLASSAMENTO PROPOSTO</p> <hr/> <hr/> <hr/> <hr/> <hr/> <hr/> <hr/> <hr/> <hr/> <hr/> <hr/> <hr/> <hr/> <hr/> <hr/> <hr/> <hr/> <hr/> <hr/> <hr/> <hr/> <hr/> <hr/> <hr/>
	Camere o stanze	Cucina o bagno	Altri accessori																																													
Marmo o pietra naturale	<input type="checkbox"/>	<input type="checkbox"/>	<input type="checkbox"/>																																													
Piastrelle in ceramica, cotto o gres	<input type="checkbox"/>	<input type="checkbox"/>	<input type="checkbox"/>																																													
Piastrelle in scaglie marmo	<input type="checkbox"/>	<input type="checkbox"/>	<input type="checkbox"/>																																													
Moquette o simili	<input type="checkbox"/>	<input type="checkbox"/>	<input type="checkbox"/>																																													
Gomme o sintetici	<input type="checkbox"/>	<input type="checkbox"/>	<input type="checkbox"/>																																													
Parquet	<input type="checkbox"/>	<input type="checkbox"/>	<input type="checkbox"/>																																													
Altro <u>CEMENTO</u>	<input checked="" type="checkbox"/>	<input type="checkbox"/>	<input type="checkbox"/>																																													
	Porte d'ingresso	Porte interne																																														
Legno	<input type="checkbox"/>	<input type="checkbox"/>																																														
Legno tamburato	<input type="checkbox"/>	<input type="checkbox"/>																																														
Metallo	<input checked="" type="checkbox"/>	<input type="checkbox"/>																																														
Altro _____	<input type="checkbox"/>	<input type="checkbox"/>																																														
<table border="1"> <tr> <td>IL TECNICO</td> <td>IL DICHIARANTE</td> </tr> <tr> <td>data _____</td> <td>data _____</td> </tr> <tr> <td>Firma e timbro _____</td> <td>Firma _____</td> </tr> </table>	IL TECNICO	IL DICHIARANTE	data _____	data _____	Firma e timbro _____	Firma _____	<p>Riservato all'Ufficio</p> <p>Prot. n. _____ Partita n. _____</p> <p>Busta n. _____</p> <p>L' incaricato _____</p>																																									
IL TECNICO	IL DICHIARANTE																																															
data _____	data _____																																															
Firma e timbro _____	Firma _____																																															

**ACCERTAMENTO DELLA PROPRIETA' IMMOBILIARE URBANA
DICHIARAZIONE DI UNITA'IMMOBILIARE A DESTINAZIONE ORDINARIA**

mod. 1NB - parte II

A Riferimenti Catastali dell' Unità Immobiliare			
Sezione	Foglio	Particella	Subalterno
_____	<u>74</u>	<u>2461</u>	<u>38</u>
_____	_____	_____	_____
_____	_____	_____	_____
_____	_____	_____	_____

B Riferimenti Temporal	
Anno:	_____
Di costruzione <u>2001</u>	Di ristrutturazione totale <u>2017</u>

C Dati Metrici dell' Unità Immobiliare	
C/1 UNITA' IMMOBILIARE CENSIBILE NEL GRUPPO 'A' E 'B'	
<input type="checkbox"/>	Abitazioni o uffici privati
<input type="checkbox"/>	Alloggi collettivi, uffici pubblici, scuole o istituti di cultura
1. VANI PRINCIPALI	
Camere, cucina, stanze, ecc.	n. _____ sup. utile m ² _____
2. ACCESSORI DIRETTI	
Bagni, W.C.	n. _____ sup. utile m ² _____
Corridoi, ripostigli, ecc.	n. _____ sup. utile m ² _____
SUPERFICIE LORDA (relativa ai punti 1 e 2) m ² _____	
3. ACCESSORI INDIRETTI	
Accessori complementari, cantine, soffitte, lavanderie e simili	n. _____ sup. lorda m ² _____
4. DIPENDENZE ESCLUSIVE	
Balconi, terrazzi, portici	sup. lorda m ² _____
5. PERTINENZE SCOPERTE ESCLUSIVE	
Giardino, cortile	sup. lorda m ² _____
Piscina, tennis, _____	sup. m ² _____
Parcheggio auto per posti	numero _____
6. DATI RELATIVI ALL'ALTEZZA	
Altezza media U.I.U.	cm. _____
Superficie dei vani principali ed accessori diretti aventi altezze medie inferiori a centimetri 230	m ² _____
7. PER LE U.I. CENSIBILI NEL GRUPPO 'B' INTEGRARE CON LE SEGUENTI INFORMAZIONI	
Piani fuori terra	n. _____ m ³ . _____
Piani entro terra	n. _____ m ³ . _____

C Dati Metrici dell' Unità Immobiliare	
C/2 UNITA' IMMOBILIARE CENSIBILE NEL GRUPPO 'C' (Commerciale ed usi diversi da quelli indicati nel prospetto C/1)	
1. LOCALI PRINCIPALI:	
Piano <u>S1</u>	lordi m ² <u>28</u> di cui utili m ² <u>26</u>
2. LOCALI ACCESSORI DIRETTI:	
Piano _____	lordi m ² _____ di cui utili m ² _____
3. LOCALI ACCESSORI INDIRETTI:	
Piano _____	lordi m ² _____ di cui utili m ² _____
Piano _____	lordi m ² _____ di cui utili m ² _____
4. DIPENDENZE ESCLUSIVE	
Balconi, terrazzi, portici	sup. lorda m ² _____
5. PERTINENZE SCOPERTE ESCLUSIVE	
Superficie lorda	m ² _____
Parcheggio auto per posti	numero _____
6. IL LOCALE HA ACCESSO CARRABILE	
Il locale ha accesso carrabile	SI <input checked="" type="checkbox"/> NO <input type="checkbox"/>
7. DATI RELATIVI ALL'ALTEZZA	
Altezza media dei locali principali	cm <u>250</u>
Superficie dei locali principali ed accessori diretti aventi altezze medie inferiori a cm. 230	m ² _____

D Dotazioni Tecnologiche dell' Unità Immobiliare	
IMPIANTO AUTONOMO	
Riscaldamento	<input type="checkbox"/>
Acqua calda	<input type="checkbox"/>
Condizionamento	<input type="checkbox"/>
Citofonico	<input type="checkbox"/>
Video - citofonico	<input type="checkbox"/>
Ascensore ad uso esclusivo	<input type="checkbox"/>
Ascensore : (impianti n. _____)	<input type="checkbox"/>
Ascensore di servizio	<input type="checkbox"/>
Montacarichi	<input type="checkbox"/>
Altro _____	<input type="checkbox"/>

ACCERTAMENTO DELLA PROPRIETA' IMMOBILIARE URBANA
DICHIARAZIONE DI UNITA'IMMOBILIARE A DESTINAZIONE ORDINARIA

mod. 1NB - parte II

E Caratteristiche Costruttive di Finitura	F Destinazione d'uso e Osservazioni																																															
<p>1. TIPO PREVALENTE DI PAVIMENTAZIONE</p> <table border="1"><thead><tr><th></th><th>Camere o stanze</th><th>Cucina o bagno</th><th>Altri accessori</th></tr></thead><tbody><tr><td>Marmo o pietra naturale</td><td><input type="checkbox"/></td><td><input type="checkbox"/></td><td><input type="checkbox"/></td></tr><tr><td>Piastrelle in ceramica, cotto o gres</td><td><input type="checkbox"/></td><td><input type="checkbox"/></td><td><input type="checkbox"/></td></tr><tr><td>Piastrelle in scaglie marmo</td><td><input type="checkbox"/></td><td><input type="checkbox"/></td><td><input type="checkbox"/></td></tr><tr><td>Moquette o simili</td><td><input type="checkbox"/></td><td><input type="checkbox"/></td><td><input type="checkbox"/></td></tr><tr><td>Gomme o sintetici</td><td><input type="checkbox"/></td><td><input type="checkbox"/></td><td><input type="checkbox"/></td></tr><tr><td>Parquet</td><td><input type="checkbox"/></td><td><input type="checkbox"/></td><td><input type="checkbox"/></td></tr><tr><td>Altro <u>CEMENTO</u></td><td><input checked="" type="checkbox"/></td><td><input type="checkbox"/></td><td><input type="checkbox"/></td></tr></tbody></table> <p>2. TIPO PREVALENTE DI INFISSI INTERNI</p> <table border="1"><thead><tr><th></th><th>Porte d'ingresso</th><th>Porte interne</th></tr></thead><tbody><tr><td>Legno</td><td><input type="checkbox"/></td><td><input type="checkbox"/></td></tr><tr><td>Legno tamburato</td><td><input type="checkbox"/></td><td><input type="checkbox"/></td></tr><tr><td>Metallo</td><td><input checked="" type="checkbox"/></td><td><input type="checkbox"/></td></tr><tr><td>Altro _____</td><td><input type="checkbox"/></td><td><input type="checkbox"/></td></tr></tbody></table>		Camere o stanze	Cucina o bagno	Altri accessori	Marmo o pietra naturale	<input type="checkbox"/>	<input type="checkbox"/>	<input type="checkbox"/>	Piastrelle in ceramica, cotto o gres	<input type="checkbox"/>	<input type="checkbox"/>	<input type="checkbox"/>	Piastrelle in scaglie marmo	<input type="checkbox"/>	<input type="checkbox"/>	<input type="checkbox"/>	Moquette o simili	<input type="checkbox"/>	<input type="checkbox"/>	<input type="checkbox"/>	Gomme o sintetici	<input type="checkbox"/>	<input type="checkbox"/>	<input type="checkbox"/>	Parquet	<input type="checkbox"/>	<input type="checkbox"/>	<input type="checkbox"/>	Altro <u>CEMENTO</u>	<input checked="" type="checkbox"/>	<input type="checkbox"/>	<input type="checkbox"/>		Porte d'ingresso	Porte interne	Legno	<input type="checkbox"/>	<input type="checkbox"/>	Legno tamburato	<input type="checkbox"/>	<input type="checkbox"/>	Metallo	<input checked="" type="checkbox"/>	<input type="checkbox"/>	Altro _____	<input type="checkbox"/>	<input type="checkbox"/>	<p>1. DESTINAZIONE D'USO</p> <p>BOX _____</p> <p>2. OSSERVAZIONI RELATIVE AL VALORE ED AL CLASSAMENTO PROPOSTO</p> <p>_____</p> <p>_____</p> <p>_____</p> <p>_____</p> <p>_____</p> <p>_____</p> <p>_____</p> <p>_____</p> <p>_____</p> <p>_____</p> <p>_____</p>
	Camere o stanze	Cucina o bagno	Altri accessori																																													
Marmo o pietra naturale	<input type="checkbox"/>	<input type="checkbox"/>	<input type="checkbox"/>																																													
Piastrelle in ceramica, cotto o gres	<input type="checkbox"/>	<input type="checkbox"/>	<input type="checkbox"/>																																													
Piastrelle in scaglie marmo	<input type="checkbox"/>	<input type="checkbox"/>	<input type="checkbox"/>																																													
Moquette o simili	<input type="checkbox"/>	<input type="checkbox"/>	<input type="checkbox"/>																																													
Gomme o sintetici	<input type="checkbox"/>	<input type="checkbox"/>	<input type="checkbox"/>																																													
Parquet	<input type="checkbox"/>	<input type="checkbox"/>	<input type="checkbox"/>																																													
Altro <u>CEMENTO</u>	<input checked="" type="checkbox"/>	<input type="checkbox"/>	<input type="checkbox"/>																																													
	Porte d'ingresso	Porte interne																																														
Legno	<input type="checkbox"/>	<input type="checkbox"/>																																														
Legno tamburato	<input type="checkbox"/>	<input type="checkbox"/>																																														
Metallo	<input checked="" type="checkbox"/>	<input type="checkbox"/>																																														
Altro _____	<input type="checkbox"/>	<input type="checkbox"/>																																														
<p>IL TECNICO</p> <p>data _____</p> <p>Firma e timbro _____</p> <p>IL DICHIARANTE</p> <p>data _____</p> <p>Firma _____</p>	<p>Riservato all'Ufficio</p> <p>Prot. n. _____ Partita n. _____</p> <p>Busta n. _____</p> <p>L' incaricato _____</p>																																															

**ACCERTAMENTO DELLA PROPRIETA' IMMOBILIARE URBANA
DICHIARAZIONE DI UNITA'IMMOBILIARE A DESTINAZIONE ORDINARIA**

mod. 1NB - parte II

A Riferimenti Catastali dell' Unità Immobiliare			
Sezione	Foglio	Particella	Subalterno
_____	<u>74</u>	<u>2461</u>	<u>39</u>
_____	_____	_____	_____
_____	_____	_____	_____
_____	_____	_____	_____

B Riferimenti Temporal	
Anno:	_____
Di costruzione <u>2001</u>	Di ristrutturazione totale <u>2017</u>

C Dati Metrici dell' Unità Immobiliare	
C/1 UNITA' IMMOBILIARE CENSIBILE NEL GRUPPO 'A' E 'B'	
<input type="checkbox"/>	Abitazioni o uffici privati
<input type="checkbox"/>	Alloggi collettivi, uffici pubblici, scuole o istituti di cultura
1. VANI PRINCIPALI	
Camere, cucina, stanze, ecc.	n. _____ sup. utile m ² _____
2. ACCESSORI DIRETTI	
Bagni, W.C.	n. _____ sup. utile m ² _____
Corridoi, ripostigli, ecc.	n. _____ sup. utile m ² _____
SUPERFICIE LORDA (relativa ai punti 1 e 2) m ² _____	
3. ACCESSORI INDIRETTI	
Accessori complementari, cantine, soffitte, lavanderie e simili	n. _____ sup. lorda m ² _____
4. DIPENDENZE ESCLUSIVE	
Balconi, terrazzi, portici	sup. lorda m ² _____
5. PERTINENZE SCOPERTE ESCLUSIVE	
Giardino, cortile	sup. lorda m ² _____
Piscina, tennis, _____	sup. m ² _____
Parcheggio auto per posti	numero _____
6. DATI RELATIVI ALL'ALTEZZA	
Altezza media U.I.U.	cm. _____
Superficie dei vani principali ed accessori diretti aventi altezze medie inferiori a centimetri 230	m ² _____
7. PER LE U.I. CENSIBILI NEL GRUPPO 'B' INTEGRARE CON LE SEGUENTI INFORMAZIONI	
Piani fuori terra	n. _____ m ³ . _____
Piani entro terra	n. _____ m ³ . _____

C Dati Metrici dell' Unità Immobiliare	
C/2 UNITA' IMMOBILIARE CENSIBILE NEL GRUPPO 'C' (Commerciale ed usi diversi da quelli indicati nel prospetto C/1)	
1. LOCALI PRINCIPALI:	
Piano <u>S1</u>	lordi m ² <u>19</u> di cui utili m ² <u>18</u>
2. LOCALI ACCESSORI DIRETTI:	
Piano _____	lordi m ² _____ di cui utili m ² _____
3. LOCALI ACCESSORI INDIRETTI:	
Piano _____	lordi m ² _____ di cui utili m ² _____
Piano _____	lordi m ² _____ di cui utili m ² _____
4. DIPENDENZE ESCLUSIVE	
Balconi, terrazzi, portici	sup. lorda m ² _____
5. PERTINENZE SCOPERTE ESCLUSIVE	
Superficie lorda	m ² _____
Parcheggio auto per posti	numero _____
6. IL LOCALE HA ACCESSO CARRABILE	
Il locale ha accesso carrabile	SI <input checked="" type="checkbox"/> NO <input type="checkbox"/>
7. DATI RELATIVI ALL'ALTEZZA	
Altezza media dei locali principali	cm <u>250</u>
Superficie dei locali principali ed accessori diretti aventi altezze medie inferiori a cm. 230	m ² _____

D Dotazioni Tecnologiche dell' Unità Immobiliare	
IMPIANTO AUTONOMO	
Riscaldamento	<input type="checkbox"/>
Acqua calda	<input type="checkbox"/>
Condizionamento	<input type="checkbox"/>
Citofonico	<input type="checkbox"/>
Video - citofonico	<input type="checkbox"/>
Ascensore ad uso esclusivo	<input type="checkbox"/>
Ascensore : (impianti n. _____)	<input type="checkbox"/>
Ascensore di servizio	<input type="checkbox"/>
Montacarichi	<input type="checkbox"/>
Altro _____	<input type="checkbox"/>

ACCERTAMENTO DELLA PROPRIETA' IMMOBILIARE URBANA
DICHIARAZIONE DI UNITA'IMMOBILIARE A DESTINAZIONE ORDINARIA

mod. 1NB - parte II

E Caratteristiche Costruttive di Finitura	F Destinazione d'uso e Osservazioni																																															
<p>1. TIPO PREVALENTE DI PAVIMENTAZIONE</p> <table style="width:100%; border-collapse: collapse;"> <thead> <tr> <th style="width:60%;"></th> <th style="width:15%; text-align: center;">Camere o stanze</th> <th style="width:15%; text-align: center;">Cucina o bagno</th> <th style="width:10%; text-align: center;">Altri accessori</th> </tr> </thead> <tbody> <tr> <td>Marmo o pietra naturale</td> <td style="text-align: center;"><input type="checkbox"/></td> <td style="text-align: center;"><input type="checkbox"/></td> <td style="text-align: center;"><input type="checkbox"/></td> </tr> <tr> <td>Piastrelle in ceramica, cotto o gres</td> <td style="text-align: center;"><input type="checkbox"/></td> <td style="text-align: center;"><input type="checkbox"/></td> <td style="text-align: center;"><input type="checkbox"/></td> </tr> <tr> <td>Piastrelle in scaglie marmo</td> <td style="text-align: center;"><input type="checkbox"/></td> <td style="text-align: center;"><input type="checkbox"/></td> <td style="text-align: center;"><input type="checkbox"/></td> </tr> <tr> <td>Moquette o simili</td> <td style="text-align: center;"><input type="checkbox"/></td> <td style="text-align: center;"><input type="checkbox"/></td> <td style="text-align: center;"><input type="checkbox"/></td> </tr> <tr> <td>Gomme o sintetici</td> <td style="text-align: center;"><input type="checkbox"/></td> <td style="text-align: center;"><input type="checkbox"/></td> <td style="text-align: center;"><input type="checkbox"/></td> </tr> <tr> <td>Parquet</td> <td style="text-align: center;"><input type="checkbox"/></td> <td style="text-align: center;"><input type="checkbox"/></td> <td style="text-align: center;"><input type="checkbox"/></td> </tr> <tr> <td>Altro <u>CEMENTO</u></td> <td style="text-align: center;"><input checked="" type="checkbox"/></td> <td style="text-align: center;"><input type="checkbox"/></td> <td style="text-align: center;"><input type="checkbox"/></td> </tr> </tbody> </table> <p>2. TIPO PREVALENTE DI INFISSI INTERNI</p> <table style="width:100%; border-collapse: collapse;"> <thead> <tr> <th style="width:60%;"></th> <th style="width:15%; text-align: center;">Porte d'ingresso</th> <th style="width:15%; text-align: center;">Porte interne</th> </tr> </thead> <tbody> <tr> <td>Legno</td> <td style="text-align: center;"><input type="checkbox"/></td> <td style="text-align: center;"><input type="checkbox"/></td> </tr> <tr> <td>Legno tamburato</td> <td style="text-align: center;"><input type="checkbox"/></td> <td style="text-align: center;"><input type="checkbox"/></td> </tr> <tr> <td>Metallo</td> <td style="text-align: center;"><input checked="" type="checkbox"/></td> <td style="text-align: center;"><input type="checkbox"/></td> </tr> <tr> <td>Altro _____</td> <td style="text-align: center;"><input type="checkbox"/></td> <td style="text-align: center;"><input type="checkbox"/></td> </tr> </tbody> </table>		Camere o stanze	Cucina o bagno	Altri accessori	Marmo o pietra naturale	<input type="checkbox"/>	<input type="checkbox"/>	<input type="checkbox"/>	Piastrelle in ceramica, cotto o gres	<input type="checkbox"/>	<input type="checkbox"/>	<input type="checkbox"/>	Piastrelle in scaglie marmo	<input type="checkbox"/>	<input type="checkbox"/>	<input type="checkbox"/>	Moquette o simili	<input type="checkbox"/>	<input type="checkbox"/>	<input type="checkbox"/>	Gomme o sintetici	<input type="checkbox"/>	<input type="checkbox"/>	<input type="checkbox"/>	Parquet	<input type="checkbox"/>	<input type="checkbox"/>	<input type="checkbox"/>	Altro <u>CEMENTO</u>	<input checked="" type="checkbox"/>	<input type="checkbox"/>	<input type="checkbox"/>		Porte d'ingresso	Porte interne	Legno	<input type="checkbox"/>	<input type="checkbox"/>	Legno tamburato	<input type="checkbox"/>	<input type="checkbox"/>	Metallo	<input checked="" type="checkbox"/>	<input type="checkbox"/>	Altro _____	<input type="checkbox"/>	<input type="checkbox"/>	<p>1. DESTINAZIONE D'USO</p> <p>BOX _____</p> <p>2. OSSERVAZIONI RELATIVE AL VALORE ED AL CLASSAMENTO PROPOSTO</p> <p>_____</p> <p>_____</p> <p>_____</p> <p>_____</p> <p>_____</p> <p>_____</p> <p>_____</p> <p>_____</p> <p>_____</p> <p>_____</p> <p>_____</p> <p>_____</p> <p>_____</p> <p>_____</p> <p>_____</p> <p>_____</p> <p>_____</p> <p>_____</p> <p>_____</p> <p>_____</p> <p>_____</p> <p>_____</p> <p>_____</p>
	Camere o stanze	Cucina o bagno	Altri accessori																																													
Marmo o pietra naturale	<input type="checkbox"/>	<input type="checkbox"/>	<input type="checkbox"/>																																													
Piastrelle in ceramica, cotto o gres	<input type="checkbox"/>	<input type="checkbox"/>	<input type="checkbox"/>																																													
Piastrelle in scaglie marmo	<input type="checkbox"/>	<input type="checkbox"/>	<input type="checkbox"/>																																													
Moquette o simili	<input type="checkbox"/>	<input type="checkbox"/>	<input type="checkbox"/>																																													
Gomme o sintetici	<input type="checkbox"/>	<input type="checkbox"/>	<input type="checkbox"/>																																													
Parquet	<input type="checkbox"/>	<input type="checkbox"/>	<input type="checkbox"/>																																													
Altro <u>CEMENTO</u>	<input checked="" type="checkbox"/>	<input type="checkbox"/>	<input type="checkbox"/>																																													
	Porte d'ingresso	Porte interne																																														
Legno	<input type="checkbox"/>	<input type="checkbox"/>																																														
Legno tamburato	<input type="checkbox"/>	<input type="checkbox"/>																																														
Metallo	<input checked="" type="checkbox"/>	<input type="checkbox"/>																																														
Altro _____	<input type="checkbox"/>	<input type="checkbox"/>																																														
<p>IL TECNICO</p> <p>data _____</p> <p>Firma e timbro _____</p>	<p>IL DICHIARANTE</p> <p>data _____</p> <p>Firma _____</p>																																															
<p>Riservato all'Ufficio</p> <p>Prot. n. _____ Partita n. _____</p> <p>Busta n. _____</p> <p>L' incaricato _____</p>																																																

ACCERTAMENTO DELLA PROPRIETA' IMMOBILIARE URBANA
DICHIARAZIONE DI UNITA'IMMOBILIARE A DESTINAZIONE ORDINARIA

mod. 1NB - parte II

A Riferimenti Catastali dell' Unità Immobiliare			
Sezione	Foglio	Particella	Subalterno
_____	<u>74</u>	<u>2461</u>	<u>40</u>
_____	_____	_____	_____
_____	_____	_____	_____
_____	_____	_____	_____

B Riferimenti Temporal	
Anno:	_____
Di costruzione <u>2001</u>	Di ristrutturazione totale <u>2017</u>

C Dati Metrici dell' Unità Immobiliare	
C/1 UNITA' IMMOBILIARE CENSIBILE NEL GRUPPO 'A' E 'B'	
<input type="checkbox"/>	Abitazioni o uffici privati
<input type="checkbox"/>	Alloggi collettivi, uffici pubblici, scuole o istituti di cultura
1. VANI PRINCIPALI	
Camere, cucina, stanze, ecc.	n. _____ sup. utile m ² _____
2. ACCESSORI DIRETTI	
Bagni, W.C.	n. _____ sup. utile m ² _____
Corridoi, ripostigli, ecc.	n. _____ sup. utile m ² _____
SUPERFICIE LORDA (relativa ai punti 1 e 2) m ² _____	
3. ACCESSORI INDIRETTI	
Accessori complementari, cantine, soffitte, lavanderie e simili	n. _____ sup. lorda m ² _____
4. DIPENDENZE ESCLUSIVE	
Balconi, terrazzi, portici	sup. lorda m ² _____
5. PERTINENZE SCOPERTE ESCLUSIVE	
Giardino, cortile	sup. lorda m ² _____
Piscina, tennis, _____	sup. m ² _____
Parcheggio auto per posti	numero _____
6. DATI RELATIVI ALL'ALTEZZA	
Altezza media U.I.U.	cm. _____
Superficie dei vani principali ed accessori diretti aventi altezze medie inferiori a centimetri 230	m ² _____
7. PER LE U.I. CENSIBILI NEL GRUPPO 'B' INTEGRARE CON LE SEGUENTI INFORMAZIONI	
Piani fuori terra	n. _____ m ³ . _____
Piani entro terra	n. _____ m ³ . _____

C Dati Metrici dell' Unità Immobiliare	
C/2 UNITA' IMMOBILIARE CENSIBILE NEL GRUPPO 'C' (Commerciale ed usi diversi da quelli indicati nel prospetto C/1)	
1. LOCALI PRINCIPALI:	
Piano <u>S1</u>	lordi m ² <u>28</u> di cui utili m ² <u>26</u>
2. LOCALI ACCESSORI DIRETTI:	
Piano _____	lordi m ² _____ di cui utili m ² _____
3. LOCALI ACCESSORI INDIRETTI:	
Piano _____	lordi m ² _____ di cui utili m ² _____
Piano _____	lordi m ² _____ di cui utili m ² _____
4. DIPENDENZE ESCLUSIVE	
Balconi, terrazzi, portici	sup. lorda m ² _____
5. PERTINENZE SCOPERTE ESCLUSIVE	
Superficie lorda	m ² _____
Parcheggio auto per posti	numero _____
6. IL LOCALE HA ACCESSO CARRABILE	
Il locale ha accesso carrabile	SI <input checked="" type="checkbox"/> NO <input type="checkbox"/>
7. DATI RELATIVI ALL'ALTEZZA	
Altezza media dei locali principali	cm <u>250</u>
Superficie dei locali principali ed accessori diretti aventi altezze medie inferiori a cm. 230	m ² _____

D Dotazioni Tecnologiche dell' Unità Immobiliare	
IMPIANTO AUTONOMO	
Riscaldamento	<input type="checkbox"/>
Acqua calda	<input type="checkbox"/>
Condizionamento	<input type="checkbox"/>
Citofonico	<input type="checkbox"/>
Video - citofonico	<input type="checkbox"/>
Ascensore ad uso esclusivo	<input type="checkbox"/>
Ascensore : (impianti n. _____)	<input type="checkbox"/>
Ascensore di servizio	<input type="checkbox"/>
Montacarichi	<input type="checkbox"/>
Altro _____	<input type="checkbox"/>

**ACCERTAMENTO DELLA PROPRIETA' IMMOBILIARE URBANA
 DICHIARAZIONE DI UNITA'IMMOBILIARE A DESTINAZIONE ORDINARIA**

E Caratteristiche Costruttive di Finitura	F Destinazione d'uso e Osservazioni																																															
<p>1. TIPO PREVALENTE DI PAVIMENTAZIONE</p> <table style="width: 100%; border-collapse: collapse;"> <thead> <tr> <th style="width: 70%;"></th> <th style="width: 15%; text-align: center;">Camere o stanze</th> <th style="width: 15%; text-align: center;">Cucina o bagno</th> <th style="width: 10%; text-align: center;">Altri accessori</th> </tr> </thead> <tbody> <tr> <td>Marmo o pietra naturale</td> <td style="text-align: center;"><input type="checkbox"/></td> <td style="text-align: center;"><input type="checkbox"/></td> <td style="text-align: center;"><input type="checkbox"/></td> </tr> <tr> <td>Piastrelle in ceramica, cotto o gres</td> <td style="text-align: center;"><input type="checkbox"/></td> <td style="text-align: center;"><input type="checkbox"/></td> <td style="text-align: center;"><input type="checkbox"/></td> </tr> <tr> <td>Piastrelle in scaglie marmo</td> <td style="text-align: center;"><input type="checkbox"/></td> <td style="text-align: center;"><input type="checkbox"/></td> <td style="text-align: center;"><input type="checkbox"/></td> </tr> <tr> <td>Moquette o simili</td> <td style="text-align: center;"><input type="checkbox"/></td> <td style="text-align: center;"><input type="checkbox"/></td> <td style="text-align: center;"><input type="checkbox"/></td> </tr> <tr> <td>Gomme o sintetici</td> <td style="text-align: center;"><input type="checkbox"/></td> <td style="text-align: center;"><input type="checkbox"/></td> <td style="text-align: center;"><input type="checkbox"/></td> </tr> <tr> <td>Parquet</td> <td style="text-align: center;"><input type="checkbox"/></td> <td style="text-align: center;"><input type="checkbox"/></td> <td style="text-align: center;"><input type="checkbox"/></td> </tr> <tr> <td>Altro CEMENTO _____</td> <td style="text-align: center;"><input checked="" type="checkbox"/></td> <td style="text-align: center;"><input type="checkbox"/></td> <td style="text-align: center;"><input type="checkbox"/></td> </tr> </tbody> </table> <p>2. TIPO PREVALENTE DI INFISSI INTERNI</p> <table style="width: 100%; border-collapse: collapse;"> <thead> <tr> <th style="width: 60%;"></th> <th style="width: 20%; text-align: center;">Porte d'ingresso</th> <th style="width: 20%; text-align: center;">Porte interne</th> </tr> </thead> <tbody> <tr> <td>Legno</td> <td style="text-align: center;"><input type="checkbox"/></td> <td style="text-align: center;"><input type="checkbox"/></td> </tr> <tr> <td>Legno tamburato</td> <td style="text-align: center;"><input type="checkbox"/></td> <td style="text-align: center;"><input type="checkbox"/></td> </tr> <tr> <td>Metallo</td> <td style="text-align: center;"><input checked="" type="checkbox"/></td> <td style="text-align: center;"><input type="checkbox"/></td> </tr> <tr> <td>Altro _____</td> <td style="text-align: center;"><input type="checkbox"/></td> <td style="text-align: center;"><input type="checkbox"/></td> </tr> </tbody> </table>		Camere o stanze	Cucina o bagno	Altri accessori	Marmo o pietra naturale	<input type="checkbox"/>	<input type="checkbox"/>	<input type="checkbox"/>	Piastrelle in ceramica, cotto o gres	<input type="checkbox"/>	<input type="checkbox"/>	<input type="checkbox"/>	Piastrelle in scaglie marmo	<input type="checkbox"/>	<input type="checkbox"/>	<input type="checkbox"/>	Moquette o simili	<input type="checkbox"/>	<input type="checkbox"/>	<input type="checkbox"/>	Gomme o sintetici	<input type="checkbox"/>	<input type="checkbox"/>	<input type="checkbox"/>	Parquet	<input type="checkbox"/>	<input type="checkbox"/>	<input type="checkbox"/>	Altro CEMENTO _____	<input checked="" type="checkbox"/>	<input type="checkbox"/>	<input type="checkbox"/>		Porte d'ingresso	Porte interne	Legno	<input type="checkbox"/>	<input type="checkbox"/>	Legno tamburato	<input type="checkbox"/>	<input type="checkbox"/>	Metallo	<input checked="" type="checkbox"/>	<input type="checkbox"/>	Altro _____	<input type="checkbox"/>	<input type="checkbox"/>	<p>1. DESTINAZIONE D'USO</p> <p>BOX _____ _____</p> <p>2. OSSERVAZIONI RELATIVE AL VALORE ED AL CLASSAMENTO PROPOSTO</p> <p>_____ _____ _____ _____ _____ _____ _____ _____ _____ _____ _____</p>
	Camere o stanze	Cucina o bagno	Altri accessori																																													
Marmo o pietra naturale	<input type="checkbox"/>	<input type="checkbox"/>	<input type="checkbox"/>																																													
Piastrelle in ceramica, cotto o gres	<input type="checkbox"/>	<input type="checkbox"/>	<input type="checkbox"/>																																													
Piastrelle in scaglie marmo	<input type="checkbox"/>	<input type="checkbox"/>	<input type="checkbox"/>																																													
Moquette o simili	<input type="checkbox"/>	<input type="checkbox"/>	<input type="checkbox"/>																																													
Gomme o sintetici	<input type="checkbox"/>	<input type="checkbox"/>	<input type="checkbox"/>																																													
Parquet	<input type="checkbox"/>	<input type="checkbox"/>	<input type="checkbox"/>																																													
Altro CEMENTO _____	<input checked="" type="checkbox"/>	<input type="checkbox"/>	<input type="checkbox"/>																																													
	Porte d'ingresso	Porte interne																																														
Legno	<input type="checkbox"/>	<input type="checkbox"/>																																														
Legno tamburato	<input type="checkbox"/>	<input type="checkbox"/>																																														
Metallo	<input checked="" type="checkbox"/>	<input type="checkbox"/>																																														
Altro _____	<input type="checkbox"/>	<input type="checkbox"/>																																														
<p>IL TECNICO</p> <p>data _____</p> <p>Firma e timbro _____</p>	<p>IL DICHIARANTE</p> <p>data _____</p> <p>Firma _____</p>																																															
<p>Riservato all'Ufficio</p> <p>Prot. n. _____ Partita n. _____</p> <p>Busta n. _____</p> <p>L' incaricato _____</p>																																																

ACCERTAMENTO DELLA PROPRIETA' IMMOBILIARE URBANA
DICHIARAZIONE DI UNITA'IMMOBILIARE A DESTINAZIONE ORDINARIA

mod. 1NB - parte II

<p>A Riferimenti Catastali dell' Unità Immobiliare</p> <table style="width:100%; border-collapse: collapse;"> <tr> <td style="width:25%;">Sezione</td> <td style="width:25%;">Foglio</td> <td style="width:25%;">Particella</td> <td style="width:25%;">Subalterno</td> </tr> <tr> <td>_____</td> <td style="text-align: center;">74</td> <td style="text-align: center;">2461</td> <td style="text-align: center;">41</td> </tr> <tr> <td>_____</td> <td>_____</td> <td>_____</td> <td>_____</td> </tr> <tr> <td>_____</td> <td>_____</td> <td>_____</td> <td>_____</td> </tr> <tr> <td>_____</td> <td>_____</td> <td>_____</td> <td>_____</td> </tr> </table>	Sezione	Foglio	Particella	Subalterno	_____	74	2461	41	_____	_____	_____	_____	_____	_____	_____	_____	_____	_____	_____	_____	<p>C Dati Metrici dell' Unità Immobiliare</p> <p>C/2 UNITA' IMMOBILIARE CENSIBILE NEL GRUPPO 'C' (Commerciale ed usi diversi da quelli indicati nel prospetto C/1)</p> <p>1. LOCALI PRINCIPALI: Piano S1 lordi m² 28 di cui utili m² 26</p> <p>2. LOCALI ACCESSORI DIRETTI: Piano _____ lordi m² _____ di cui utili m² _____</p> <p>3. LOCALI ACCESSORI INDIRETTI: Piano _____ lordi m² _____ di cui utili m² _____ Piano _____ lordi m² _____ di cui utili m² _____</p> <p>4. DIPENDENZE ESCLUSIVE Balconi, terrazzi, portici sup. lorda m² _____</p> <p>5. PERTINENZE SCOPERTE ESCLUSIVE Superficie lorda m² _____ Parcheggio auto per posti numero _____</p> <p>6. IL LOCALE HA ACCESSO CARRABILE Il locale ha accesso carrabile SI <input checked="" type="checkbox"/> NO <input type="checkbox"/></p> <p>7. DATI RELATIVI ALL'ALTEZZA Altezza media dei locali principali cm 250 Superficie dei locali principali ed accessori diretti aventi altezze medie inferiori a cm. 230 m² _____</p>
Sezione	Foglio	Particella	Subalterno																		
_____	74	2461	41																		
_____	_____	_____	_____																		
_____	_____	_____	_____																		
_____	_____	_____	_____																		
<p>B Riferimenti Temporal</p> <p>Anno: Di costruzione 2001 Di ristrutturazione totale 2017</p>	<p>C Dati Metrici dell' Unità Immobiliare</p> <p>C/1 UNITA' IMMOBILIARE CENSIBILE NEL GRUPPO 'A' E 'B'</p> <p><input type="checkbox"/> Abitazioni o uffici privati <input type="checkbox"/> Alloggi collettivi, uffici pubblici, scuole o istituti di cultura</p> <p>1. VANI PRINCIPALI Camere, cucina, stanze, ecc. n. _____ sup. utile m² _____</p> <p>2. ACCESSORI DIRETTI Bagni, W.C. n. _____ sup. utile m² _____ Corridoi, ripostigli, ecc. n. _____ sup. utile m² _____ SUPERFICIE LORDA (relativa ai punti 1 e 2) m² _____</p> <p>3. ACCESSORI INDIRETTI Accessori complementari, cantine, soffitte, lavanderie e simili n. _____ sup. lorda m² _____</p> <p>4. DIPENDENZE ESCLUSIVE Balconi, terrazzi, portici sup. lorda m² _____</p> <p>5. PERTINENZE SCOPERTE ESCLUSIVE Giardino, cortile sup. lorda m² _____ Piscina, tennis, _____ sup. m² _____ Parcheggio auto per posti numero _____</p> <p>6. DATI RELATIVI ALL'ALTEZZA Altezza media U.I.U. cm. _____ Superficie dei vani principali ed accessori diretti aventi altezze medie inferiori a centimetri 230 m² _____</p> <p>7. PER LE U.I. CENSIBILI NEL GRUPPO 'B' INTEGRARE CON LE SEGUENTI INFORMAZIONI Piani fuori terra n. _____ m³. _____ Piani entro terra n. _____ m³. _____</p>																				
<p>D Dotazioni Tecnologiche dell' Unità Immobiliare</p> <p>IMPIANTO AUTONOMO</p> <p>Riscaldamento <input type="checkbox"/></p> <p>Acqua calda <input type="checkbox"/></p> <p>Condizionamento <input type="checkbox"/></p> <p>Citofonico <input type="checkbox"/></p> <p>Video - citofonico <input type="checkbox"/></p> <p>Ascensore ad uso esclusivo <input type="checkbox"/></p> <p>Ascensore : (impianti n. _____) <input type="checkbox"/></p> <p>Ascensore di servizio <input type="checkbox"/></p> <p>Montacarichi <input type="checkbox"/></p> <p>Altro _____ <input type="checkbox"/></p>																					

ACCERTAMENTO DELLA PROPRIETA' IMMOBILIARE URBANA
DICHIARAZIONE DI UNITA'IMMOBILIARE A DESTINAZIONE ORDINARIA

mod. 1NB - parte II

E Caratteristiche Costruttive di Finitura	F Destinazione d'uso e Osservazioni																																															
<p>1. TIPO PREVALENTE DI PAVIMENTAZIONE</p> <table style="width:100%; border: none;"> <tr> <td style="width:60%;"></td> <td style="width:10%; text-align: center;">Camere o stanze</td> <td style="width:10%; text-align: center;">Cucina o bagno</td> <td style="width:20%; text-align: center;">Altri accessori</td> </tr> <tr> <td>Marmo o pietra naturale</td> <td align="center"><input type="checkbox"/></td> <td align="center"><input type="checkbox"/></td> <td align="center"><input type="checkbox"/></td> </tr> <tr> <td>Piastrelle in ceramica, cotto o gres</td> <td align="center"><input type="checkbox"/></td> <td align="center"><input type="checkbox"/></td> <td align="center"><input type="checkbox"/></td> </tr> <tr> <td>Piastrelle in scaglie marmo</td> <td align="center"><input type="checkbox"/></td> <td align="center"><input type="checkbox"/></td> <td align="center"><input type="checkbox"/></td> </tr> <tr> <td>Moquette o simili</td> <td align="center"><input type="checkbox"/></td> <td align="center"><input type="checkbox"/></td> <td align="center"><input type="checkbox"/></td> </tr> <tr> <td>Gomme o sintetici</td> <td align="center"><input type="checkbox"/></td> <td align="center"><input type="checkbox"/></td> <td align="center"><input type="checkbox"/></td> </tr> <tr> <td>Parquet</td> <td align="center"><input type="checkbox"/></td> <td align="center"><input type="checkbox"/></td> <td align="center"><input type="checkbox"/></td> </tr> <tr> <td>Altro CEMENTO</td> <td align="center"><input checked="" type="checkbox"/></td> <td align="center"><input type="checkbox"/></td> <td align="center"><input type="checkbox"/></td> </tr> </table> <p>2. TIPO PREVALENTE DI INFISSI INTERNI</p> <table style="width:100%; border: none;"> <tr> <td style="width:60%;"></td> <td style="width:10%; text-align: center;">Porte d'ingresso</td> <td style="width:30%; text-align: center;">Porte interne</td> </tr> <tr> <td>Legno</td> <td align="center"><input type="checkbox"/></td> <td align="center"><input type="checkbox"/></td> </tr> <tr> <td>Legno tamburato</td> <td align="center"><input type="checkbox"/></td> <td align="center"><input type="checkbox"/></td> </tr> <tr> <td>Metallo</td> <td align="center"><input checked="" type="checkbox"/></td> <td align="center"><input type="checkbox"/></td> </tr> <tr> <td>Altro _____</td> <td align="center"><input type="checkbox"/></td> <td align="center"><input type="checkbox"/></td> </tr> </table>		Camere o stanze	Cucina o bagno	Altri accessori	Marmo o pietra naturale	<input type="checkbox"/>	<input type="checkbox"/>	<input type="checkbox"/>	Piastrelle in ceramica, cotto o gres	<input type="checkbox"/>	<input type="checkbox"/>	<input type="checkbox"/>	Piastrelle in scaglie marmo	<input type="checkbox"/>	<input type="checkbox"/>	<input type="checkbox"/>	Moquette o simili	<input type="checkbox"/>	<input type="checkbox"/>	<input type="checkbox"/>	Gomme o sintetici	<input type="checkbox"/>	<input type="checkbox"/>	<input type="checkbox"/>	Parquet	<input type="checkbox"/>	<input type="checkbox"/>	<input type="checkbox"/>	Altro CEMENTO	<input checked="" type="checkbox"/>	<input type="checkbox"/>	<input type="checkbox"/>		Porte d'ingresso	Porte interne	Legno	<input type="checkbox"/>	<input type="checkbox"/>	Legno tamburato	<input type="checkbox"/>	<input type="checkbox"/>	Metallo	<input checked="" type="checkbox"/>	<input type="checkbox"/>	Altro _____	<input type="checkbox"/>	<input type="checkbox"/>	<p>1. DESTINAZIONE D'USO</p> <p>BOX _____ _____</p> <p>2. OSSERVAZIONI RELATIVE AL VALORE ED AL CLASSAMENTO PROPOSTO</p> <p>_____ _____ _____ _____ _____ _____ _____ _____ _____ _____ _____</p>
	Camere o stanze	Cucina o bagno	Altri accessori																																													
Marmo o pietra naturale	<input type="checkbox"/>	<input type="checkbox"/>	<input type="checkbox"/>																																													
Piastrelle in ceramica, cotto o gres	<input type="checkbox"/>	<input type="checkbox"/>	<input type="checkbox"/>																																													
Piastrelle in scaglie marmo	<input type="checkbox"/>	<input type="checkbox"/>	<input type="checkbox"/>																																													
Moquette o simili	<input type="checkbox"/>	<input type="checkbox"/>	<input type="checkbox"/>																																													
Gomme o sintetici	<input type="checkbox"/>	<input type="checkbox"/>	<input type="checkbox"/>																																													
Parquet	<input type="checkbox"/>	<input type="checkbox"/>	<input type="checkbox"/>																																													
Altro CEMENTO	<input checked="" type="checkbox"/>	<input type="checkbox"/>	<input type="checkbox"/>																																													
	Porte d'ingresso	Porte interne																																														
Legno	<input type="checkbox"/>	<input type="checkbox"/>																																														
Legno tamburato	<input type="checkbox"/>	<input type="checkbox"/>																																														
Metallo	<input checked="" type="checkbox"/>	<input type="checkbox"/>																																														
Altro _____	<input type="checkbox"/>	<input type="checkbox"/>																																														
<p>IL TECNICO</p> <p>data _____</p> <p>Firma e timbro _____</p>	<p>IL DICHIARANTE</p> <p>data _____</p> <p>Firma _____</p>																																															
<p>Riservato all'Ufficio</p> <p>Prot. n. _____ Partita n. _____</p> <p>Busta n. _____</p> <p>L' incaricato _____</p>																																																

**ACCERTAMENTO DELLA PROPRIETA' IMMOBILIARE URBANA
DICHIARAZIONE DI UNITA'IMMOBILIARE A DESTINAZIONE ORDINARIA**

mod. 1NB - parte II

A Riferimenti Catastali dell' Unità Immobiliare			
Sezione	Foglio	Particella	Subalterno
_____	<u>74</u>	<u>2461</u>	<u>42</u>
_____	_____	_____	_____
_____	_____	_____	_____
_____	_____	_____	_____

B Riferimenti Temporal	
Anno:	_____
Di costruzione <u>2001</u>	Di ristrutturazione totale <u>2017</u>

C Dati Metrici dell' Unità Immobiliare	
C/1 UNITA' IMMOBILIARE CENSIBILE NEL GRUPPO 'A' E 'B'	
<input type="checkbox"/>	Abitazioni o uffici privati
<input type="checkbox"/>	Alloggi collettivi, uffici pubblici, scuole o istituti di cultura
1. VANI PRINCIPALI	
Camere, cucina, stanze, ecc.	n. _____ sup. utile m ² _____
2. ACCESSORI DIRETTI	
Bagni, W.C.	n. _____ sup. utile m ² _____
Corridoi, ripostigli, ecc.	n. _____ sup. utile m ² _____
SUPERFICIE LORDA (relativa ai punti 1 e 2) m ² _____	
3. ACCESSORI INDIRETTI	
Accessori complementari, cantine, soffitte, lavanderie e simili	n. _____ sup. lorda m ² _____
4. DIPENDENZE ESCLUSIVE	
Balconi, terrazzi, portici	sup. lorda m ² _____
5. PERTINENZE SCOPERTE ESCLUSIVE	
Giardino, cortile	sup. lorda m ² _____
Piscina, tennis, _____	sup. m ² _____
Parcheggio auto per posti	numero _____
6. DATI RELATIVI ALL'ALTEZZA	
Altezza media U.I.U.	cm. _____
Superficie dei vani principali ed accessori diretti aventi altezze medie inferiori a centimetri 230	m ² _____
7. PER LE U.I. CENSIBILI NEL GRUPPO 'B' INTEGRARE CON LE SEGUENTI INFORMAZIONI	
Piani fuori terra	n. _____ m ³ . _____
Piani entro terra	n. _____ m ³ . _____

C Dati Metrici dell' Unità Immobiliare	
C/2 UNITA' IMMOBILIARE CENSIBILE NEL GRUPPO 'C' (Commerciale ed usi diversi da quelli indicati nel prospetto C/1)	
1. LOCALI PRINCIPALI:	
Piano <u>S1</u>	lordi m ² <u>30</u> di cui utili m ² <u>26</u>
2. LOCALI ACCESSORI DIRETTI:	
Piano _____	lordi m ² _____ di cui utili m ² _____
3. LOCALI ACCESSORI INDIRETTI:	
Piano _____	lordi m ² _____ di cui utili m ² _____
Piano _____	lordi m ² _____ di cui utili m ² _____
4. DIPENDENZE ESCLUSIVE	
Balconi, terrazzi, portici	sup. lorda m ² _____
5. PERTINENZE SCOPERTE ESCLUSIVE	
Superficie lorda	m ² _____
Parcheggio auto per posti	numero _____
6. IL LOCALE HA ACCESSO CARRABILE	
Il locale ha accesso carrabile	SI <input checked="" type="checkbox"/> NO <input type="checkbox"/>
7. DATI RELATIVI ALL'ALTEZZA	
Altezza media dei locali principali	cm <u>250</u>
Superficie dei locali principali ed accessori diretti aventi altezze medie inferiori a cm. 230	m ² _____

D Dotazioni Tecnologiche dell' Unità Immobiliare	
IMPIANTO AUTONOMO	
Riscaldamento	<input type="checkbox"/>
Acqua calda	<input type="checkbox"/>
Condizionamento	<input type="checkbox"/>
Citofonico	<input type="checkbox"/>
Video - citofonico	<input type="checkbox"/>
Ascensore ad uso esclusivo	<input type="checkbox"/>
Ascensore : (impianti n. _____)	<input type="checkbox"/>
Ascensore di servizio	<input type="checkbox"/>
Montacarichi	<input type="checkbox"/>
Altro _____	<input type="checkbox"/>

**ACCERTAMENTO DELLA PROPRIETA' IMMOBILIARE URBANA
DICHIARAZIONE DI UNITA'IMMOBILIARE A DESTINAZIONE ORDINARIA**

E Caratteristiche Costruttive di Finitura	F Destinazione d'uso e Osservazioni																																															
<p>1. TIPO PREVALENTE DI PAVIMENTAZIONE</p> <table border="0"><thead><tr><th></th><th>Camere o stanze</th><th>Cucina o bagno</th><th>Altri accessori</th></tr></thead><tbody><tr><td>Marmo o pietra naturale</td><td><input type="checkbox"/></td><td><input type="checkbox"/></td><td><input type="checkbox"/></td></tr><tr><td>Piastrelle in ceramica, cotto o gres</td><td><input type="checkbox"/></td><td><input type="checkbox"/></td><td><input type="checkbox"/></td></tr><tr><td>Piastrelle in scaglie marmo</td><td><input type="checkbox"/></td><td><input type="checkbox"/></td><td><input type="checkbox"/></td></tr><tr><td>Moquette o simili</td><td><input type="checkbox"/></td><td><input type="checkbox"/></td><td><input type="checkbox"/></td></tr><tr><td>Gomme o sintetici</td><td><input type="checkbox"/></td><td><input type="checkbox"/></td><td><input type="checkbox"/></td></tr><tr><td>Parquet</td><td><input type="checkbox"/></td><td><input type="checkbox"/></td><td><input type="checkbox"/></td></tr><tr><td>Altro <u>CEMENTO</u></td><td><input checked="" type="checkbox"/></td><td><input type="checkbox"/></td><td><input type="checkbox"/></td></tr></tbody></table> <p>2. TIPO PREVALENTE DI INFISSI INTERNI</p> <table border="0"><thead><tr><th></th><th>Porte d'ingresso</th><th>Porte interne</th></tr></thead><tbody><tr><td>Legno</td><td><input type="checkbox"/></td><td><input type="checkbox"/></td></tr><tr><td>Legno tamburato</td><td><input type="checkbox"/></td><td><input type="checkbox"/></td></tr><tr><td>Metallo</td><td><input checked="" type="checkbox"/></td><td><input type="checkbox"/></td></tr><tr><td>Altro _____</td><td><input type="checkbox"/></td><td><input type="checkbox"/></td></tr></tbody></table>		Camere o stanze	Cucina o bagno	Altri accessori	Marmo o pietra naturale	<input type="checkbox"/>	<input type="checkbox"/>	<input type="checkbox"/>	Piastrelle in ceramica, cotto o gres	<input type="checkbox"/>	<input type="checkbox"/>	<input type="checkbox"/>	Piastrelle in scaglie marmo	<input type="checkbox"/>	<input type="checkbox"/>	<input type="checkbox"/>	Moquette o simili	<input type="checkbox"/>	<input type="checkbox"/>	<input type="checkbox"/>	Gomme o sintetici	<input type="checkbox"/>	<input type="checkbox"/>	<input type="checkbox"/>	Parquet	<input type="checkbox"/>	<input type="checkbox"/>	<input type="checkbox"/>	Altro <u>CEMENTO</u>	<input checked="" type="checkbox"/>	<input type="checkbox"/>	<input type="checkbox"/>		Porte d'ingresso	Porte interne	Legno	<input type="checkbox"/>	<input type="checkbox"/>	Legno tamburato	<input type="checkbox"/>	<input type="checkbox"/>	Metallo	<input checked="" type="checkbox"/>	<input type="checkbox"/>	Altro _____	<input type="checkbox"/>	<input type="checkbox"/>	<p>1. DESTINAZIONE D'USO</p> <p>BOX _____</p> <p>2. OSSERVAZIONI RELATIVE AL VALORE ED AL CLASSAMENTO PROPOSTO</p> <p>_____</p> <p>_____</p> <p>_____</p> <p>_____</p> <p>_____</p> <p>_____</p> <p>_____</p> <p>_____</p> <p>_____</p> <p>_____</p> <p>_____</p> <p>_____</p> <p>_____</p> <p>_____</p> <p>_____</p> <p>_____</p> <p>_____</p> <p>_____</p> <p>_____</p> <p>_____</p> <p>_____</p>
	Camere o stanze	Cucina o bagno	Altri accessori																																													
Marmo o pietra naturale	<input type="checkbox"/>	<input type="checkbox"/>	<input type="checkbox"/>																																													
Piastrelle in ceramica, cotto o gres	<input type="checkbox"/>	<input type="checkbox"/>	<input type="checkbox"/>																																													
Piastrelle in scaglie marmo	<input type="checkbox"/>	<input type="checkbox"/>	<input type="checkbox"/>																																													
Moquette o simili	<input type="checkbox"/>	<input type="checkbox"/>	<input type="checkbox"/>																																													
Gomme o sintetici	<input type="checkbox"/>	<input type="checkbox"/>	<input type="checkbox"/>																																													
Parquet	<input type="checkbox"/>	<input type="checkbox"/>	<input type="checkbox"/>																																													
Altro <u>CEMENTO</u>	<input checked="" type="checkbox"/>	<input type="checkbox"/>	<input type="checkbox"/>																																													
	Porte d'ingresso	Porte interne																																														
Legno	<input type="checkbox"/>	<input type="checkbox"/>																																														
Legno tamburato	<input type="checkbox"/>	<input type="checkbox"/>																																														
Metallo	<input checked="" type="checkbox"/>	<input type="checkbox"/>																																														
Altro _____	<input type="checkbox"/>	<input type="checkbox"/>																																														
<p>IL TECNICO</p> <p>data _____</p> <p>Firma e timbro _____</p> <p>IL DICHIARANTE</p> <p>data _____</p> <p>Firma _____</p>	<p>Riservato all'Ufficio</p> <p>Prot. n. _____ Partita n. _____</p> <p>Busta n. _____</p> <p>L' incaricato _____</p>																																															

**ACCERTAMENTO DELLA PROPRIETA' IMMOBILIARE URBANA
DICHIARAZIONE DI UNITA'IMMOBILIARE A DESTINAZIONE ORDINARIA**

mod. 1NB - parte II

A Riferimenti Catastali dell' Unità Immobiliare			
Sezione	Foglio	Particella	Subalterno
_____	<u>74</u>	<u>2461</u>	<u>43</u>
_____	_____	_____	_____
_____	_____	_____	_____
_____	_____	_____	_____

B Riferimenti Temporal	
Anno:	_____
Di costruzione	<u>2001</u> Di ristrutturazione totale <u>2017</u>

C Dati Metrici dell' Unità Immobiliare	
C/1 UNITA' IMMOBILIARE CENSIBILE NEL GRUPPO 'A' E 'B'	
<input type="checkbox"/>	Abitazioni o uffici privati
<input type="checkbox"/>	Alloggi collettivi, uffici pubblici, scuole o istituti di cultura
1. VANI PRINCIPALI	
Camere, cucina, stanze, ecc.	n. _____ sup. utile m ² _____
2. ACCESSORI DIRETTI	
Bagni, W.C.	n. _____ sup. utile m ² _____
Corridoi, ripostigli, ecc.	n. _____ sup. utile m ² _____
SUPERFICIE LORDA (relativa ai punti 1 e 2) m ² _____	
3. ACCESSORI INDIRETTI	
Accessori complementari, cantine, soffitte, lavanderie e simili	n. _____ sup. lorda m ² _____
4. DIPENDENZE ESCLUSIVE	
Balconi, terrazzi, portici	sup. lorda m ² _____
5. PERTINENZE SCOPERTE ESCLUSIVE	
Giardino, cortile	sup. lorda m ² _____
Piscina, tennis, _____	sup. m ² _____
Parcheggio auto per posti	numero _____
6. DATI RELATIVI ALL'ALTEZZA	
Altezza media U.I.U.	cm. _____
Superficie dei vani principali ed accessori diretti aventi altezze medie inferiori a centimetri 230	m ² _____
7. PER LE U.I. CENSIBILI NEL GRUPPO 'B' INTEGRARE CON LE SEGUENTI INFORMAZIONI	
Piani fuori terra	n. _____ m ³ . _____
Piani entro terra	n. _____ m ³ . _____

C Dati Metrici dell' Unità Immobiliare	
C/2 UNITA' IMMOBILIARE CENSIBILE NEL GRUPPO 'C' (Commerciale ed usi diversi da quelli indicati nel prospetto C/1)	
1. LOCALI PRINCIPALI:	
Piano <u>S1</u>	lordi m ² <u>31</u> di cui utili m ² <u>26</u>
2. LOCALI ACCESSORI DIRETTI:	
Piano _____	lordi m ² _____ di cui utili m ² _____
3. LOCALI ACCESSORI INDIRETTI:	
Piano _____	lordi m ² _____ di cui utili m ² _____
Piano _____	lordi m ² _____ di cui utili m ² _____
4. DIPENDENZE ESCLUSIVE	
Balconi, terrazzi, portici	sup. lorda m ² _____
5. PERTINENZE SCOPERTE ESCLUSIVE	
Superficie lorda	m ² _____
Parcheggio auto per posti	numero _____
6. IL LOCALE HA ACCESSO CARRABILE	
Il locale ha accesso carrabile	SI <input checked="" type="checkbox"/> NO <input type="checkbox"/>
7. DATI RELATIVI ALL'ALTEZZA	
Altezza media dei locali principali	cm <u>250</u>
Superficie dei locali principali ed accessori diretti aventi altezze medie inferiori a cm. 230	m ² _____

D Dotazioni Tecnologiche dell' Unità Immobiliare	
IMPIANTO AUTONOMO	
Riscaldamento	<input type="checkbox"/>
Acqua calda	<input type="checkbox"/>
Condizionamento	<input type="checkbox"/>
Citofonico	<input type="checkbox"/>
Video - citofonico	<input type="checkbox"/>
Ascensore ad uso esclusivo	<input type="checkbox"/>
Ascensore : (impianti n. _____)	<input type="checkbox"/>
Ascensore di servizio	<input type="checkbox"/>
Montacarichi	<input type="checkbox"/>
Altro _____	<input type="checkbox"/>

ACCERTAMENTO DELLA PROPRIETA' IMMOBILIARE URBANA
DICHIARAZIONE DI UNITA'IMMOBILIARE A DESTINAZIONE ORDINARIA

mod. 1NB - parte II

E Caratteristiche Costruttive di Finitura	F Destinazione d'uso e Osservazioni																																															
<p>1. TIPO PREVALENTE DI PAVIMENTAZIONE</p> <table border="1"><thead><tr><th></th><th>Camere o stanze</th><th>Cucina o bagno</th><th>Altri accessori</th></tr></thead><tbody><tr><td>Marmo o pietra naturale</td><td><input type="checkbox"/></td><td><input type="checkbox"/></td><td><input type="checkbox"/></td></tr><tr><td>Piastrelle in ceramica, cotto o gres</td><td><input type="checkbox"/></td><td><input type="checkbox"/></td><td><input type="checkbox"/></td></tr><tr><td>Piastrelle in scaglie marmo</td><td><input type="checkbox"/></td><td><input type="checkbox"/></td><td><input type="checkbox"/></td></tr><tr><td>Moquette o simili</td><td><input type="checkbox"/></td><td><input type="checkbox"/></td><td><input type="checkbox"/></td></tr><tr><td>Gomme o sintetici</td><td><input type="checkbox"/></td><td><input type="checkbox"/></td><td><input type="checkbox"/></td></tr><tr><td>Parquet</td><td><input type="checkbox"/></td><td><input type="checkbox"/></td><td><input type="checkbox"/></td></tr><tr><td>Altro <u>CEMENTO</u></td><td><input checked="" type="checkbox"/></td><td><input type="checkbox"/></td><td><input type="checkbox"/></td></tr></tbody></table> <p>2. TIPO PREVALENTE DI INFISSI INTERNI</p> <table border="1"><thead><tr><th></th><th>Porte d'ingresso</th><th>Porte interne</th></tr></thead><tbody><tr><td>Legno</td><td><input type="checkbox"/></td><td><input type="checkbox"/></td></tr><tr><td>Legno tamburato</td><td><input type="checkbox"/></td><td><input type="checkbox"/></td></tr><tr><td>Metallo</td><td><input checked="" type="checkbox"/></td><td><input type="checkbox"/></td></tr><tr><td>Altro _____</td><td><input type="checkbox"/></td><td><input type="checkbox"/></td></tr></tbody></table>		Camere o stanze	Cucina o bagno	Altri accessori	Marmo o pietra naturale	<input type="checkbox"/>	<input type="checkbox"/>	<input type="checkbox"/>	Piastrelle in ceramica, cotto o gres	<input type="checkbox"/>	<input type="checkbox"/>	<input type="checkbox"/>	Piastrelle in scaglie marmo	<input type="checkbox"/>	<input type="checkbox"/>	<input type="checkbox"/>	Moquette o simili	<input type="checkbox"/>	<input type="checkbox"/>	<input type="checkbox"/>	Gomme o sintetici	<input type="checkbox"/>	<input type="checkbox"/>	<input type="checkbox"/>	Parquet	<input type="checkbox"/>	<input type="checkbox"/>	<input type="checkbox"/>	Altro <u>CEMENTO</u>	<input checked="" type="checkbox"/>	<input type="checkbox"/>	<input type="checkbox"/>		Porte d'ingresso	Porte interne	Legno	<input type="checkbox"/>	<input type="checkbox"/>	Legno tamburato	<input type="checkbox"/>	<input type="checkbox"/>	Metallo	<input checked="" type="checkbox"/>	<input type="checkbox"/>	Altro _____	<input type="checkbox"/>	<input type="checkbox"/>	<p>1. DESTINAZIONE D'USO</p> <p>BOX _____</p> <p>2. OSSERVAZIONI RELATIVE AL VALORE ED AL CLASSAMENTO PROPOSTO</p> <p>_____</p> <p>_____</p> <p>_____</p> <p>_____</p> <p>_____</p> <p>_____</p> <p>_____</p> <p>_____</p> <p>_____</p> <p>_____</p> <p>_____</p> <p>_____</p> <p>_____</p> <p>_____</p> <p>_____</p> <p>_____</p> <p>_____</p> <p>_____</p> <p>_____</p> <p>_____</p> <p>_____</p>
	Camere o stanze	Cucina o bagno	Altri accessori																																													
Marmo o pietra naturale	<input type="checkbox"/>	<input type="checkbox"/>	<input type="checkbox"/>																																													
Piastrelle in ceramica, cotto o gres	<input type="checkbox"/>	<input type="checkbox"/>	<input type="checkbox"/>																																													
Piastrelle in scaglie marmo	<input type="checkbox"/>	<input type="checkbox"/>	<input type="checkbox"/>																																													
Moquette o simili	<input type="checkbox"/>	<input type="checkbox"/>	<input type="checkbox"/>																																													
Gomme o sintetici	<input type="checkbox"/>	<input type="checkbox"/>	<input type="checkbox"/>																																													
Parquet	<input type="checkbox"/>	<input type="checkbox"/>	<input type="checkbox"/>																																													
Altro <u>CEMENTO</u>	<input checked="" type="checkbox"/>	<input type="checkbox"/>	<input type="checkbox"/>																																													
	Porte d'ingresso	Porte interne																																														
Legno	<input type="checkbox"/>	<input type="checkbox"/>																																														
Legno tamburato	<input type="checkbox"/>	<input type="checkbox"/>																																														
Metallo	<input checked="" type="checkbox"/>	<input type="checkbox"/>																																														
Altro _____	<input type="checkbox"/>	<input type="checkbox"/>																																														
<p>IL TECNICO</p> <p>data _____</p> <p>Firma e timbro _____</p> <p>IL DICHIARANTE</p> <p>data _____</p> <p>Firma _____</p>	<p>Riservato all'Ufficio</p> <p>Prot. n. _____ Partita n. _____</p> <p>Busta n. _____</p> <p>L' incaricato _____</p>																																															

**ACCERTAMENTO DELLA PROPRIETA' IMMOBILIARE URBANA
DICHIARAZIONE DI UNITA'IMMOBILIARE A DESTINAZIONE ORDINARIA**

mod. 1NB - parte II

A Riferimenti Catastali dell' Unità Immobiliare			
Sezione	Foglio	Particella	Subalterno
_____	<u>74</u>	<u>2461</u>	<u>44</u>
_____	_____	_____	_____
_____	_____	_____	_____
_____	_____	_____	_____

B Riferimenti Temporal	
Anno:	_____
Di costruzione <u>2001</u>	Di ristrutturazione totale <u>2017</u>

C Dati Metrici dell' Unità Immobiliare	
C/1 UNITA' IMMOBILIARE CENSIBILE NEL GRUPPO 'A' E 'B'	
<input type="checkbox"/>	Abitazioni o uffici privati
<input type="checkbox"/>	Alloggi collettivi, uffici pubblici, scuole o istituti di cultura
1. VANI PRINCIPALI	
Camere, cucina, stanze, ecc.	n. _____ sup. utile m ² _____
2. ACCESSORI DIRETTI	
Bagni, W.C.	n. _____ sup. utile m ² _____
Corridoi, ripostigli, ecc.	n. _____ sup. utile m ² _____
SUPERFICIE LORDA (relativa ai punti 1 e 2) m ² _____	
3. ACCESSORI INDIRETTI	
Accessori complementari, cantine, soffitte, lavanderie e simili	n. _____ sup. lorda m ² _____
4. DIPENDENZE ESCLUSIVE	
Balconi, terrazzi, portici	sup. lorda m ² _____
5. PERTINENZE SCOPERTE ESCLUSIVE	
Giardino, cortile	sup. lorda m ² _____
Piscina, tennis, _____	sup. m ² _____
Parcheggio auto per posti	numero _____
6. DATI RELATIVI ALL'ALTEZZA	
Altezza media U.I.U.	cm. _____
Superficie dei vani principali ed accessori diretti aventi altezze medie inferiori a centimetri 230	m ² _____
7. PER LE U.I. CENSIBILI NEL GRUPPO 'B' INTEGRARE CON LE SEGUENTI INFORMAZIONI	
Piani fuori terra	n. _____ m ³ . _____
Piani entro terra	n. _____ m ³ . _____

C Dati Metrici dell' Unità Immobiliare	
C/2 UNITA' IMMOBILIARE CENSIBILE NEL GRUPPO 'C' (Commerciale ed usi diversi da quelli indicati nel prospetto C/1)	
1. LOCALI PRINCIPALI:	
Piano <u>S1</u>	lordi m ² <u>29</u> di cui utili m ² <u>26</u>
2. LOCALI ACCESSORI DIRETTI:	
Piano _____	lordi m ² _____ di cui utili m ² _____
3. LOCALI ACCESSORI INDIRETTI:	
Piano _____	lordi m ² _____ di cui utili m ² _____
Piano _____	lordi m ² _____ di cui utili m ² _____
4. DIPENDENZE ESCLUSIVE	
Balconi, terrazzi, portici	sup. lorda m ² _____
5. PERTINENZE SCOPERTE ESCLUSIVE	
Superficie lorda	m ² _____
Parcheggio auto per posti	numero _____
6. IL LOCALE HA ACCESSO CARRABILE	
Il locale ha accesso carrabile	SI <input checked="" type="checkbox"/> NO <input type="checkbox"/>
7. DATI RELATIVI ALL'ALTEZZA	
Altezza media dei locali principali	cm <u>250</u>
Superficie dei locali principali ed accessori diretti aventi altezze medie inferiori a cm. 230	m ² _____

D Dotazioni Tecnologiche dell' Unità Immobiliare	
IMPIANTO AUTONOMO	
Riscaldamento	<input type="checkbox"/>
Acqua calda	<input type="checkbox"/>
Condizionamento	<input type="checkbox"/>
Citofonico	<input type="checkbox"/>
Video - citofonico	<input type="checkbox"/>
Ascensore ad uso esclusivo	<input type="checkbox"/>
Ascensore : (impianti n. _____)	<input type="checkbox"/>
Ascensore di servizio	<input type="checkbox"/>
Montacarichi	<input type="checkbox"/>
Altro _____	<input type="checkbox"/>

ACCERTAMENTO DELLA PROPRIETA' IMMOBILIARE URBANA
DICHIARAZIONE DI UNITA'IMMOBILIARE A DESTINAZIONE ORDINARIA

mod. 1NB - parte II

E Caratteristiche Costruttive di Finitura	F Destinazione d'uso e Osservazioni																																															
<p>1. TIPO PREVALENTE DI PAVIMENTAZIONE</p> <table border="0"><thead><tr><th></th><th>Camere o stanze</th><th>Cucina o bagno</th><th>Altri accessori</th></tr></thead><tbody><tr><td>Marmo o pietra naturale</td><td><input type="checkbox"/></td><td><input type="checkbox"/></td><td><input type="checkbox"/></td></tr><tr><td>Piastrelle in ceramica, cotto o gres</td><td><input type="checkbox"/></td><td><input type="checkbox"/></td><td><input type="checkbox"/></td></tr><tr><td>Piastrelle in scaglie marmo</td><td><input type="checkbox"/></td><td><input type="checkbox"/></td><td><input type="checkbox"/></td></tr><tr><td>Moquette o simili</td><td><input type="checkbox"/></td><td><input type="checkbox"/></td><td><input type="checkbox"/></td></tr><tr><td>Gomme o sintetici</td><td><input type="checkbox"/></td><td><input type="checkbox"/></td><td><input type="checkbox"/></td></tr><tr><td>Parquet</td><td><input type="checkbox"/></td><td><input type="checkbox"/></td><td><input type="checkbox"/></td></tr><tr><td>Altro <u>CEMENTO</u></td><td><input checked="" type="checkbox"/></td><td><input type="checkbox"/></td><td><input type="checkbox"/></td></tr></tbody></table> <p>2. TIPO PREVALENTE DI INFISSI INTERNI</p> <table border="0"><thead><tr><th></th><th>Porte d'ingresso</th><th>Porte interne</th></tr></thead><tbody><tr><td>Legno</td><td><input type="checkbox"/></td><td><input type="checkbox"/></td></tr><tr><td>Legno tamburato</td><td><input type="checkbox"/></td><td><input type="checkbox"/></td></tr><tr><td>Metallo</td><td><input checked="" type="checkbox"/></td><td><input type="checkbox"/></td></tr><tr><td>Altro _____</td><td><input type="checkbox"/></td><td><input type="checkbox"/></td></tr></tbody></table>		Camere o stanze	Cucina o bagno	Altri accessori	Marmo o pietra naturale	<input type="checkbox"/>	<input type="checkbox"/>	<input type="checkbox"/>	Piastrelle in ceramica, cotto o gres	<input type="checkbox"/>	<input type="checkbox"/>	<input type="checkbox"/>	Piastrelle in scaglie marmo	<input type="checkbox"/>	<input type="checkbox"/>	<input type="checkbox"/>	Moquette o simili	<input type="checkbox"/>	<input type="checkbox"/>	<input type="checkbox"/>	Gomme o sintetici	<input type="checkbox"/>	<input type="checkbox"/>	<input type="checkbox"/>	Parquet	<input type="checkbox"/>	<input type="checkbox"/>	<input type="checkbox"/>	Altro <u>CEMENTO</u>	<input checked="" type="checkbox"/>	<input type="checkbox"/>	<input type="checkbox"/>		Porte d'ingresso	Porte interne	Legno	<input type="checkbox"/>	<input type="checkbox"/>	Legno tamburato	<input type="checkbox"/>	<input type="checkbox"/>	Metallo	<input checked="" type="checkbox"/>	<input type="checkbox"/>	Altro _____	<input type="checkbox"/>	<input type="checkbox"/>	<p>1. DESTINAZIONE D'USO</p> <p>BOX _____ _____</p> <p>2. OSSERVAZIONI RELATIVE AL VALORE ED AL CLASSAMENTO PROPOSTO</p> <p>_____ _____ _____ _____ _____ _____ _____ _____ _____ _____ _____ _____</p>
	Camere o stanze	Cucina o bagno	Altri accessori																																													
Marmo o pietra naturale	<input type="checkbox"/>	<input type="checkbox"/>	<input type="checkbox"/>																																													
Piastrelle in ceramica, cotto o gres	<input type="checkbox"/>	<input type="checkbox"/>	<input type="checkbox"/>																																													
Piastrelle in scaglie marmo	<input type="checkbox"/>	<input type="checkbox"/>	<input type="checkbox"/>																																													
Moquette o simili	<input type="checkbox"/>	<input type="checkbox"/>	<input type="checkbox"/>																																													
Gomme o sintetici	<input type="checkbox"/>	<input type="checkbox"/>	<input type="checkbox"/>																																													
Parquet	<input type="checkbox"/>	<input type="checkbox"/>	<input type="checkbox"/>																																													
Altro <u>CEMENTO</u>	<input checked="" type="checkbox"/>	<input type="checkbox"/>	<input type="checkbox"/>																																													
	Porte d'ingresso	Porte interne																																														
Legno	<input type="checkbox"/>	<input type="checkbox"/>																																														
Legno tamburato	<input type="checkbox"/>	<input type="checkbox"/>																																														
Metallo	<input checked="" type="checkbox"/>	<input type="checkbox"/>																																														
Altro _____	<input type="checkbox"/>	<input type="checkbox"/>																																														
<p>IL TECNICO</p> <p>data _____</p> <p>Firma e timbro _____</p> <p>IL DICHIARANTE</p> <p>data _____</p> <p>Firma _____</p>	<p>Riservato all'Ufficio</p> <p>Prot. n. _____ Partita n. _____</p> <p>Busta n. _____</p> <p>L' incaricato _____</p>																																															

**ACCERTAMENTO DELLA PROPRIETA' IMMOBILIARE URBANA
DICHIARAZIONE DI UNITA'IMMOBILIARE A DESTINAZIONE ORDINARIA**

mod. 1NB - parte II

A Riferimenti Catastali dell' Unità Immobiliare			
Sezione	Foglio	Particella	Subalterno
_____	<u>74</u>	<u>2461</u>	<u>45</u>
_____	_____	_____	_____
_____	_____	_____	_____
_____	_____	_____	_____

B Riferimenti Temporal	
Anno:	_____
Di costruzione <u>2001</u>	Di ristrutturazione totale <u>2017</u>

C Dati Metrici dell' Unità Immobiliare	
C/1 UNITA' IMMOBILIARE CENSIBILE NEL GRUPPO 'A' E 'B'	
<input type="checkbox"/>	Abitazioni o uffici privati
<input type="checkbox"/>	Alloggi collettivi, uffici pubblici, scuole o istituti di cultura
1. VANI PRINCIPALI	
Camere, cucina, stanze, ecc.	n. _____ sup. utile m ² _____
2. ACCESSORI DIRETTI	
Bagni, W.C.	n. _____ sup. utile m ² _____
Corridoi, ripostigli, ecc.	n. _____ sup. utile m ² _____
SUPERFICIE LORDA (relativa ai punti 1 e 2) m ² _____	
3. ACCESSORI INDIRETTI	
Accessori complementari, cantine, soffitte, lavanderie e simili	n. _____ sup. lorda m ² _____
4. DIPENDENZE ESCLUSIVE	
Balconi, terrazzi, portici	sup. lorda m ² _____
5. PERTINENZE SCOPERTE ESCLUSIVE	
Giardino, cortile	sup. lorda m ² _____
Piscina, tennis, _____	sup. m ² _____
Parcheggio auto per posti	numero _____
6. DATI RELATIVI ALL'ALTEZZA	
Altezza media U.I.U.	cm. _____
Superficie dei vani principali ed accessori diretti aventi altezze medie inferiori a centimetri 230	m ² _____
7. PER LE U.I. CENSIBILI NEL GRUPPO 'B' INTEGRARE CON LE SEGUENTI INFORMAZIONI	
Piani fuori terra	n. _____ m ³ . _____
Piani entro terra	n. _____ m ³ . _____

C Dati Metrici dell' Unità Immobiliare	
C/2 UNITA' IMMOBILIARE CENSIBILE NEL GRUPPO 'C' (Commerciale ed usi diversi da quelli indicati nel prospetto C/1)	
1. LOCALI PRINCIPALI:	
Piano <u>S1</u>	lordi m ² <u>29</u> di cui utili m ² <u>26</u>
2. LOCALI ACCESSORI DIRETTI:	
Piano _____	lordi m ² _____ di cui utili m ² _____
3. LOCALI ACCESSORI INDIRETTI:	
Piano _____	lordi m ² _____ di cui utili m ² _____
Piano _____	lordi m ² _____ di cui utili m ² _____
4. DIPENDENZE ESCLUSIVE	
Balconi, terrazzi, portici	sup. lorda m ² _____
5. PERTINENZE SCOPERTE ESCLUSIVE	
Superficie lorda	m ² _____
Parcheggio auto per posti	numero _____
6. IL LOCALE HA ACCESSO CARRABILE	
Il locale ha accesso carrabile	SI <input checked="" type="checkbox"/> NO <input type="checkbox"/>
7. DATI RELATIVI ALL'ALTEZZA	
Altezza media dei locali principali	cm <u>250</u>
Superficie dei locali principali ed accessori diretti aventi altezze medie inferiori a cm. 230	m ² _____

D Dotazioni Tecnologiche dell' Unità Immobiliare	
IMPIANTO AUTONOMO	
Riscaldamento	<input type="checkbox"/>
Acqua calda	<input type="checkbox"/>
Condizionamento	<input type="checkbox"/>
Citofonico	<input type="checkbox"/>
Video - citofonico	<input type="checkbox"/>
Ascensore ad uso esclusivo	<input type="checkbox"/>
Ascensore : (impianti n. _____)	<input type="checkbox"/>
Ascensore di servizio	<input type="checkbox"/>
Montacarichi	<input type="checkbox"/>
Altro _____	<input type="checkbox"/>

**ACCERTAMENTO DELLA PROPRIETA' IMMOBILIARE URBANA
 DICHIARAZIONE DI UNITA'IMMOBILIARE A DESTINAZIONE ORDINARIA**

E Caratteristiche Costruttive di Finitura	F Destinazione d'uso e Osservazioni																																															
<p>1. TIPO PREVALENTE DI PAVIMENTAZIONE</p> <table style="width:100%; border-collapse: collapse;"> <thead> <tr> <th style="width:60%;"></th> <th style="width:15%; text-align: center;">Camere o stanze</th> <th style="width:15%; text-align: center;">Cucina o bagno</th> <th style="width:10%; text-align: center;">Altri accessori</th> </tr> </thead> <tbody> <tr> <td>Marmo o pietra naturale</td> <td align="center"><input type="checkbox"/></td> <td align="center"><input type="checkbox"/></td> <td align="center"><input type="checkbox"/></td> </tr> <tr> <td>Piastrelle in ceramica, cotto o gres</td> <td align="center"><input type="checkbox"/></td> <td align="center"><input type="checkbox"/></td> <td align="center"><input type="checkbox"/></td> </tr> <tr> <td>Piastrelle in scaglie marmo</td> <td align="center"><input type="checkbox"/></td> <td align="center"><input type="checkbox"/></td> <td align="center"><input type="checkbox"/></td> </tr> <tr> <td>Moquette o simili</td> <td align="center"><input type="checkbox"/></td> <td align="center"><input type="checkbox"/></td> <td align="center"><input type="checkbox"/></td> </tr> <tr> <td>Gomme o sintetici</td> <td align="center"><input type="checkbox"/></td> <td align="center"><input type="checkbox"/></td> <td align="center"><input type="checkbox"/></td> </tr> <tr> <td>Parquet</td> <td align="center"><input type="checkbox"/></td> <td align="center"><input type="checkbox"/></td> <td align="center"><input type="checkbox"/></td> </tr> <tr> <td>Altro <u>CEMENTO</u></td> <td align="center"><input checked="" type="checkbox"/></td> <td align="center"><input type="checkbox"/></td> <td align="center"><input type="checkbox"/></td> </tr> </tbody> </table> <p>2. TIPO PREVALENTE DI INFISSI INTERNI</p> <table style="width:100%; border-collapse: collapse;"> <thead> <tr> <th style="width:60%;"></th> <th style="width:15%; text-align: center;">Porte d'ingresso</th> <th style="width:15%; text-align: center;">Porte interne</th> </tr> </thead> <tbody> <tr> <td>Legno</td> <td align="center"><input type="checkbox"/></td> <td align="center"><input type="checkbox"/></td> </tr> <tr> <td>Legno tamburato</td> <td align="center"><input type="checkbox"/></td> <td align="center"><input type="checkbox"/></td> </tr> <tr> <td>Metallo</td> <td align="center"><input checked="" type="checkbox"/></td> <td align="center"><input type="checkbox"/></td> </tr> <tr> <td>Altro _____</td> <td align="center"><input type="checkbox"/></td> <td align="center"><input type="checkbox"/></td> </tr> </tbody> </table>		Camere o stanze	Cucina o bagno	Altri accessori	Marmo o pietra naturale	<input type="checkbox"/>	<input type="checkbox"/>	<input type="checkbox"/>	Piastrelle in ceramica, cotto o gres	<input type="checkbox"/>	<input type="checkbox"/>	<input type="checkbox"/>	Piastrelle in scaglie marmo	<input type="checkbox"/>	<input type="checkbox"/>	<input type="checkbox"/>	Moquette o simili	<input type="checkbox"/>	<input type="checkbox"/>	<input type="checkbox"/>	Gomme o sintetici	<input type="checkbox"/>	<input type="checkbox"/>	<input type="checkbox"/>	Parquet	<input type="checkbox"/>	<input type="checkbox"/>	<input type="checkbox"/>	Altro <u>CEMENTO</u>	<input checked="" type="checkbox"/>	<input type="checkbox"/>	<input type="checkbox"/>		Porte d'ingresso	Porte interne	Legno	<input type="checkbox"/>	<input type="checkbox"/>	Legno tamburato	<input type="checkbox"/>	<input type="checkbox"/>	Metallo	<input checked="" type="checkbox"/>	<input type="checkbox"/>	Altro _____	<input type="checkbox"/>	<input type="checkbox"/>	<p>1. DESTINAZIONE D'USO</p> <p>BOX _____</p> <p>2. OSSERVAZIONI RELATIVE AL VALORE ED AL CLASSAMENTO PROPOSTO</p> <p>_____</p> <p>_____</p> <p>_____</p> <p>_____</p> <p>_____</p> <p>_____</p> <p>_____</p> <p>_____</p> <p>_____</p> <p>_____</p> <p>_____</p> <p>_____</p> <p>_____</p> <p>_____</p> <p>_____</p> <p>_____</p> <p>_____</p> <p>_____</p> <p>_____</p> <p>_____</p> <p>_____</p>
	Camere o stanze	Cucina o bagno	Altri accessori																																													
Marmo o pietra naturale	<input type="checkbox"/>	<input type="checkbox"/>	<input type="checkbox"/>																																													
Piastrelle in ceramica, cotto o gres	<input type="checkbox"/>	<input type="checkbox"/>	<input type="checkbox"/>																																													
Piastrelle in scaglie marmo	<input type="checkbox"/>	<input type="checkbox"/>	<input type="checkbox"/>																																													
Moquette o simili	<input type="checkbox"/>	<input type="checkbox"/>	<input type="checkbox"/>																																													
Gomme o sintetici	<input type="checkbox"/>	<input type="checkbox"/>	<input type="checkbox"/>																																													
Parquet	<input type="checkbox"/>	<input type="checkbox"/>	<input type="checkbox"/>																																													
Altro <u>CEMENTO</u>	<input checked="" type="checkbox"/>	<input type="checkbox"/>	<input type="checkbox"/>																																													
	Porte d'ingresso	Porte interne																																														
Legno	<input type="checkbox"/>	<input type="checkbox"/>																																														
Legno tamburato	<input type="checkbox"/>	<input type="checkbox"/>																																														
Metallo	<input checked="" type="checkbox"/>	<input type="checkbox"/>																																														
Altro _____	<input type="checkbox"/>	<input type="checkbox"/>																																														
<p>IL TECNICO</p> <p>data _____</p> <p>Firma e timbro _____</p>	<p>IL DICHIARANTE</p> <p>data _____</p> <p>Firma _____</p>																																															
<p>Riservato all'Ufficio</p> <p>Prot. n. _____ Partita n. _____</p> <p>Busta n. _____</p> <p>L' incaricato _____</p>																																																

**ACCERTAMENTO DELLA PROPRIETA' IMMOBILIARE URBANA
 DICHIARAZIONE DI UNITA'IMMOBILIARE A DESTINAZIONE ORDINARIA**

mod. 1NB - parte II

A Riferimenti Catastali dell' Unità Immobiliare			
Sezione	Foglio	Particella	Subalterno
_____	<u>74</u>	<u>2461</u>	<u>46</u>
_____	_____	_____	_____
_____	_____	_____	_____
_____	_____	_____	_____

B Riferimenti Temporal	
Anno:	_____
Di costruzione <u>2001</u>	Di ristrutturazione totale <u>2017</u>

C Dati Metrici dell' Unità Immobiliare	
C/1 UNITA' IMMOBILIARE CENSIBILE NEL GRUPPO 'A' E 'B'	
<input type="checkbox"/>	Abitazioni o uffici privati
<input type="checkbox"/>	Alloggi collettivi, uffici pubblici, scuole o istituti di cultura
1. VANI PRINCIPALI	
Camere, cucina, stanze, ecc.	n. _____ sup. utile m ² _____
2. ACCESSORI DIRETTI	
Bagni, W.C.	n. _____ sup. utile m ² _____
Corridoi, ripostigli, ecc.	n. _____ sup. utile m ² _____
SUPERFICIE LORDA (relativa ai punti 1 e 2) m ² _____	
3. ACCESSORI INDIRETTI	
Accessori complementari, cantine, soffitte, lavanderie e simili	n. _____ sup. lorda m ² _____
4. DIPENDENZE ESCLUSIVE	
Balconi, terrazzi, portici	sup. lorda m ² _____
5. PERTINENZE SCOPERTE ESCLUSIVE	
Giardino, cortile	sup. lorda m ² _____
Piscina, tennis, _____	sup. m ² _____
Parcheggio auto per posti	numero _____
6. DATI RELATIVI ALL'ALTEZZA	
Altezza media U.I.U.	cm. _____
Superficie dei vani principali ed accessori diretti aventi altezze medie inferiori a centimetri 230	m ² _____
7. PER LE U.I. CENSIBILI NEL GRUPPO 'B' INTEGRARE CON LE SEGUENTI INFORMAZIONI	
Piani fuori terra	n. _____ m ³ . _____
Piani entro terra	n. _____ m ³ . _____

C Dati Metrici dell' Unità Immobiliare	
C/2 UNITA' IMMOBILIARE CENSIBILE NEL GRUPPO 'C' (Commerciale ed usi diversi da quelli indicati nel prospetto C/1)	
1. LOCALI PRINCIPALI:	
Piano <u>S1</u>	lordi m ² <u>29</u> di cui utili m ² <u>26</u>
2. LOCALI ACCESSORI DIRETTI:	
Piano _____	lordi m ² _____ di cui utili m ² _____
3. LOCALI ACCESSORI INDIRETTI:	
Piano _____	lordi m ² _____ di cui utili m ² _____
Piano _____	lordi m ² _____ di cui utili m ² _____
4. DIPENDENZE ESCLUSIVE	
Balconi, terrazzi, portici	sup. lorda m ² _____
5. PERTINENZE SCOPERTE ESCLUSIVE	
Superficie lorda	m ² _____
Parcheggio auto per posti	numero _____
6. IL LOCALE HA ACCESSO CARRABILE	
Il locale ha accesso carrabile	SI <input checked="" type="checkbox"/> NO <input type="checkbox"/>
7. DATI RELATIVI ALL'ALTEZZA	
Altezza media dei locali principali	cm <u>250</u>
Superficie dei locali principali ed accessori diretti aventi altezze medie inferiori a cm. 230	m ² _____

D Dotazioni Tecnologiche dell' Unità Immobiliare	
IMPIANTO AUTONOMO	
Riscaldamento	<input type="checkbox"/>
Acqua calda	<input type="checkbox"/>
Condizionamento	<input type="checkbox"/>
Citofonico	<input type="checkbox"/>
Video - citofonico	<input type="checkbox"/>
Ascensore ad uso esclusivo	<input type="checkbox"/>
Ascensore : (impianti n. _____)	<input type="checkbox"/>
Ascensore di servizio	<input type="checkbox"/>
Montacarichi	<input type="checkbox"/>
Altro _____	<input type="checkbox"/>

ACCERTAMENTO DELLA PROPRIETA' IMMOBILIARE URBANA
DICHIARAZIONE DI UNITA'IMMOBILIARE A DESTINAZIONE ORDINARIA

mod. 1NB - parte II

E Caratteristiche Costruttive di Finitura				F Destinazione d'uso e Osservazioni	
1. TIPO PREVALENTE DI PAVIMENTAZIONE				1. DESTINAZIONE D'USO	
	Camere o stanze	Cucina o bagno	Altri accessori	BOX _____ _____	
Marmo o pietra naturale	<input type="checkbox"/>	<input type="checkbox"/>	<input type="checkbox"/>		
Piastrelle in ceramica, cotto o gres	<input type="checkbox"/>	<input type="checkbox"/>	<input type="checkbox"/>		
Piastrelle in scaglie marmo	<input type="checkbox"/>	<input type="checkbox"/>	<input type="checkbox"/>	2. OSSERVAZIONI RELATIVE AL VALORE ED AL CLASSAMENTO PROPOSTO	
Moquette o simili	<input type="checkbox"/>	<input type="checkbox"/>	<input type="checkbox"/>	_____	
Gomme o sintetici	<input type="checkbox"/>	<input type="checkbox"/>	<input type="checkbox"/>	_____	
Parquet	<input type="checkbox"/>	<input type="checkbox"/>	<input type="checkbox"/>	_____	
Altro <u>CEMENTO</u>	<input checked="" type="checkbox"/>	<input type="checkbox"/>	<input type="checkbox"/>	_____	
2. TIPO PREVALENTE DI INFISSI INTERNI				_____	
		Porte d'ingresso	Porte interne	_____	
Legno		<input type="checkbox"/>	<input type="checkbox"/>	_____	
Legno tamburato		<input type="checkbox"/>	<input type="checkbox"/>	_____	
Metallo		<input checked="" type="checkbox"/>	<input type="checkbox"/>	_____	
Altro _____		<input type="checkbox"/>	<input type="checkbox"/>	_____	
IL TECNICO				Riservato all'Ufficio	
		IL DICHIARANTE		Prot. n. _____ Partita n. _____	
data _____		data _____		Busta n. _____	
Firma e timbro _____		Firma _____		L' incaricato _____	

ACCERTAMENTO DELLA PROPRIETA' IMMOBILIARE URBANA
DICHIARAZIONE DI UNITA'IMMOBILIARE A DESTINAZIONE ORDINARIA

mod. 1NB - parte II

A Riferimenti Catastali dell' Unità Immobiliare			
Sezione	Foglio	Particella	Subalterno
_____	<u>74</u>	<u>2461</u>	<u>47</u>
_____	_____	_____	_____
_____	_____	_____	_____
_____	_____	_____	_____

B Riferimenti Temporal	
Anno:	_____
Di costruzione <u>2001</u>	Di ristrutturazione totale <u>2017</u>

C Dati Metrici dell' Unità Immobiliare	
C/1 UNITA' IMMOBILIARE CENSIBILE NEL GRUPPO 'A' E 'B'	
<input type="checkbox"/>	Abitazioni o uffici privati
<input type="checkbox"/>	Alloggi collettivi, uffici pubblici, scuole o istituti di cultura
1. VANI PRINCIPALI	
Camere, cucina, stanze, ecc.	n. _____ sup. utile m ² _____
2. ACCESSORI DIRETTI	
Bagni, W.C.	n. _____ sup. utile m ² _____
Corridoi, ripostigli, ecc.	n. _____ sup. utile m ² _____
SUPERFICIE LORDA (relativa ai punti 1 e 2) m ² _____	
3. ACCESSORI INDIRETTI	
Accessori complementari, cantine, soffitte, lavanderie e simili	n. _____ sup. lorda m ² _____
4. DIPENDENZE ESCLUSIVE	
Balconi, terrazzi, portici	sup. lorda m ² _____
5. PERTINENZE SCOPERTE ESCLUSIVE	
Giardino, cortile	sup. lorda m ² _____
Piscina, tennis, _____	sup. m ² _____
Parcheggio auto per posti	numero _____
6. DATI RELATIVI ALL'ALTEZZA	
Altezza media U.I.U.	cm. _____
Superficie dei vani principali ed accessori diretti aventi altezze medie inferiori a centimetri 230	m ² _____
7. PER LE U.I. CENSIBILI NEL GRUPPO 'B' INTEGRARE CON LE SEGUENTI INFORMAZIONI	
Piani fuori terra	n. _____ m ³ . _____
Piani entro terra	n. _____ m ³ . _____

C Dati Metrici dell' Unità Immobiliare	
C/2 UNITA' IMMOBILIARE CENSIBILE NEL GRUPPO 'C' (Commerciale ed usi diversi da quelli indicati nel prospetto C/1)	
1. LOCALI PRINCIPALI:	
Piano <u>S1</u>	lordi m ² <u>29</u> di cui utili m ² <u>26</u>
2. LOCALI ACCESSORI DIRETTI:	
Piano _____	lordi m ² _____ di cui utili m ² _____
3. LOCALI ACCESSORI INDIRETTI:	
Piano _____	lordi m ² _____ di cui utili m ² _____
Piano _____	lordi m ² _____ di cui utili m ² _____
4. DIPENDENZE ESCLUSIVE	
Balconi, terrazzi, portici	sup. lorda m ² _____
5. PERTINENZE SCOPERTE ESCLUSIVE	
Superficie lorda	m ² _____
Parcheggio auto per posti	numero _____
6. IL LOCALE HA ACCESSO CARRABILE	
Il locale ha accesso carrabile	SI <input checked="" type="checkbox"/> NO <input type="checkbox"/>
7. DATI RELATIVI ALL'ALTEZZA	
Altezza media dei locali principali	cm <u>250</u>
Superficie dei locali principali ed accessori diretti aventi altezze medie inferiori a cm. 230	m ² _____

D Dotazioni Tecnologiche dell' Unità Immobiliare	
IMPIANTO AUTONOMO	
Riscaldamento	<input type="checkbox"/>
Acqua calda	<input type="checkbox"/>
Condizionamento	<input type="checkbox"/>
Citofonico	<input type="checkbox"/>
Video - citofonico	<input type="checkbox"/>
Ascensore ad uso esclusivo	<input type="checkbox"/>
Ascensore : (impianti n. _____)	<input type="checkbox"/>
Ascensore di servizio	<input type="checkbox"/>
Montacarichi	<input type="checkbox"/>
Altro _____	<input type="checkbox"/>

ACCERTAMENTO DELLA PROPRIETA' IMMOBILIARE URBANA
DICHIARAZIONE DI UNITA'IMMOBILIARE A DESTINAZIONE ORDINARIA

E | Caratteristiche Costruttive di Finitura

1. TIPO PREVALENTE DI PAVIMENTAZIONE

	Camere o stanze	Cucina o bagno	Altri accessori
Marmo o pietra naturale	<input type="checkbox"/>	<input type="checkbox"/>	<input type="checkbox"/>
Piastrelle in ceramica, cotto o gres	<input type="checkbox"/>	<input type="checkbox"/>	<input type="checkbox"/>
Piastrelle in scaglie marmo	<input type="checkbox"/>	<input type="checkbox"/>	<input type="checkbox"/>
Moquette o simili	<input type="checkbox"/>	<input type="checkbox"/>	<input type="checkbox"/>
Gomme o sintetici	<input type="checkbox"/>	<input type="checkbox"/>	<input type="checkbox"/>
Parquet	<input type="checkbox"/>	<input type="checkbox"/>	<input type="checkbox"/>
Altro CEMENTO	<input checked="" type="checkbox"/>	<input type="checkbox"/>	<input type="checkbox"/>

2. TIPO PREVALENTE DI INFISSI INTERNI

	Porte d'ingresso	Porte interne
Legno	<input type="checkbox"/>	<input type="checkbox"/>
Legno tamburato	<input type="checkbox"/>	<input type="checkbox"/>
Metallo	<input checked="" type="checkbox"/>	<input type="checkbox"/>
Altro _____	<input type="checkbox"/>	<input type="checkbox"/>

F | Destinazione d'uso e Osservazioni

1. DESTINAZIONE D'USO

BOX _____

2. OSSERVAZIONI RELATIVE AL VALORE ED
AL CLASSAMENTO PROPOSTO

IL TECNICO	IL DICHIARANTE
data _____	data _____
Firma e timbro _____	Firma _____

Riservato all'Ufficio

Prot. n. _____ Partita n. _____

Busta n. _____

L' incaricato _____

**ACCERTAMENTO DELLA PROPRIETA' IMMOBILIARE URBANA
 DICHIARAZIONE DI UNITA'IMMOBILIARE A DESTINAZIONE ORDINARIA**

mod. 1NB - parte II

A Riferimenti Catastali dell' Unità Immobiliare			
Sezione	Foglio	Particella	Subalterno
_____	<u>74</u>	<u>2461</u>	<u>48</u>
_____	_____	_____	_____
_____	_____	_____	_____
_____	_____	_____	_____

B Riferimenti Temporal	
Anno:	_____
Di costruzione	<u>2001</u> Di ristrutturazione totale <u>2017</u>

C Dati Metrici dell' Unità Immobiliare	
C/1 UNITA' IMMOBILIARE CENSIBILE NEL GRUPPO 'A' E 'B'	
<input type="checkbox"/>	Abitazioni o uffici privati
<input type="checkbox"/>	Alloggi collettivi, uffici pubblici, scuole o istituti di cultura
1. VANI PRINCIPALI	
Camere, cucina, stanze, ecc.	n. _____ sup. utile m ² _____
2. ACCESSORI DIRETTI	
Bagni, W.C.	n. _____ sup. utile m ² _____
Corridoi, ripostigli, ecc.	n. _____ sup. utile m ² _____
SUPERFICIE LORDA (relativa ai punti 1 e 2) m ² _____	
3. ACCESSORI INDIRETTI	
Accessori complementari, cantine, soffitte, lavanderie e simili	n. _____ sup. lorda m ² _____
4. DIPENDENZE ESCLUSIVE	
Balconi, terrazzi, portici	sup. lorda m ² _____
5. PERTINENZE SCOPERTE ESCLUSIVE	
Giardino, cortile	sup. lorda m ² _____
Piscina, tennis, _____	sup. m ² _____
Parcheggio auto per posti	numero _____
6. DATI RELATIVI ALL'ALTEZZA	
Altezza media U.I.U.	cm. _____
Superficie dei vani principali ed accessori diretti aventi altezze medie inferiori a centimetri 230	m ² _____
7. PER LE U.I. CENSIBILI NEL GRUPPO 'B' INTEGRARE CON LE SEGUENTI INFORMAZIONI	
Piani fuori terra	n. _____ m ³ . _____
Piani entro terra	n. _____ m ³ . _____

C Dati Metrici dell' Unità Immobiliare	
C/2 UNITA' IMMOBILIARE CENSIBILE NEL GRUPPO 'C' (Commerciale ed usi diversi da quelli indicati nel prospetto C/1)	
1. LOCALI PRINCIPALI:	
Piano <u>S1</u>	lordi m ² <u>29</u> di cui utili m ² <u>26</u>
2. LOCALI ACCESSORI DIRETTI:	
Piano _____	lordi m ² _____ di cui utili m ² _____
3. LOCALI ACCESSORI INDIRETTI:	
Piano _____	lordi m ² _____ di cui utili m ² _____
Piano _____	lordi m ² _____ di cui utili m ² _____
4. DIPENDENZE ESCLUSIVE	
Balconi, terrazzi, portici	sup. lorda m ² _____
5. PERTINENZE SCOPERTE ESCLUSIVE	
Superficie lorda	m ² _____
Parcheggio auto per posti	numero _____
6. IL LOCALE HA ACCESSO CARRABILE	
Il locale ha accesso carrabile	SI <input checked="" type="checkbox"/> NO <input type="checkbox"/>
7. DATI RELATIVI ALL'ALTEZZA	
Altezza media dei locali principali	cm <u>250</u>
Superficie dei locali principali ed accessori diretti aventi altezze medie inferiori a cm. 230	m ² _____

D Dotazioni Tecnologiche dell' Unità Immobiliare	
IMPIANTO AUTONOMO	
Riscaldamento	<input type="checkbox"/>
Acqua calda	<input type="checkbox"/>
Condizionamento	<input type="checkbox"/>
Citofonico	<input type="checkbox"/>
Video - citofonico	<input type="checkbox"/>
Ascensore ad uso esclusivo	<input type="checkbox"/>
Ascensore : (impianti n. _____)	<input type="checkbox"/>
Ascensore di servizio	<input type="checkbox"/>
Montacarichi	<input type="checkbox"/>
Altro _____	<input type="checkbox"/>

ACCERTAMENTO DELLA PROPRIETA' IMMOBILIARE URBANA
DICHIARAZIONE DI UNITA'IMMOBILIARE A DESTINAZIONE ORDINARIA

E Caratteristiche Costruttive di Finitura	F Destinazione d'uso e Osservazioni																																															
<p>1. TIPO PREVALENTE DI PAVIMENTAZIONE</p> <table border="1"><thead><tr><th></th><th>Camere o stanze</th><th>Cucina o bagno</th><th>Altri accessori</th></tr></thead><tbody><tr><td>Marmo o pietra naturale</td><td><input type="checkbox"/></td><td><input type="checkbox"/></td><td><input type="checkbox"/></td></tr><tr><td>Piastrelle in ceramica, cotto o gres</td><td><input type="checkbox"/></td><td><input type="checkbox"/></td><td><input type="checkbox"/></td></tr><tr><td>Piastrelle in scaglie marmo</td><td><input type="checkbox"/></td><td><input type="checkbox"/></td><td><input type="checkbox"/></td></tr><tr><td>Moquette o simili</td><td><input type="checkbox"/></td><td><input type="checkbox"/></td><td><input type="checkbox"/></td></tr><tr><td>Gomme o sintetici</td><td><input type="checkbox"/></td><td><input type="checkbox"/></td><td><input type="checkbox"/></td></tr><tr><td>Parquet</td><td><input type="checkbox"/></td><td><input type="checkbox"/></td><td><input type="checkbox"/></td></tr><tr><td>Altro <u>CEMENTO</u></td><td><input checked="" type="checkbox"/></td><td><input type="checkbox"/></td><td><input type="checkbox"/></td></tr></tbody></table> <p>2. TIPO PREVALENTE DI INFISSI INTERNI</p> <table border="1"><thead><tr><th></th><th>Porte d'ingresso</th><th>Porte interne</th></tr></thead><tbody><tr><td>Legno</td><td><input type="checkbox"/></td><td><input type="checkbox"/></td></tr><tr><td>Legno tamburato</td><td><input type="checkbox"/></td><td><input type="checkbox"/></td></tr><tr><td>Metallo</td><td><input checked="" type="checkbox"/></td><td><input type="checkbox"/></td></tr><tr><td>Altro _____</td><td><input type="checkbox"/></td><td><input type="checkbox"/></td></tr></tbody></table>		Camere o stanze	Cucina o bagno	Altri accessori	Marmo o pietra naturale	<input type="checkbox"/>	<input type="checkbox"/>	<input type="checkbox"/>	Piastrelle in ceramica, cotto o gres	<input type="checkbox"/>	<input type="checkbox"/>	<input type="checkbox"/>	Piastrelle in scaglie marmo	<input type="checkbox"/>	<input type="checkbox"/>	<input type="checkbox"/>	Moquette o simili	<input type="checkbox"/>	<input type="checkbox"/>	<input type="checkbox"/>	Gomme o sintetici	<input type="checkbox"/>	<input type="checkbox"/>	<input type="checkbox"/>	Parquet	<input type="checkbox"/>	<input type="checkbox"/>	<input type="checkbox"/>	Altro <u>CEMENTO</u>	<input checked="" type="checkbox"/>	<input type="checkbox"/>	<input type="checkbox"/>		Porte d'ingresso	Porte interne	Legno	<input type="checkbox"/>	<input type="checkbox"/>	Legno tamburato	<input type="checkbox"/>	<input type="checkbox"/>	Metallo	<input checked="" type="checkbox"/>	<input type="checkbox"/>	Altro _____	<input type="checkbox"/>	<input type="checkbox"/>	<p>1. DESTINAZIONE D'USO</p> <p>BOX _____</p> <p>2. OSSERVAZIONI RELATIVE AL VALORE ED AL CLASSAMENTO PROPOSTO</p> <p>_____</p> <p>_____</p> <p>_____</p> <p>_____</p> <p>_____</p> <p>_____</p> <p>_____</p> <p>_____</p> <p>_____</p> <p>_____</p> <p>_____</p>
	Camere o stanze	Cucina o bagno	Altri accessori																																													
Marmo o pietra naturale	<input type="checkbox"/>	<input type="checkbox"/>	<input type="checkbox"/>																																													
Piastrelle in ceramica, cotto o gres	<input type="checkbox"/>	<input type="checkbox"/>	<input type="checkbox"/>																																													
Piastrelle in scaglie marmo	<input type="checkbox"/>	<input type="checkbox"/>	<input type="checkbox"/>																																													
Moquette o simili	<input type="checkbox"/>	<input type="checkbox"/>	<input type="checkbox"/>																																													
Gomme o sintetici	<input type="checkbox"/>	<input type="checkbox"/>	<input type="checkbox"/>																																													
Parquet	<input type="checkbox"/>	<input type="checkbox"/>	<input type="checkbox"/>																																													
Altro <u>CEMENTO</u>	<input checked="" type="checkbox"/>	<input type="checkbox"/>	<input type="checkbox"/>																																													
	Porte d'ingresso	Porte interne																																														
Legno	<input type="checkbox"/>	<input type="checkbox"/>																																														
Legno tamburato	<input type="checkbox"/>	<input type="checkbox"/>																																														
Metallo	<input checked="" type="checkbox"/>	<input type="checkbox"/>																																														
Altro _____	<input type="checkbox"/>	<input type="checkbox"/>																																														
<p>IL TECNICO</p> <p>data _____</p> <p>Firma e timbro _____</p> <p>IL DICHIARANTE</p> <p>data _____</p> <p>Firma _____</p>	<p>Riservato all'Ufficio</p> <p>Prot. n. _____ Partita n. _____</p> <p>Busta n. _____</p> <p>L' incaricato _____</p>																																															

ACCERTAMENTO DELLA PROPRIETA' IMMOBILIARE URBANA
DICHIARAZIONE DI UNITA'IMMOBILIARE A DESTINAZIONE ORDINARIA

mod. 1NB - parte II

A Riferimenti Catastali dell' Unità Immobiliare			
Sezione	Foglio	Particella	Subalterno
_____	<u>74</u>	<u>2461</u>	<u>49</u>
_____	_____	_____	_____
_____	_____	_____	_____
_____	_____	_____	_____

B Riferimenti Temporal	
Anno:	_____
Di costruzione	<u>2001</u> Di ristrutturazione totale <u>2017</u>

C Dati Metrici dell' Unità Immobiliare	
C/1 UNITA' IMMOBILIARE CENSIBILE NEL GRUPPO 'A' E 'B'	
<input type="checkbox"/>	Abitazioni o uffici privati
<input type="checkbox"/>	Alloggi collettivi, uffici pubblici, scuole o istituti di cultura
1. VANI PRINCIPALI	
Camere, cucina, stanze, ecc.	n. _____ sup. utile m ² _____
2. ACCESSORI DIRETTI	
Bagni, W.C.	n. _____ sup. utile m ² _____
Corridoi, ripostigli, ecc.	n. _____ sup. utile m ² _____
SUPERFICIE LORDA (relativa ai punti 1 e 2) m ² _____	
3. ACCESSORI INDIRETTI	
Accessori complementari, cantine, soffitte, lavanderie e simili	n. _____ sup. lorda m ² _____
4. DIPENDENZE ESCLUSIVE	
Balconi, terrazzi, portici	sup. lorda m ² _____
5. PERTINENZE SCOPERTE ESCLUSIVE	
Giardino, cortile	sup. lorda m ² _____
Piscina, tennis, _____	sup. m ² _____
Parcheggio auto per posti	numero _____
6. DATI RELATIVI ALL'ALTEZZA	
Altezza media U.I.U.	cm. _____
Superficie dei vani principali ed accessori diretti aventi altezze medie inferiori a centimetri 230	m ² _____
7. PER LE U.I. CENSIBILI NEL GRUPPO 'B' INTEGRARE CON LE SEGUENTI INFORMAZIONI	
Piani fuori terra	n. _____ m ³ . _____
Piani entro terra	n. _____ m ³ . _____

C Dati Metrici dell' Unità Immobiliare	
C/2 UNITA' IMMOBILIARE CENSIBILE NEL GRUPPO 'C' (Commerciale ed usi diversi da quelli indicati nel prospetto C/1)	
1. LOCALI PRINCIPALI:	
Piano <u>S1</u>	lordi m ² <u>29</u> di cui utili m ² <u>26</u>
2. LOCALI ACCESSORI DIRETTI:	
Piano _____	lordi m ² _____ di cui utili m ² _____
3. LOCALI ACCESSORI INDIRETTI:	
Piano _____	lordi m ² _____ di cui utili m ² _____
Piano _____	lordi m ² _____ di cui utili m ² _____
4. DIPENDENZE ESCLUSIVE	
Balconi, terrazzi, portici	sup. lorda m ² _____
5. PERTINENZE SCOPERTE ESCLUSIVE	
Superficie lorda	m ² _____
Parcheggio auto per posti	numero _____
6. IL LOCALE HA ACCESSO CARRABILE	
Il locale ha accesso carrabile	SI <input checked="" type="checkbox"/> NO <input type="checkbox"/>
7. DATI RELATIVI ALL'ALTEZZA	
Altezza media dei locali principali	cm <u>250</u>
Superficie dei locali principali ed accessori diretti aventi altezze medie inferiori a cm. 230	m ² _____

D Dotazioni Tecnologiche dell' Unità Immobiliare	
IMPIANTO AUTONOMO	
Riscaldamento	<input type="checkbox"/>
Acqua calda	<input type="checkbox"/>
Condizionamento	<input type="checkbox"/>
Citofonico	<input type="checkbox"/>
Video - citofonico	<input type="checkbox"/>
Ascensore ad uso esclusivo	<input type="checkbox"/>
Ascensore : (impianti n. _____)	<input type="checkbox"/>
Ascensore di servizio	<input type="checkbox"/>
Montacarichi	<input type="checkbox"/>
Altro _____	<input type="checkbox"/>

**ACCERTAMENTO DELLA PROPRIETA' IMMOBILIARE URBANA
 DICHIARAZIONE DI UNITA'IMMOBILIARE A DESTINAZIONE ORDINARIA**

E Caratteristiche Costruttive di Finitura	F Destinazione d'uso e Osservazioni																																															
<p>1. TIPO PREVALENTE DI PAVIMENTAZIONE</p> <table style="width:100%; border-collapse: collapse;"> <thead> <tr> <th style="width:60%;"></th> <th style="width:15%; text-align: center;">Camere o stanze</th> <th style="width:15%; text-align: center;">Cucina o bagno</th> <th style="width:10%; text-align: center;">Altri accessori</th> </tr> </thead> <tbody> <tr> <td>Marmo o pietra naturale</td> <td style="text-align: center;"><input type="checkbox"/></td> <td style="text-align: center;"><input type="checkbox"/></td> <td style="text-align: center;"><input type="checkbox"/></td> </tr> <tr> <td>Piastrelle in ceramica, cotto o gres</td> <td style="text-align: center;"><input type="checkbox"/></td> <td style="text-align: center;"><input type="checkbox"/></td> <td style="text-align: center;"><input type="checkbox"/></td> </tr> <tr> <td>Piastrelle in scaglie marmo</td> <td style="text-align: center;"><input type="checkbox"/></td> <td style="text-align: center;"><input type="checkbox"/></td> <td style="text-align: center;"><input type="checkbox"/></td> </tr> <tr> <td>Moquette o simili</td> <td style="text-align: center;"><input type="checkbox"/></td> <td style="text-align: center;"><input type="checkbox"/></td> <td style="text-align: center;"><input type="checkbox"/></td> </tr> <tr> <td>Gomme o sintetici</td> <td style="text-align: center;"><input type="checkbox"/></td> <td style="text-align: center;"><input type="checkbox"/></td> <td style="text-align: center;"><input type="checkbox"/></td> </tr> <tr> <td>Parquet</td> <td style="text-align: center;"><input type="checkbox"/></td> <td style="text-align: center;"><input type="checkbox"/></td> <td style="text-align: center;"><input type="checkbox"/></td> </tr> <tr> <td>Altro <u>CEMENTO</u></td> <td style="text-align: center;"><input checked="" type="checkbox"/></td> <td style="text-align: center;"><input type="checkbox"/></td> <td style="text-align: center;"><input type="checkbox"/></td> </tr> </tbody> </table> <p>2. TIPO PREVALENTE DI INFISSI INTERNI</p> <table style="width:100%; border-collapse: collapse;"> <thead> <tr> <th style="width:60%;"></th> <th style="width:15%; text-align: center;">Porte d'ingresso</th> <th style="width:15%; text-align: center;">Porte interne</th> </tr> </thead> <tbody> <tr> <td>Legno</td> <td style="text-align: center;"><input type="checkbox"/></td> <td style="text-align: center;"><input type="checkbox"/></td> </tr> <tr> <td>Legno tamburato</td> <td style="text-align: center;"><input type="checkbox"/></td> <td style="text-align: center;"><input type="checkbox"/></td> </tr> <tr> <td>Metallo</td> <td style="text-align: center;"><input checked="" type="checkbox"/></td> <td style="text-align: center;"><input type="checkbox"/></td> </tr> <tr> <td>Altro _____</td> <td style="text-align: center;"><input type="checkbox"/></td> <td style="text-align: center;"><input type="checkbox"/></td> </tr> </tbody> </table>		Camere o stanze	Cucina o bagno	Altri accessori	Marmo o pietra naturale	<input type="checkbox"/>	<input type="checkbox"/>	<input type="checkbox"/>	Piastrelle in ceramica, cotto o gres	<input type="checkbox"/>	<input type="checkbox"/>	<input type="checkbox"/>	Piastrelle in scaglie marmo	<input type="checkbox"/>	<input type="checkbox"/>	<input type="checkbox"/>	Moquette o simili	<input type="checkbox"/>	<input type="checkbox"/>	<input type="checkbox"/>	Gomme o sintetici	<input type="checkbox"/>	<input type="checkbox"/>	<input type="checkbox"/>	Parquet	<input type="checkbox"/>	<input type="checkbox"/>	<input type="checkbox"/>	Altro <u>CEMENTO</u>	<input checked="" type="checkbox"/>	<input type="checkbox"/>	<input type="checkbox"/>		Porte d'ingresso	Porte interne	Legno	<input type="checkbox"/>	<input type="checkbox"/>	Legno tamburato	<input type="checkbox"/>	<input type="checkbox"/>	Metallo	<input checked="" type="checkbox"/>	<input type="checkbox"/>	Altro _____	<input type="checkbox"/>	<input type="checkbox"/>	<p>1. DESTINAZIONE D'USO</p> <p>BOX</p> <hr/> <hr/> <p>2. OSSERVAZIONI RELATIVE AL VALORE ED AL CLASSAMENTO PROPOSTO</p> <hr/> <hr/> <hr/> <hr/> <hr/> <hr/> <hr/> <hr/> <hr/> <hr/> <hr/> <hr/> <hr/> <hr/> <hr/> <hr/> <hr/> <hr/> <hr/> <hr/> <hr/> <hr/>
	Camere o stanze	Cucina o bagno	Altri accessori																																													
Marmo o pietra naturale	<input type="checkbox"/>	<input type="checkbox"/>	<input type="checkbox"/>																																													
Piastrelle in ceramica, cotto o gres	<input type="checkbox"/>	<input type="checkbox"/>	<input type="checkbox"/>																																													
Piastrelle in scaglie marmo	<input type="checkbox"/>	<input type="checkbox"/>	<input type="checkbox"/>																																													
Moquette o simili	<input type="checkbox"/>	<input type="checkbox"/>	<input type="checkbox"/>																																													
Gomme o sintetici	<input type="checkbox"/>	<input type="checkbox"/>	<input type="checkbox"/>																																													
Parquet	<input type="checkbox"/>	<input type="checkbox"/>	<input type="checkbox"/>																																													
Altro <u>CEMENTO</u>	<input checked="" type="checkbox"/>	<input type="checkbox"/>	<input type="checkbox"/>																																													
	Porte d'ingresso	Porte interne																																														
Legno	<input type="checkbox"/>	<input type="checkbox"/>																																														
Legno tamburato	<input type="checkbox"/>	<input type="checkbox"/>																																														
Metallo	<input checked="" type="checkbox"/>	<input type="checkbox"/>																																														
Altro _____	<input type="checkbox"/>	<input type="checkbox"/>																																														
<p>IL TECNICO</p> <p>data _____</p> <p>Firma e timbro _____</p>	<p>IL DICHIARANTE</p> <p>data _____</p> <p>Firma _____</p>																																															
<p>Riservato all'Ufficio</p> <p>Prot. n. _____ Partita n. _____</p> <p>Busta n. _____</p> <p>L' incaricato _____</p>																																																

**ACCERTAMENTO DELLA PROPRIETA' IMMOBILIARE URBANA
DICHIARAZIONE DI UNITA'IMMOBILIARE A DESTINAZIONE ORDINARIA**

mod. 1NB - parte II

A Riferimenti Catastali dell' Unità Immobiliare			
Sezione	Foglio	Particella	Subalterno
_____	<u>74</u>	<u>2461</u>	<u>50</u>
_____	_____	_____	_____
_____	_____	_____	_____
_____	_____	_____	_____

B Riferimenti Temporal	
Anno:	_____
Di costruzione <u>2001</u>	Di ristrutturazione totale <u>2017</u>

C Dati Metrici dell' Unità Immobiliare	
C/1 UNITA' IMMOBILIARE CENSIBILE NEL GRUPPO 'A' E 'B'	
<input type="checkbox"/>	Abitazioni o uffici privati
<input type="checkbox"/>	Alloggi collettivi, uffici pubblici, scuole o istituti di cultura
1. VANI PRINCIPALI	
Camere, cucina, stanze, ecc.	n. _____ sup. utile m ² _____
2. ACCESSORI DIRETTI	
Bagni, W.C.	n. _____ sup. utile m ² _____
Corridoi, ripostigli, ecc.	n. _____ sup. utile m ² _____
SUPERFICIE LORDA (relativa ai punti 1 e 2) m ² _____	
3. ACCESSORI INDIRETTI	
Accessori complementari, cantine, soffitte, lavanderie e simili	n. _____ sup. lorda m ² _____
4. DIPENDENZE ESCLUSIVE	
Balconi, terrazzi, portici	sup. lorda m ² _____
5. PERTINENZE SCOPERTE ESCLUSIVE	
Giardino, cortile	sup. lorda m ² _____
Piscina, tennis, _____	sup. m ² _____
Parcheggio auto per posti	numero _____
6. DATI RELATIVI ALL'ALTEZZA	
Altezza media U.I.U.	cm. _____
Superficie dei vani principali ed accessori diretti aventi altezze medie inferiori a centimetri 230	m ² _____
7. PER LE U.I. CENSIBILI NEL GRUPPO 'B' INTEGRARE CON LE SEGUENTI INFORMAZIONI	
Piani fuori terra	n. _____ m ³ . _____
Piani entro terra	n. _____ m ³ . _____

C Dati Metrici dell' Unità Immobiliare	
C/2 UNITA' IMMOBILIARE CENSIBILE NEL GRUPPO 'C' (Commerciale ed usi diversi da quelli indicati nel prospetto C/1)	
1. LOCALI PRINCIPALI:	
Piano <u>S1</u>	lordi m ² <u>29</u> di cui utili m ² <u>26</u>
2. LOCALI ACCESSORI DIRETTI:	
Piano _____	lordi m ² _____ di cui utili m ² _____
3. LOCALI ACCESSORI INDIRETTI:	
Piano _____	lordi m ² _____ di cui utili m ² _____
Piano _____	lordi m ² _____ di cui utili m ² _____
4. DIPENDENZE ESCLUSIVE	
Balconi, terrazzi, portici	sup. lorda m ² _____
5. PERTINENZE SCOPERTE ESCLUSIVE	
Superficie lorda	m ² _____
Parcheggio auto per posti	numero _____
6. IL LOCALE HA ACCESSO CARRABILE	
Il locale ha accesso carrabile	SI <input checked="" type="checkbox"/> NO <input type="checkbox"/>
7. DATI RELATIVI ALL'ALTEZZA	
Altezza media dei locali principali	cm <u>250</u>
Superficie dei locali principali ed accessori diretti aventi altezze medie inferiori a cm. 230	m ² _____

D Dotazioni Tecnologiche dell' Unità Immobiliare	
IMPIANTO AUTONOMO	
Riscaldamento	<input type="checkbox"/>
Acqua calda	<input type="checkbox"/>
Condizionamento	<input type="checkbox"/>
Citofonico	<input type="checkbox"/>
Video - citofonico	<input type="checkbox"/>
Ascensore ad uso esclusivo	<input type="checkbox"/>
Ascensore : (impianti n. _____)	<input type="checkbox"/>
Ascensore di servizio	<input type="checkbox"/>
Montacarichi	<input type="checkbox"/>
Altro _____	<input type="checkbox"/>

ACCERTAMENTO DELLA PROPRIETA' IMMOBILIARE URBANA
DICHIARAZIONE DI UNITA'IMMOBILIARE A DESTINAZIONE ORDINARIA

mod. 1NB - parte II

E Caratteristiche Costruttive di Finitura	F Destinazione d'uso e Osservazioni																																															
<p>1. TIPO PREVALENTE DI PAVIMENTAZIONE</p> <table border="1"><thead><tr><th></th><th>Camere o stanze</th><th>Cucina o bagno</th><th>Altri accessori</th></tr></thead><tbody><tr><td>Marmo o pietra naturale</td><td><input type="checkbox"/></td><td><input type="checkbox"/></td><td><input type="checkbox"/></td></tr><tr><td>Piastrelle in ceramica, cotto o gres</td><td><input type="checkbox"/></td><td><input type="checkbox"/></td><td><input type="checkbox"/></td></tr><tr><td>Piastrelle in scaglie marmo</td><td><input type="checkbox"/></td><td><input type="checkbox"/></td><td><input type="checkbox"/></td></tr><tr><td>Moquette o simili</td><td><input type="checkbox"/></td><td><input type="checkbox"/></td><td><input type="checkbox"/></td></tr><tr><td>Gomme o sintetici</td><td><input type="checkbox"/></td><td><input type="checkbox"/></td><td><input type="checkbox"/></td></tr><tr><td>Parquet</td><td><input type="checkbox"/></td><td><input type="checkbox"/></td><td><input type="checkbox"/></td></tr><tr><td>Altro <u>CEMENTO</u></td><td><input checked="" type="checkbox"/></td><td><input type="checkbox"/></td><td><input type="checkbox"/></td></tr></tbody></table> <p>2. TIPO PREVALENTE DI INFISSI INTERNI</p> <table border="1"><thead><tr><th></th><th>Porte d'ingresso</th><th>Porte interne</th></tr></thead><tbody><tr><td>Legno</td><td><input type="checkbox"/></td><td><input type="checkbox"/></td></tr><tr><td>Legno tamburato</td><td><input type="checkbox"/></td><td><input type="checkbox"/></td></tr><tr><td>Metallo</td><td><input checked="" type="checkbox"/></td><td><input type="checkbox"/></td></tr><tr><td>Altro _____</td><td><input type="checkbox"/></td><td><input type="checkbox"/></td></tr></tbody></table>		Camere o stanze	Cucina o bagno	Altri accessori	Marmo o pietra naturale	<input type="checkbox"/>	<input type="checkbox"/>	<input type="checkbox"/>	Piastrelle in ceramica, cotto o gres	<input type="checkbox"/>	<input type="checkbox"/>	<input type="checkbox"/>	Piastrelle in scaglie marmo	<input type="checkbox"/>	<input type="checkbox"/>	<input type="checkbox"/>	Moquette o simili	<input type="checkbox"/>	<input type="checkbox"/>	<input type="checkbox"/>	Gomme o sintetici	<input type="checkbox"/>	<input type="checkbox"/>	<input type="checkbox"/>	Parquet	<input type="checkbox"/>	<input type="checkbox"/>	<input type="checkbox"/>	Altro <u>CEMENTO</u>	<input checked="" type="checkbox"/>	<input type="checkbox"/>	<input type="checkbox"/>		Porte d'ingresso	Porte interne	Legno	<input type="checkbox"/>	<input type="checkbox"/>	Legno tamburato	<input type="checkbox"/>	<input type="checkbox"/>	Metallo	<input checked="" type="checkbox"/>	<input type="checkbox"/>	Altro _____	<input type="checkbox"/>	<input type="checkbox"/>	<p>1. DESTINAZIONE D'USO</p> <p>BOX</p> <p>2. OSSERVAZIONI RELATIVE AL VALORE ED AL CLASSAMENTO PROPOSTO</p>
	Camere o stanze	Cucina o bagno	Altri accessori																																													
Marmo o pietra naturale	<input type="checkbox"/>	<input type="checkbox"/>	<input type="checkbox"/>																																													
Piastrelle in ceramica, cotto o gres	<input type="checkbox"/>	<input type="checkbox"/>	<input type="checkbox"/>																																													
Piastrelle in scaglie marmo	<input type="checkbox"/>	<input type="checkbox"/>	<input type="checkbox"/>																																													
Moquette o simili	<input type="checkbox"/>	<input type="checkbox"/>	<input type="checkbox"/>																																													
Gomme o sintetici	<input type="checkbox"/>	<input type="checkbox"/>	<input type="checkbox"/>																																													
Parquet	<input type="checkbox"/>	<input type="checkbox"/>	<input type="checkbox"/>																																													
Altro <u>CEMENTO</u>	<input checked="" type="checkbox"/>	<input type="checkbox"/>	<input type="checkbox"/>																																													
	Porte d'ingresso	Porte interne																																														
Legno	<input type="checkbox"/>	<input type="checkbox"/>																																														
Legno tamburato	<input type="checkbox"/>	<input type="checkbox"/>																																														
Metallo	<input checked="" type="checkbox"/>	<input type="checkbox"/>																																														
Altro _____	<input type="checkbox"/>	<input type="checkbox"/>																																														
<p>IL TECNICO</p> <p>data _____</p> <p>Firma e timbro _____</p> <p>IL DICHIARANTE</p> <p>data _____</p> <p>Firma _____</p>	<p>Riservato all'Ufficio</p> <p>Prot. n. _____ Partita n. _____</p> <p>Busta n. _____</p> <p>L' incaricato _____</p>																																															

**ACCERTAMENTO DELLA PROPRIETA' IMMOBILIARE URBANA
 DICHIARAZIONE DI UNITA'IMMOBILIARE A DESTINAZIONE ORDINARIA**

mod. 1NB - parte II

A Riferimenti Catastali dell' Unità Immobiliare			
Sezione	Foglio	Particella	Subalterno
_____	<u>74</u>	<u>2461</u>	<u>51</u>
_____	_____	_____	_____
_____	_____	_____	_____
_____	_____	_____	_____

B Riferimenti Temporal	
Anno:	_____
Di costruzione <u>2001</u>	Di ristrutturazione totale <u>2017</u>

C Dati Metrici dell' Unità Immobiliare	
C/1 UNITA' IMMOBILIARE CENSIBILE NEL GRUPPO 'A' E 'B'	
<input type="checkbox"/>	Abitazioni o uffici privati
<input type="checkbox"/>	Alloggi collettivi, uffici pubblici, scuole o istituti di cultura
1. VANI PRINCIPALI	
Camere, cucina, stanze, ecc.	n. _____ sup. utile m ² _____
2. ACCESSORI DIRETTI	
Bagni, W.C.	n. _____ sup. utile m ² _____
Corridoi, ripostigli, ecc.	n. _____ sup. utile m ² _____
SUPERFICIE LORDA (relativa ai punti 1 e 2) m ² _____	
3. ACCESSORI INDIRETTI	
Accessori complementari, cantine, soffitte, lavanderie e simili	n. _____ sup. lorda m ² _____
4. DIPENDENZE ESCLUSIVE	
Balconi, terrazzi, portici	sup. lorda m ² _____
5. PERTINENZE SCOPERTE ESCLUSIVE	
Giardino, cortile	sup. lorda m ² _____
Piscina, tennis, _____	sup. m ² _____
Parcheggio auto per posti	numero _____
6. DATI RELATIVI ALL'ALTEZZA	
Altezza media U.I.U.	cm. _____
Superficie dei vani principali ed accessori diretti aventi altezze medie inferiori a centimetri 230	m ² _____
7. PER LE U.I. CENSIBILI NEL GRUPPO 'B' INTEGRARE CON LE SEGUENTI INFORMAZIONI	
Piani fuori terra	n. _____ m ³ . _____
Piani entro terra	n. _____ m ³ . _____

C Dati Metrici dell' Unità Immobiliare	
C/2 UNITA' IMMOBILIARE CENSIBILE NEL GRUPPO 'C' (Commerciale ed usi diversi da quelli indicati nel prospetto C/1)	
1. LOCALI PRINCIPALI:	
Piano <u>S1</u>	lordi m ² <u>29</u> di cui utili m ² <u>26</u>
2. LOCALI ACCESSORI DIRETTI:	
Piano _____	lordi m ² _____ di cui utili m ² _____
3. LOCALI ACCESSORI INDIRETTI:	
Piano _____	lordi m ² _____ di cui utili m ² _____
Piano _____	lordi m ² _____ di cui utili m ² _____
4. DIPENDENZE ESCLUSIVE	
Balconi, terrazzi, portici	sup. lorda m ² _____
5. PERTINENZE SCOPERTE ESCLUSIVE	
Superficie lorda	m ² _____
Parcheggio auto per posti	numero _____
6. IL LOCALE HA ACCESSO CARRABILE	
Il locale ha accesso carrabile	SI <input checked="" type="checkbox"/> NO <input type="checkbox"/>
7. DATI RELATIVI ALL'ALTEZZA	
Altezza media dei locali principali	cm <u>250</u>
Superficie dei locali principali ed accessori diretti aventi altezze medie inferiori a cm. 230	m ² _____

D Dotazioni Tecnologiche dell' Unità Immobiliare	
IMPIANTO AUTONOMO	
Riscaldamento	<input type="checkbox"/>
Acqua calda	<input type="checkbox"/>
Condizionamento	<input type="checkbox"/>
Citofonico	<input type="checkbox"/>
Video - citofonico	<input type="checkbox"/>
Ascensore ad uso esclusivo	<input type="checkbox"/>
Ascensore : (impianti n. _____)	<input type="checkbox"/>
Ascensore di servizio	<input type="checkbox"/>
Montacarichi	<input type="checkbox"/>
Altro _____	<input type="checkbox"/>

ACCERTAMENTO DELLA PROPRIETA' IMMOBILIARE URBANA
DICHIARAZIONE DI UNITA'IMMOBILIARE A DESTINAZIONE ORDINARIA

mod. 1NB - parte II

E Caratteristiche Costruttive di Finitura	F Destinazione d'uso e Osservazioni																																															
<p>1. TIPO PREVALENTE DI PAVIMENTAZIONE</p> <table border="0"><thead><tr><th></th><th>Camere o stanze</th><th>Cucina o bagno</th><th>Altri accessori</th></tr></thead><tbody><tr><td>Marmo o pietra naturale</td><td><input type="checkbox"/></td><td><input type="checkbox"/></td><td><input type="checkbox"/></td></tr><tr><td>Piastrelle in ceramica, cotto o gres</td><td><input type="checkbox"/></td><td><input type="checkbox"/></td><td><input type="checkbox"/></td></tr><tr><td>Piastrelle in scaglie marmo</td><td><input type="checkbox"/></td><td><input type="checkbox"/></td><td><input type="checkbox"/></td></tr><tr><td>Moquette o simili</td><td><input type="checkbox"/></td><td><input type="checkbox"/></td><td><input type="checkbox"/></td></tr><tr><td>Gomme o sintetici</td><td><input type="checkbox"/></td><td><input type="checkbox"/></td><td><input type="checkbox"/></td></tr><tr><td>Parquet</td><td><input type="checkbox"/></td><td><input type="checkbox"/></td><td><input type="checkbox"/></td></tr><tr><td>Altro CEMENTO _____</td><td><input checked="" type="checkbox"/></td><td><input type="checkbox"/></td><td><input type="checkbox"/></td></tr></tbody></table> <p>2. TIPO PREVALENTE DI INFISSI INTERNI</p> <table border="0"><thead><tr><th></th><th>Porte d'ingresso</th><th>Porte interne</th></tr></thead><tbody><tr><td>Legno</td><td><input type="checkbox"/></td><td><input type="checkbox"/></td></tr><tr><td>Legno tamburato</td><td><input type="checkbox"/></td><td><input type="checkbox"/></td></tr><tr><td>Metallo</td><td><input checked="" type="checkbox"/></td><td><input type="checkbox"/></td></tr><tr><td>Altro _____</td><td><input type="checkbox"/></td><td><input type="checkbox"/></td></tr></tbody></table>		Camere o stanze	Cucina o bagno	Altri accessori	Marmo o pietra naturale	<input type="checkbox"/>	<input type="checkbox"/>	<input type="checkbox"/>	Piastrelle in ceramica, cotto o gres	<input type="checkbox"/>	<input type="checkbox"/>	<input type="checkbox"/>	Piastrelle in scaglie marmo	<input type="checkbox"/>	<input type="checkbox"/>	<input type="checkbox"/>	Moquette o simili	<input type="checkbox"/>	<input type="checkbox"/>	<input type="checkbox"/>	Gomme o sintetici	<input type="checkbox"/>	<input type="checkbox"/>	<input type="checkbox"/>	Parquet	<input type="checkbox"/>	<input type="checkbox"/>	<input type="checkbox"/>	Altro CEMENTO _____	<input checked="" type="checkbox"/>	<input type="checkbox"/>	<input type="checkbox"/>		Porte d'ingresso	Porte interne	Legno	<input type="checkbox"/>	<input type="checkbox"/>	Legno tamburato	<input type="checkbox"/>	<input type="checkbox"/>	Metallo	<input checked="" type="checkbox"/>	<input type="checkbox"/>	Altro _____	<input type="checkbox"/>	<input type="checkbox"/>	<p>1. DESTINAZIONE D'USO</p> <p>BOX _____ _____</p> <p>2. OSSERVAZIONI RELATIVE AL VALORE ED AL CLASSAMENTO PROPOSTO</p> <p>_____ _____ _____ _____ _____ _____ _____ _____ _____ _____ _____ _____ _____ _____</p>
	Camere o stanze	Cucina o bagno	Altri accessori																																													
Marmo o pietra naturale	<input type="checkbox"/>	<input type="checkbox"/>	<input type="checkbox"/>																																													
Piastrelle in ceramica, cotto o gres	<input type="checkbox"/>	<input type="checkbox"/>	<input type="checkbox"/>																																													
Piastrelle in scaglie marmo	<input type="checkbox"/>	<input type="checkbox"/>	<input type="checkbox"/>																																													
Moquette o simili	<input type="checkbox"/>	<input type="checkbox"/>	<input type="checkbox"/>																																													
Gomme o sintetici	<input type="checkbox"/>	<input type="checkbox"/>	<input type="checkbox"/>																																													
Parquet	<input type="checkbox"/>	<input type="checkbox"/>	<input type="checkbox"/>																																													
Altro CEMENTO _____	<input checked="" type="checkbox"/>	<input type="checkbox"/>	<input type="checkbox"/>																																													
	Porte d'ingresso	Porte interne																																														
Legno	<input type="checkbox"/>	<input type="checkbox"/>																																														
Legno tamburato	<input type="checkbox"/>	<input type="checkbox"/>																																														
Metallo	<input checked="" type="checkbox"/>	<input type="checkbox"/>																																														
Altro _____	<input type="checkbox"/>	<input type="checkbox"/>																																														
<p>IL TECNICO</p> <p>data _____</p> <p>Firma e timbro _____</p>	<p>IL DICHIARANTE</p> <p>data _____</p> <p>Firma _____</p>																																															
	<p>Riservato all'Ufficio</p> <p>Prot. n. _____ Partita n. _____</p> <p>Busta n. _____</p> <p>L' incaricato _____</p>																																															

**ACCERTAMENTO DELLA PROPRIETA' IMMOBILIARE URBANA
DICHIARAZIONE DI UNITA'IMMOBILIARE A DESTINAZIONE ORDINARIA**

mod. 1NB - parte II

<p>A Riferimenti Catastali dell' Unità Immobiliare</p> <table style="width:100%; border-collapse: collapse;"> <tr> <td style="width:25%;">Sezione</td> <td style="width:25%;">Foglio</td> <td style="width:25%;">Particella</td> <td style="width:25%;">Subalterno</td> </tr> <tr> <td>_____</td> <td style="text-align: center;">74</td> <td style="text-align: center;">2461</td> <td style="text-align: center;">52</td> </tr> <tr> <td>_____</td> <td>_____</td> <td>_____</td> <td>_____</td> </tr> <tr> <td>_____</td> <td>_____</td> <td>_____</td> <td>_____</td> </tr> <tr> <td>_____</td> <td>_____</td> <td>_____</td> <td>_____</td> </tr> </table>	Sezione	Foglio	Particella	Subalterno	_____	74	2461	52	_____	_____	_____	_____	_____	_____	_____	_____	_____	_____	_____	_____	<p>C Dati Metrici dell' Unità Immobiliare</p> <p>C/2 UNITA' IMMOBILIARE CENSIBILE NEL GRUPPO 'C' (Commerciale ed usi diversi da quelli indicati nel prospetto C/1)</p> <p>1. LOCALI PRINCIPALI: Piano S1 lordi m² 29 di cui utili m² 26</p> <p>2. LOCALI ACCESSORI DIRETTI: Piano _____ lordi m² _____ di cui utili m² _____</p> <p>3. LOCALI ACCESSORI INDIRETTI: Piano _____ lordi m² _____ di cui utili m² _____ Piano _____ lordi m² _____ di cui utili m² _____</p> <p>4. DIPENDENZE ESCLUSIVE Balconi, terrazzi, portici sup. lorda m² _____</p> <p>5. PERTINENZE SCOPERTE ESCLUSIVE Superficie lorda m² _____ Parcheggio auto per posti numero _____</p> <p>6. IL LOCALE HA ACCESSO CARRABILE Il locale ha accesso carrabile SI <input checked="" type="checkbox"/> NO <input type="checkbox"/></p> <p>7. DATI RELATIVI ALL'ALTEZZA Altezza media dei locali principali cm 250 Superficie dei locali principali ed accessori diretti aventi altezze medie inferiori a cm. 230 m² _____</p>
Sezione	Foglio	Particella	Subalterno																		
_____	74	2461	52																		
_____	_____	_____	_____																		
_____	_____	_____	_____																		
_____	_____	_____	_____																		
<p>B Riferimenti Temporal</p> <p>Anno: _____ Di costruzione 2001 Di ristrutturazione totale 2017</p>	<p>C Dati Metrici dell' Unità Immobiliare</p> <p>C/1 UNITA' IMMOBILIARE CENSIBILE NEL GRUPPO 'A' E 'B'</p> <p><input type="checkbox"/> Abitazioni o uffici privati <input type="checkbox"/> Alloggi collettivi, uffici pubblici, scuole o istituti di cultura</p> <p>1. VANI PRINCIPALI Camere, cucina, stanze, ecc. n. _____ sup. utile m² _____</p> <p>2. ACCESSORI DIRETTI Bagni, W.C. n. _____ sup. utile m² _____ Corridoi, ripostigli, ecc. n. _____ sup. utile m² _____ SUPERFICIE LORDA (relativa ai punti 1 e 2) m² _____</p> <p>3. ACCESSORI INDIRETTI Accessori complementari, cantine, soffitte, lavanderie e simili n. _____ sup. lorda m² _____</p> <p>4. DIPENDENZE ESCLUSIVE Balconi, terrazzi, portici sup. lorda m² _____</p> <p>5. PERTINENZE SCOPERTE ESCLUSIVE Giardino, cortile sup. lorda m² _____ Piscina, tennis, _____ sup. m² _____ Parcheggio auto per posti numero _____</p> <p>6. DATI RELATIVI ALL'ALTEZZA Altezza media U.I.U. cm. _____ Superficie dei vani principali ed accessori diretti aventi altezze medie inferiori a centimetri 230 m² _____</p> <p>7. PER LE U.I. CENSIBILI NEL GRUPPO 'B' INTEGRARE CON LE SEGUENTI INFORMAZIONI Piani fuori terra n. _____ m³. _____ Piani entro terra n. _____ m³. _____</p>																				
<p>D Dotazioni Tecnologiche dell' Unità Immobiliare</p> <p>IMPIANTO AUTONOMO</p> <p>Riscaldamento <input type="checkbox"/></p> <p>Acqua calda <input type="checkbox"/></p> <p>Condizionamento <input type="checkbox"/></p> <p>Citofonico <input type="checkbox"/></p> <p>Video - citofonico <input type="checkbox"/></p> <p>Ascensore ad uso esclusivo <input type="checkbox"/></p> <p>Ascensore : (impianti n. _____) <input type="checkbox"/></p> <p>Ascensore di servizio <input type="checkbox"/></p> <p>Montacarichi <input type="checkbox"/></p> <p>Altro _____ <input type="checkbox"/></p>																					

ACCERTAMENTO DELLA PROPRIETA' IMMOBILIARE URBANA
DICHIARAZIONE DI UNITA'IMMOBILIARE A DESTINAZIONE ORDINARIA

E Caratteristiche Costruttive di Finitura			
1. TIPO PREVALENTE DI PAVIMENTAZIONE			
	Camere o stanze	Cucina o bagno	Altri accessori
Marmo o pietra naturale	<input type="checkbox"/>	<input type="checkbox"/>	<input type="checkbox"/>
Piastrelle in ceramica, cotto o gres	<input type="checkbox"/>	<input type="checkbox"/>	<input type="checkbox"/>
Piastrelle in scaglie marmo	<input type="checkbox"/>	<input type="checkbox"/>	<input type="checkbox"/>
Moquette o simili	<input type="checkbox"/>	<input type="checkbox"/>	<input type="checkbox"/>
Gomme o sintetici	<input type="checkbox"/>	<input type="checkbox"/>	<input type="checkbox"/>
Parquet	<input type="checkbox"/>	<input type="checkbox"/>	<input type="checkbox"/>
Altro <u>CEMENTO</u>	<input checked="" type="checkbox"/>	<input type="checkbox"/>	<input type="checkbox"/>
2. TIPO PREVALENTE DI INFISSI INTERNI			
		Porte d'ingresso	Porte interne
Legno		<input type="checkbox"/>	<input type="checkbox"/>
Legno tamburato		<input type="checkbox"/>	<input type="checkbox"/>
Metallo		<input checked="" type="checkbox"/>	<input type="checkbox"/>
Altro _____		<input type="checkbox"/>	<input type="checkbox"/>

F Destinazione d'uso e Osservazioni
1. DESTINAZIONE D'USO
<u>BOX</u>
2. OSSERVAZIONI RELATIVE AL VALORE ED AL CLASSAMENTO PROPOSTO

IL TECNICO	IL DICHIARANTE
data _____	data _____
Firma e timbro _____	Firma _____

Riservato all'Ufficio
Prot. n. _____ Partita n. _____
Busta n. _____
L' incaricato _____

**ACCERTAMENTO DELLA PROPRIETA' IMMOBILIARE URBANA
 DICHIARAZIONE DI UNITA'IMMOBILIARE A DESTINAZIONE ORDINARIA**

mod. 1NB - parte II

A Riferimenti Catastali dell' Unità Immobiliare			
Sezione	Foglio	Particella	Subalterno
_____	<u>74</u>	<u>2461</u>	<u>53</u>
_____	_____	_____	_____
_____	_____	_____	_____
_____	_____	_____	_____

B Riferimenti Temporal	
Anno:	_____
Di costruzione <u>2001</u>	Di ristrutturazione totale <u>2017</u>

C Dati Metrici dell' Unità Immobiliare	
C/1 UNITA' IMMOBILIARE CENSIBILE NEL GRUPPO 'A' E 'B'	
<input type="checkbox"/> Abitazioni o uffici privati <input type="checkbox"/> Alloggi collettivi, uffici pubblici, scuole o istituti di cultura	
1. VANI PRINCIPALI	
Camere, cucina, stanze, ecc.	n. _____ sup. utile m ² _____
2. ACCESSORI DIRETTI	
Bagni, W.C.	n. _____ sup. utile m ² _____
Corridoi, ripostigli, ecc.	n. _____ sup. utile m ² _____
SUPERFICIE LORDA (relativa ai punti 1 e 2) m ² _____	
3. ACCESSORI INDIRETTI	
Accessori complementari, cantine, soffitte, lavanderie e simili	n. _____ sup. lorda m ² _____
4. DIPENDENZE ESCLUSIVE	
Balconi, terrazzi, portici	sup. lorda m ² _____
5. PERTINENZE SCOPERTE ESCLUSIVE	
Giardino, cortile	sup. lorda m ² _____
Piscina, tennis, _____	sup. m ² _____
Parcheggio auto per posti	numero _____
6. DATI RELATIVI ALL'ALTEZZA	
Altezza media U.I.U.	cm. _____
Superficie dei vani principali ed accessori diretti aventi altezze medie inferiori a centimetri 230	m ² _____
7. PER LE U.I. CENSIBILI NEL GRUPPO 'B' INTEGRARE CON LE SEGUENTI INFORMAZIONI	
Piani fuori terra	n. _____ m ³ . _____
Piani entro terra	n. _____ m ³ . _____

C Dati Metrici dell' Unità Immobiliare	
C/2 UNITA' IMMOBILIARE CENSIBILE NEL GRUPPO 'C' (Commerciale ed usi diversi da quelli indicati nel prospetto C/1)	
1. LOCALI PRINCIPALI:	
Piano <u>S1</u>	lordi m ² <u>29</u> di cui utili m ² <u>26</u>
2. LOCALI ACCESSORI DIRETTI:	
Piano _____	lordi m ² _____ di cui utili m ² _____
3. LOCALI ACCESSORI INDIRETTI:	
Piano _____	lordi m ² _____ di cui utili m ² _____
Piano _____	lordi m ² _____ di cui utili m ² _____
4. DIPENDENZE ESCLUSIVE	
Balconi, terrazzi, portici	sup. lorda m ² _____
5. PERTINENZE SCOPERTE ESCLUSIVE	
Superficie lorda	m ² _____
Parcheggio auto per posti	numero _____
6. IL LOCALE HA ACCESSO CARRABILE	
Il locale ha accesso carrabile	SI <input checked="" type="checkbox"/> NO <input type="checkbox"/>
7. DATI RELATIVI ALL'ALTEZZA	
Altezza media dei locali principali	cm <u>250</u>
Superficie dei locali principali ed accessori diretti aventi altezze medie inferiori a cm. 230	m ² _____

D Dotazioni Tecnologiche dell' Unità Immobiliare	
IMPIANTO AUTONOMO	
Riscaldamento	<input type="checkbox"/>
Acqua calda	<input type="checkbox"/>
Condizionamento	<input type="checkbox"/>
Citofonico	<input type="checkbox"/>
Video - citofonico	<input type="checkbox"/>
Ascensore ad uso esclusivo	<input type="checkbox"/>
Ascensore : (impianti n. _____)	<input type="checkbox"/>
Ascensore di servizio	<input type="checkbox"/>
Montacarichi	<input type="checkbox"/>
Altro _____	<input type="checkbox"/>

ACCERTAMENTO DELLA PROPRIETA' IMMOBILIARE URBANA
DICHIARAZIONE DI UNITA'IMMOBILIARE A DESTINAZIONE ORDINARIA

mod. 1NB - parte II

A Riferimenti Catastali dell' Unità Immobiliare			
Sezione	Foglio	Particella	Subalterno
_____	<u>74</u>	<u>2461</u>	<u>54</u>
_____	_____	_____	_____
_____	_____	_____	_____
_____	_____	_____	_____

B Riferimenti Temporal	
Anno:	_____
Di costruzione <u>2001</u>	Di ristrutturazione totale <u>2017</u>

C Dati Metrici dell' Unità Immobiliare	
C/1 UNITA' IMMOBILIARE CENSIBILE NEL GRUPPO 'A' E 'B'	
<input type="checkbox"/>	Abitazioni o uffici privati
<input type="checkbox"/>	Alloggi collettivi, uffici pubblici, scuole o istituti di cultura
1. VANI PRINCIPALI	
Camere, cucina, stanze, ecc.	n. _____ sup. utile m ² _____
2. ACCESSORI DIRETTI	
Bagni, W.C.	n. _____ sup. utile m ² _____
Corridoi, ripostigli, ecc.	n. _____ sup. utile m ² _____
SUPERFICIE LORDA (relativa ai punti 1 e 2) m ² _____	
3. ACCESSORI INDIRETTI	
Accessori complementari, cantine, soffitte, lavanderie e simili	n. _____ sup. lorda m ² _____
4. DIPENDENZE ESCLUSIVE	
Balconi, terrazzi, portici	sup. lorda m ² _____
5. PERTINENZE SCOPERTE ESCLUSIVE	
Giardino, cortile	sup. lorda m ² _____
Piscina, tennis, _____	sup. m ² _____
Parcheggio auto per posti	numero _____
6. DATI RELATIVI ALL'ALTEZZA	
Altezza media U.I.U.	cm. _____
Superficie dei vani principali ed accessori diretti aventi altezze medie inferiori a centimetri 230	m ² _____
7. PER LE U.I. CENSIBILI NEL GRUPPO 'B' INTEGRARE CON LE SEGUENTI INFORMAZIONI	
Piani fuori terra	n. _____ m ³ . _____
Piani entro terra	n. _____ m ³ . _____

C Dati Metrici dell' Unità Immobiliare	
C/2 UNITA' IMMOBILIARE CENSIBILE NEL GRUPPO 'C' (Commerciale ed usi diversi da quelli indicati nel prospetto C/1)	
1. LOCALI PRINCIPALI:	
Piano <u>S1</u>	lordi m ² <u>32</u> di cui utili m ² <u>27</u>
2. LOCALI ACCESSORI DIRETTI:	
Piano _____	lordi m ² _____ di cui utili m ² _____
3. LOCALI ACCESSORI INDIRETTI:	
Piano _____	lordi m ² _____ di cui utili m ² _____
Piano _____	lordi m ² _____ di cui utili m ² _____
4. DIPENDENZE ESCLUSIVE	
Balconi, terrazzi, portici	sup. lorda m ² _____
5. PERTINENZE SCOPERTE ESCLUSIVE	
Superficie lorda	m ² _____
Parcheggio auto per posti	numero _____
6. IL LOCALE HA ACCESSO CARRABILE	
Il locale ha accesso carrabile	SI <input checked="" type="checkbox"/> NO <input type="checkbox"/>
7. DATI RELATIVI ALL'ALTEZZA	
Altezza media dei locali principali	cm <u>250</u>
Superficie dei locali principali ed accessori diretti aventi altezze medie inferiori a cm. 230	m ² _____

D Dotazioni Tecnologiche dell' Unità Immobiliare	
IMPIANTO AUTONOMO	
Riscaldamento	<input type="checkbox"/>
Acqua calda	<input type="checkbox"/>
Condizionamento	<input type="checkbox"/>
Citofonico	<input type="checkbox"/>
Video - citofonico	<input type="checkbox"/>
Ascensore ad uso esclusivo	<input type="checkbox"/>
Ascensore : (impianti n. _____)	<input type="checkbox"/>
Ascensore di servizio	<input type="checkbox"/>
Montacarichi	<input type="checkbox"/>
Altro _____	<input type="checkbox"/>

ACCERTAMENTO DELLA PROPRIETA' IMMOBILIARE URBANA
DICHIARAZIONE DI UNITA'IMMOBILIARE A DESTINAZIONE ORDINARIA

mod. 1NB - parte II

E Caratteristiche Costruttive di Finitura				F Destinazione d'uso e Osservazioni	
1. TIPO PREVALENTE DI PAVIMENTAZIONE				1. DESTINAZIONE D'USO	
	Camere o stanze	Cucina o bagno	Altri accessori	BOX _____	
Marmo o pietra naturale	<input type="checkbox"/>	<input type="checkbox"/>	<input type="checkbox"/>	_____	
Piastrelle in ceramica, cotto o gres	<input type="checkbox"/>	<input type="checkbox"/>	<input type="checkbox"/>	_____	
Piastrelle in scaglie marmo	<input type="checkbox"/>	<input type="checkbox"/>	<input type="checkbox"/>	2. OSSERVAZIONI RELATIVE AL VALORE ED AL CLASSAMENTO PROPOSTO	
Moquette o simili	<input type="checkbox"/>	<input type="checkbox"/>	<input type="checkbox"/>	_____	
Gomme o sintetici	<input type="checkbox"/>	<input type="checkbox"/>	<input type="checkbox"/>	_____	
Parquet	<input type="checkbox"/>	<input type="checkbox"/>	<input type="checkbox"/>	_____	
Altro CEMENTO	<input checked="" type="checkbox"/>	<input type="checkbox"/>	<input type="checkbox"/>	_____	
2. TIPO PREVALENTE DI INFISSI INTERNI				_____	
		Porte d'ingresso	Porte interne	_____	
Legno		<input type="checkbox"/>	<input type="checkbox"/>	_____	
Legno tamburato		<input type="checkbox"/>	<input type="checkbox"/>	_____	
Metallo		<input checked="" type="checkbox"/>	<input type="checkbox"/>	_____	
Altro _____		<input type="checkbox"/>	<input type="checkbox"/>	_____	
IL TECNICO				Riservato all'Ufficio	
IL DICHIARANTE				Prot. n. _____ Partita n. _____	
data _____				Busta n. _____	
Firma e timbro _____				L' incaricato _____	

ACQUISIZIONE DATI METRICI - CALCOLO DELLE SUPERFICI CATASTALI

Unita' immobiliare n. 2								
Sezione:	Foglio: 74	Particella: 2461	Subalterno: 7					
Tipologia		Altezza	Tipologia		Altezza	Tipologia		Altezza
Ambiente	Superficie	< 150 cm	Ambiente	Superficie	< 150 cm	Ambiente	Superficie	< 150 cm
A1	28							

Unita' immobiliare n. 3								
Sezione:	Foglio: 74	Particella: 2461	Subalterno: 8					
Tipologia		Altezza	Tipologia		Altezza	Tipologia		Altezza
Ambiente	Superficie	< 150 cm	Ambiente	Superficie	< 150 cm	Ambiente	Superficie	< 150 cm
A1	28							

Unita' immobiliare n. 4								
Sezione:	Foglio: 74	Particella: 2461	Subalterno: 9					
Tipologia		Altezza	Tipologia		Altezza	Tipologia		Altezza
Ambiente	Superficie	< 150 cm	Ambiente	Superficie	< 150 cm	Ambiente	Superficie	< 150 cm
A1	28							

Unita' immobiliare n. 5								
Sezione:	Foglio: 74	Particella: 2461	Subalterno: 10					
Tipologia		Altezza	Tipologia		Altezza	Tipologia		Altezza
Ambiente	Superficie	< 150 cm	Ambiente	Superficie	< 150 cm	Ambiente	Superficie	< 150 cm
A1	28							

Unita' immobiliare n. 6								
Sezione:	Foglio: 74	Particella: 2461	Subalterno: 11					
Tipologia		Altezza	Tipologia		Altezza	Tipologia		Altezza
Ambiente	Superficie	< 150 cm	Ambiente	Superficie	< 150 cm	Ambiente	Superficie	< 150 cm
A1	28							

LEGENDA - Decodifica Tipologie di Ambiente previsti:

- A - Vani aventi funzione principale / accessori a diretto servizio dei principali. Per le categorie C/1 e C/6 i vani aventi funzione principale saranno indicati con A1, i vani accessori a diretto servizio con A2
- B - Vani accessori a indiretto servizio della tipologia A qualora comunicanti
- C - Vani accessori a indiretto servizio della tipologia A qualora non comunicanti
- D - Balconi, terrazzi e simili comunicanti con i vani della tipologia A
- E - Balconi, terrazzi e simili non comunicanti con i vani della tipologia A
- F - Aree scoperte o assimilabili

ACQUISIZIONE DATI METRICI - CALCOLO DELLE SUPERFICI CATASTALI

Unita' immobiliare n. 7								
Sezione:	Foglio: 74	Particella: 2461	Subalterno:	12				
Tipologia		Altezza	Tipologia		Altezza	Tipologia		Altezza
Ambiente	Superficie	< 150 cm	Ambiente	Superficie	< 150 cm	Ambiente	Superficie	< 150 cm
A1	28							

Unita' immobiliare n. 8								
Sezione:	Foglio: 74	Particella: 2461	Subalterno:	13				
Tipologia		Altezza	Tipologia		Altezza	Tipologia		Altezza
Ambiente	Superficie	< 150 cm	Ambiente	Superficie	< 150 cm	Ambiente	Superficie	< 150 cm
A1	28							

Unita' immobiliare n. 9								
Sezione:	Foglio: 74	Particella: 2461	Subalterno:	14				
Tipologia		Altezza	Tipologia		Altezza	Tipologia		Altezza
Ambiente	Superficie	< 150 cm	Ambiente	Superficie	< 150 cm	Ambiente	Superficie	< 150 cm
A1	28							

Unita' immobiliare n. 10								
Sezione:	Foglio: 74	Particella: 2461	Subalterno:	15				
Tipologia		Altezza	Tipologia		Altezza	Tipologia		Altezza
Ambiente	Superficie	< 150 cm	Ambiente	Superficie	< 150 cm	Ambiente	Superficie	< 150 cm
A1	19							

Unita' immobiliare n. 11								
Sezione:	Foglio: 74	Particella: 2461	Subalterno:	16				
Tipologia		Altezza	Tipologia		Altezza	Tipologia		Altezza
Ambiente	Superficie	< 150 cm	Ambiente	Superficie	< 150 cm	Ambiente	Superficie	< 150 cm
A1	28							

LEGENDA - Decodifica Tipologie di Ambiente previsti:

- A - Vani aventi funzione principale / accessori a diretto servizio dei principali. Per le categorie C/1 e C/6 i vani aventi funzione principale saranno indicati con A1, i vani accessori a diretto servizio con A2
- B - Vani accessori a indiretto servizio della tipologia A qualora comunicanti
- C - Vani accessori a indiretto servizio della tipologia A qualora non comunicanti
- D - Balconi, terrazzi e simili comunicanti con i vani della tipologia A
- E - Balconi, terrazzi e simili non comunicanti con i vani della tipologia A
- F - Aree scoperte o assimilabili

ACQUISIZIONE DATI METRICI - CALCOLO DELLE SUPERFICI CATASTALI

Unita' immobiliare n. 12								
Sezione:	Foglio: 74	Particella: 2461	Subalterno: 17					
Tipologia		Altezza	Tipologia		Altezza	Tipologia		Altezza
Ambiente	Superficie	< 150 cm	Ambiente	Superficie	< 150 cm	Ambiente	Superficie	< 150 cm
A1	28							

Unita' immobiliare n. 13								
Sezione:	Foglio: 74	Particella: 2461	Subalterno: 18					
Tipologia		Altezza	Tipologia		Altezza	Tipologia		Altezza
Ambiente	Superficie	< 150 cm	Ambiente	Superficie	< 150 cm	Ambiente	Superficie	< 150 cm
A1	29							

Unita' immobiliare n. 14								
Sezione:	Foglio: 74	Particella: 2461	Subalterno: 19					
Tipologia		Altezza	Tipologia		Altezza	Tipologia		Altezza
Ambiente	Superficie	< 150 cm	Ambiente	Superficie	< 150 cm	Ambiente	Superficie	< 150 cm
A1	31							

Unita' immobiliare n. 15								
Sezione:	Foglio: 74	Particella: 2461	Subalterno: 20					
Tipologia		Altezza	Tipologia		Altezza	Tipologia		Altezza
Ambiente	Superficie	< 150 cm	Ambiente	Superficie	< 150 cm	Ambiente	Superficie	< 150 cm
A1	29							

Unita' immobiliare n. 16								
Sezione:	Foglio: 74	Particella: 2461	Subalterno: 21					
Tipologia		Altezza	Tipologia		Altezza	Tipologia		Altezza
Ambiente	Superficie	< 150 cm	Ambiente	Superficie	< 150 cm	Ambiente	Superficie	< 150 cm
A1	29							

LEGENDA - Decodifica Tipologie di Ambiente previsti:

- A - Vani aventi funzione principale / accessori a diretto servizio dei principali. Per le categorie C/1 e C/6 i vani aventi funzione principale saranno indicati con A1, i vani accessori a diretto servizio con A2
- B - Vani accessori a indiretto servizio della tipologia A qualora comunicanti
- C - Vani accessori a indiretto servizio della tipologia A qualora non comunicanti
- D - Balconi, terrazzi e simili comunicanti con i vani della tipologia A
- E - Balconi, terrazzi e simili non comunicanti con i vani della tipologia A
- F - Aree scoperte o assimilabili

ACQUISIZIONE DATI METRICI - CALCOLO DELLE SUPERFICI CATASTALI

Unita' immobiliare n. 17								
Sezione:	Foglio: 74	Particella: 2461	Subalterno: 22					
Tipologia		Altezza	Tipologia		Altezza	Tipologia		Altezza
Ambiente	Superficie	< 150 cm	Ambiente	Superficie	< 150 cm	Ambiente	Superficie	< 150 cm
A1	29							

Unita' immobiliare n. 18								
Sezione:	Foglio: 74	Particella: 2461	Subalterno: 23					
Tipologia		Altezza	Tipologia		Altezza	Tipologia		Altezza
Ambiente	Superficie	< 150 cm	Ambiente	Superficie	< 150 cm	Ambiente	Superficie	< 150 cm
A1	29							

Unita' immobiliare n. 19								
Sezione:	Foglio: 74	Particella: 2461	Subalterno: 24					
Tipologia		Altezza	Tipologia		Altezza	Tipologia		Altezza
Ambiente	Superficie	< 150 cm	Ambiente	Superficie	< 150 cm	Ambiente	Superficie	< 150 cm
A1	29							

Unita' immobiliare n. 20								
Sezione:	Foglio: 74	Particella: 2461	Subalterno: 25					
Tipologia		Altezza	Tipologia		Altezza	Tipologia		Altezza
Ambiente	Superficie	< 150 cm	Ambiente	Superficie	< 150 cm	Ambiente	Superficie	< 150 cm
A1	29							

Unita' immobiliare n. 21								
Sezione:	Foglio: 74	Particella: 2461	Subalterno: 26					
Tipologia		Altezza	Tipologia		Altezza	Tipologia		Altezza
Ambiente	Superficie	< 150 cm	Ambiente	Superficie	< 150 cm	Ambiente	Superficie	< 150 cm
A1	29							

LEGENDA - Decodifica Tipologie di Ambiente previsti:

- A - Vani aventi funzione principale / accessori a diretto servizio dei principali. Per le categorie C/1 e C/6 i vani aventi funzione principale saranno indicati con A1, i vani accessori a diretto servizio con A2
- B - Vani accessori a indiretto servizio della tipologia A qualora comunicanti
- C - Vani accessori a indiretto servizio della tipologia A qualora non comunicanti
- D - Balconi, terrazzi e simili comunicanti con i vani della tipologia A
- E - Balconi, terrazzi e simili non comunicanti con i vani della tipologia A
- F - Aree scoperte o assimilabili

ACQUISIZIONE DATI METRICI - CALCOLO DELLE SUPERFICI CATASTALI

Unita' immobiliare n. 22								
Sezione:	Foglio: 74	Particella: 2461	Subalterno: 27					
Tipologia		Altezza	Tipologia		Altezza	Tipologia		Altezza
Ambiente	Superficie	< 150 cm	Ambiente	Superficie	< 150 cm	Ambiente	Superficie	< 150 cm
A1	29							

Unita' immobiliare n. 23								
Sezione:	Foglio: 74	Particella: 2461	Subalterno: 28					
Tipologia		Altezza	Tipologia		Altezza	Tipologia		Altezza
Ambiente	Superficie	< 150 cm	Ambiente	Superficie	< 150 cm	Ambiente	Superficie	< 150 cm
A1	29							

Unita' immobiliare n. 24								
Sezione:	Foglio: 74	Particella: 2461	Subalterno: 29					
Tipologia		Altezza	Tipologia		Altezza	Tipologia		Altezza
Ambiente	Superficie	< 150 cm	Ambiente	Superficie	< 150 cm	Ambiente	Superficie	< 150 cm
A1	29							

Unita' immobiliare n. 25								
Sezione:	Foglio: 74	Particella: 2461	Subalterno: 30					
Tipologia		Altezza	Tipologia		Altezza	Tipologia		Altezza
Ambiente	Superficie	< 150 cm	Ambiente	Superficie	< 150 cm	Ambiente	Superficie	< 150 cm
A1	32							

Unita' immobiliare n. 26								
Sezione:	Foglio: 74	Particella: 2461	Subalterno: 31					
Tipologia		Altezza	Tipologia		Altezza	Tipologia		Altezza
Ambiente	Superficie	< 150 cm	Ambiente	Superficie	< 150 cm	Ambiente	Superficie	< 150 cm
A1	28							

LEGENDA - Decodifica Tipologie di Ambiente previsti:

- A - Vani aventi funzione principale / accessori a diretto servizio dei principali. Per le categorie C/1 e C/6 i vani aventi funzione principale saranno indicati con A1, i vani accessori a diretto servizio con A2
- B - Vani accessori a indiretto servizio della tipologia A qualora comunicanti
- C - Vani accessori a indiretto servizio della tipologia A qualora non comunicanti
- D - Balconi, terrazzi e simili comunicanti con i vani della tipologia A
- E - Balconi, terrazzi e simili non comunicanti con i vani della tipologia A
- F - Aree scoperte o assimilabili

ACQUISIZIONE DATI METRICI - CALCOLO DELLE SUPERFICI CATASTALI

Unita' immobiliare n. 27								
Sezione:	Foglio: 74	Particella: 2461	Subalterno: 32					
Tipologia		Altezza	Tipologia		Altezza	Tipologia		Altezza
Ambiente	Superficie	< 150 cm	Ambiente	Superficie	< 150 cm	Ambiente	Superficie	< 150 cm
A1	28							

Unita' immobiliare n. 28								
Sezione:	Foglio: 74	Particella: 2461	Subalterno: 33					
Tipologia		Altezza	Tipologia		Altezza	Tipologia		Altezza
Ambiente	Superficie	< 150 cm	Ambiente	Superficie	< 150 cm	Ambiente	Superficie	< 150 cm
A1	28							

Unita' immobiliare n. 29								
Sezione:	Foglio: 74	Particella: 2461	Subalterno: 34					
Tipologia		Altezza	Tipologia		Altezza	Tipologia		Altezza
Ambiente	Superficie	< 150 cm	Ambiente	Superficie	< 150 cm	Ambiente	Superficie	< 150 cm
A1	28							

Unita' immobiliare n. 30								
Sezione:	Foglio: 74	Particella: 2461	Subalterno: 35					
Tipologia		Altezza	Tipologia		Altezza	Tipologia		Altezza
Ambiente	Superficie	< 150 cm	Ambiente	Superficie	< 150 cm	Ambiente	Superficie	< 150 cm
A1	28							

Unita' immobiliare n. 31								
Sezione:	Foglio: 74	Particella: 2461	Subalterno: 36					
Tipologia		Altezza	Tipologia		Altezza	Tipologia		Altezza
Ambiente	Superficie	< 150 cm	Ambiente	Superficie	< 150 cm	Ambiente	Superficie	< 150 cm
A1	28							

LEGENDA - Decodifica Tipologie di Ambiente previsti:

- A - Vani aventi funzione principale / accessori a diretto servizio dei principali. Per le categorie C/1 e C/6 i vani aventi funzione principale saranno indicati con A1, i vani accessori a diretto servizio con A2
- B - Vani accessori a indiretto servizio della tipologia A qualora comunicanti
- C - Vani accessori a indiretto servizio della tipologia A qualora non comunicanti
- D - Balconi, terrazzi e simili comunicanti con i vani della tipologia A
- E - Balconi, terrazzi e simili non comunicanti con i vani della tipologia A
- F - Aree scoperte o assimilabili

ACQUISIZIONE DATI METRICI - CALCOLO DELLE SUPERFICI CATASTALI

Unita' immobiliare n. 32								
Sezione:	Foglio: 74	Particella: 2461	Subalterno: 37					
Tipologia		Altezza	Tipologia		Altezza	Tipologia		Altezza
Ambiente	Superficie	< 150 cm	Ambiente	Superficie	< 150 cm	Ambiente	Superficie	< 150 cm
A1	28							

Unita' immobiliare n. 33								
Sezione:	Foglio: 74	Particella: 2461	Subalterno: 38					
Tipologia		Altezza	Tipologia		Altezza	Tipologia		Altezza
Ambiente	Superficie	< 150 cm	Ambiente	Superficie	< 150 cm	Ambiente	Superficie	< 150 cm
A1	28							

Unita' immobiliare n. 34								
Sezione:	Foglio: 74	Particella: 2461	Subalterno: 39					
Tipologia		Altezza	Tipologia		Altezza	Tipologia		Altezza
Ambiente	Superficie	< 150 cm	Ambiente	Superficie	< 150 cm	Ambiente	Superficie	< 150 cm
A1	19							

Unita' immobiliare n. 35								
Sezione:	Foglio: 74	Particella: 2461	Subalterno: 40					
Tipologia		Altezza	Tipologia		Altezza	Tipologia		Altezza
Ambiente	Superficie	< 150 cm	Ambiente	Superficie	< 150 cm	Ambiente	Superficie	< 150 cm
A1	28							

Unita' immobiliare n. 36								
Sezione:	Foglio: 74	Particella: 2461	Subalterno: 41					
Tipologia		Altezza	Tipologia		Altezza	Tipologia		Altezza
Ambiente	Superficie	< 150 cm	Ambiente	Superficie	< 150 cm	Ambiente	Superficie	< 150 cm
A1	28							

LEGENDA - Decodifica Tipologie di Ambiente previsti:

- A - Vani aventi funzione principale / accessori a diretto servizio dei principali. Per le categorie C/1 e C/6 i vani aventi funzione principale saranno indicati con A1, i vani accessori a diretto servizio con A2
- B - Vani accessori a indiretto servizio della tipologia A qualora comunicanti
- C - Vani accessori a indiretto servizio della tipologia A qualora non comunicanti
- D - Balconi, terrazzi e simili comunicanti con i vani della tipologia A
- E - Balconi, terrazzi e simili non comunicanti con i vani della tipologia A
- F - Aree scoperte o assimilabili

ACQUISIZIONE DATI METRICI - CALCOLO DELLE SUPERFICI CATASTALI

Unita' immobiliare n. 37								
Sezione:	Foglio: 74	Particella: 2461	Subalterno: 42					
Tipologia		Altezza	Tipologia		Altezza	Tipologia		Altezza
Ambiente	Superficie	< 150 cm	Ambiente	Superficie	< 150 cm	Ambiente	Superficie	< 150 cm
A1	30							

Unita' immobiliare n. 38								
Sezione:	Foglio: 74	Particella: 2461	Subalterno: 43					
Tipologia		Altezza	Tipologia		Altezza	Tipologia		Altezza
Ambiente	Superficie	< 150 cm	Ambiente	Superficie	< 150 cm	Ambiente	Superficie	< 150 cm
A1	31							

Unita' immobiliare n. 39								
Sezione:	Foglio: 74	Particella: 2461	Subalterno: 44					
Tipologia		Altezza	Tipologia		Altezza	Tipologia		Altezza
Ambiente	Superficie	< 150 cm	Ambiente	Superficie	< 150 cm	Ambiente	Superficie	< 150 cm
A1	29							

Unita' immobiliare n. 40								
Sezione:	Foglio: 74	Particella: 2461	Subalterno: 45					
Tipologia		Altezza	Tipologia		Altezza	Tipologia		Altezza
Ambiente	Superficie	< 150 cm	Ambiente	Superficie	< 150 cm	Ambiente	Superficie	< 150 cm
A1	29							

Unita' immobiliare n. 41								
Sezione:	Foglio: 74	Particella: 2461	Subalterno: 46					
Tipologia		Altezza	Tipologia		Altezza	Tipologia		Altezza
Ambiente	Superficie	< 150 cm	Ambiente	Superficie	< 150 cm	Ambiente	Superficie	< 150 cm
A1	29							

LEGENDA - Decodifica Tipologie di Ambiente previsti:

- A - Vani aventi funzione principale / accessori a diretto servizio dei principali. Per le categorie C/1 e C/6 i vani aventi funzione principale saranno indicati con A1, i vani accessori a diretto servizio con A2
- B - Vani accessori a indiretto servizio della tipologia A qualora comunicanti
- C - Vani accessori a indiretto servizio della tipologia A qualora non comunicanti
- D - Balconi, terrazzi e simili comunicanti con i vani della tipologia A
- E - Balconi, terrazzi e simili non comunicanti con i vani della tipologia A
- F - Aree scoperte o assimilabili

ACQUISIZIONE DATI METRICI - CALCOLO DELLE SUPERFICI CATASTALI

Unita' immobiliare n. 42								
Sezione:	Foglio: 74	Particella: 2461	Subalterno: 47					
Tipologia		Altezza	Tipologia		Altezza	Tipologia		Altezza
Ambiente	Superficie	< 150 cm	Ambiente	Superficie	< 150 cm	Ambiente	Superficie	< 150 cm
A1	29							

Unita' immobiliare n. 43								
Sezione:	Foglio: 74	Particella: 2461	Subalterno: 48					
Tipologia		Altezza	Tipologia		Altezza	Tipologia		Altezza
Ambiente	Superficie	< 150 cm	Ambiente	Superficie	< 150 cm	Ambiente	Superficie	< 150 cm
A1	29							

Unita' immobiliare n. 44								
Sezione:	Foglio: 74	Particella: 2461	Subalterno: 49					
Tipologia		Altezza	Tipologia		Altezza	Tipologia		Altezza
Ambiente	Superficie	< 150 cm	Ambiente	Superficie	< 150 cm	Ambiente	Superficie	< 150 cm
A1	29							

Unita' immobiliare n. 45								
Sezione:	Foglio: 74	Particella: 2461	Subalterno: 50					
Tipologia		Altezza	Tipologia		Altezza	Tipologia		Altezza
Ambiente	Superficie	< 150 cm	Ambiente	Superficie	< 150 cm	Ambiente	Superficie	< 150 cm
A1	29							

Unita' immobiliare n. 46								
Sezione:	Foglio: 74	Particella: 2461	Subalterno: 51					
Tipologia		Altezza	Tipologia		Altezza	Tipologia		Altezza
Ambiente	Superficie	< 150 cm	Ambiente	Superficie	< 150 cm	Ambiente	Superficie	< 150 cm
A1	29							

LEGENDA - Decodifica Tipologie di Ambiente previsti:

- A - Vani aventi funzione principale / accessori a diretto servizio dei principali. Per le categorie C/1 e C/6 i vani aventi funzione principale saranno indicati con A1, i vani accessori a diretto servizio con A2
- B - Vani accessori a indiretto servizio della tipologia A qualora comunicanti
- C - Vani accessori a indiretto servizio della tipologia A qualora non comunicanti
- D - Balconi, terrazzi e simili comunicanti con i vani della tipologia A
- E - Balconi, terrazzi e simili non comunicanti con i vani della tipologia A
- F - Aree scoperte o assimilabili

ACQUISIZIONE DATI METRICI - CALCOLO DELLE SUPERFICI CATASTALI

Unita' immobiliare n. 47								
Sezione:	Foglio: 74	Particella: 2461	Subalterno: 52					
Tipologia		Altezza	Tipologia		Altezza	Tipologia		Altezza
Ambiente	Superficie	< 150 cm	Ambiente	Superficie	< 150 cm	Ambiente	Superficie	< 150 cm
A1	29							

Unita' immobiliare n. 48								
Sezione:	Foglio: 74	Particella: 2461	Subalterno: 53					
Tipologia		Altezza	Tipologia		Altezza	Tipologia		Altezza
Ambiente	Superficie	< 150 cm	Ambiente	Superficie	< 150 cm	Ambiente	Superficie	< 150 cm
A1	29							

Unita' immobiliare n. 49								
Sezione:	Foglio: 74	Particella: 2461	Subalterno: 54					
Tipologia		Altezza	Tipologia		Altezza	Tipologia		Altezza
Ambiente	Superficie	< 150 cm	Ambiente	Superficie	< 150 cm	Ambiente	Superficie	< 150 cm
A1	32							

LEGENDA - Decodifica Tipologie di Ambiente previsti:

- A - Vani aventi funzione principale / accessori a diretto servizio dei principali. Per le categorie C/1 e C/6 i vani aventi funzione principale saranno indicati con A1, i vani accessori a diretto servizio con A2
- B - Vani accessori a indiretto servizio della tipologia A qualora comunicanti
- C - Vani accessori a indiretto servizio della tipologia A qualora non comunicanti
- D - Balconi, terrazzi e simili comunicanti con i vani della tipologia A
- E - Balconi, terrazzi e simili non comunicanti con i vani della tipologia A
- F - Aree scoperte o assimilabili

ACCERTAMENTO DELLA PROPRIETA' IMMOBILIARE URBANA
ELENCO DEI SUBALTERNI ASSEGNATI

Elenco Subalterni

Comune TIVOLI		Sezione		Foglio 74		Particella 2461		Tipo mappale n. 429289	del: 10/12/2020
Sub.	UBICAZIONE via/piazza	n° civ.	Piani	Scala	Int.	Entità di Costruzione		DESCRIZIONE	
1	via tiburto	SNC	T-S2			CF1-AL		BENE COMUNE NON CENSIBILE (VANO TECNICO, PASSAGGI PEDONALI) AI SUB DAL 6 AL 54	
2	via tiburto	SNC	T-S1-S2			CF1		BENE COMUNE NON CENSIBILE (VANO SCALA) AI SUB DAL 7 AL 54	
3	via tiburto	SNC	T			AL		RAMPE ESCLUSIVE DEL SUB 6	
4	via tiburto	SNC	T-S1			AL		BENE COMUNE NON CENSIBILE (RAMPA DI ACCESSO AL PIANO S1 E AREA DI MANOVRA) AI SUB DAL 7 AL 30	
5	via tiburto	SNC	T-S2			AL		BENE COMUNE NON CENSIBILE (RAMPA DI ACCESSO AL PIANO S2 E AREA DI MANOVRA) AI SUB DAL 31 AL 54	
6	via tiburto	SNC	T			CF1		LASTRICO SOLARE DI MQ. 1066	
7	via tiburto	SNC	S1			1 CF1		BOX	
8	via tiburto	SNC	S1			2 CF1		BOX	
9	via tiburto	SNC	S1			3 CF1		BOX	
10	via tiburto	SNC	S1			4 CF1		BOX	
11	via tiburto	SNC	S1			5 CF1		BOX	
12	via tiburto	SNC	S1			6 CF1		BOX	
13	via tiburto	SNC	S1			7 CF1		BOX	
14	via tiburto	SNC	S1			8 CF1		BOX	
15	via tiburto	SNC	S1			9 CF1		BOX	
16	via tiburto	SNC	S1			10 CF1		BOX	
17	via tiburto	SNC	S1			11 CF1		BOX	
18	via tiburto	SNC	S1			12 CF1		BOX	
19	via tiburto	SNC	S1			13 CF1		BOX	
20	via tiburto	SNC	S1			14 CF1		BOX	
21	via tiburto	SNC	S1			15 CF1		BOX	
22	via tiburto	SNC	S1			16 CF1		BOX	
23	via tiburto	SNC	S1			17 CF1		BOX	
24	via tiburto	SNC	S1			18 CF1		BOX	
25	via tiburto	SNC	S1			19 CF1		BOX	
26	via tiburto	SNC	S1			20 CF1		BOX	

ACCERTAMENTO DELLA PROPRIETA' IMMOBILIARE URBANA
ELENCO DEI SUBALTERNI ASSEGNATI

Elenco Subalterni

Comune TIVOLI		Sezione		Foglio 74		Particella 2461		Tipo mappale n. 429289		del: 10/12/2020	
Sub.	UBICAZIONE via/piazza	n° civ.	Piani	Scala	Int.	Entità di Costruzione		DESCRIZIONE			
27	via tiburto	SNC	S1			21	CF1	BOX			
28	via tiburto	SNC	S1			22	CF1	BOX			
29	via tiburto	SNC	S1			23	CF1	BOX			
30	via tiburto	SNC	S1			24	CF1	BOX			
31	via tiburto	SNC	S2			25	CF1	BOX			
32	via tiburto	SNC	S2			26	CF1	BOX			
33	via tiburto	SNC	S2			27	CF1	BOX			
34	via tiburto	SNC	S2			28	CF1	BOX			
35	via tiburto	SNC	S2			29	CF1	BOX			
36	via tiburto	SNC	S2			30	CF1	BOX			
37	via tiburto	SNC	S2			31	CF1	BOX			
38	via tiburto	SNC	S2			32	CF1	BOX			
39	via tiburto	SNC	S2			33	CF1	BOX			
40	via tiburto	SNC	S2			34	CF1	BOX			
41	via tiburto	SNC	S2			35	CF1	BOX			
42	via tiburto	SNC	S2			36	CF1	BOX			
43	via tiburto	SNC	S2			37	CF1	BOX			
44	via tiburto	SNC	S2			38	CF1	BOX			
45	via tiburto	SNC	S2			39	CF1	BOX			
46	via tiburto	SNC	S2			40	CF1	BOX			
47	via tiburto	SNC	S2			41	CF1	BOX			
48	via tiburto	SNC	S2			42	CF1	BOX			
49	via tiburto	SNC	S2			43	CF1	BOX			
50	via tiburto	SNC	S2			44	CF1	BOX			
51	via tiburto	SNC	S2			45	CF1	BOX			
52	via tiburto	SNC	S2			46	CF1	BOX			
53	via tiburto	SNC	S2			47	CF1	BOX			
54	via tiburto	SNC	S2			48	CF1	BOX			

Protocollo _____

data _____

IL TECNICO **Ing. BENIGNI ALBERTO**
ALBO DEGLI INGEGNERI DELLA PROVINCIA DI ROMA n. 15816
 Codice Fiscale: **BNGLRT61L21L182I**

 firma e timbro



Piano Terra

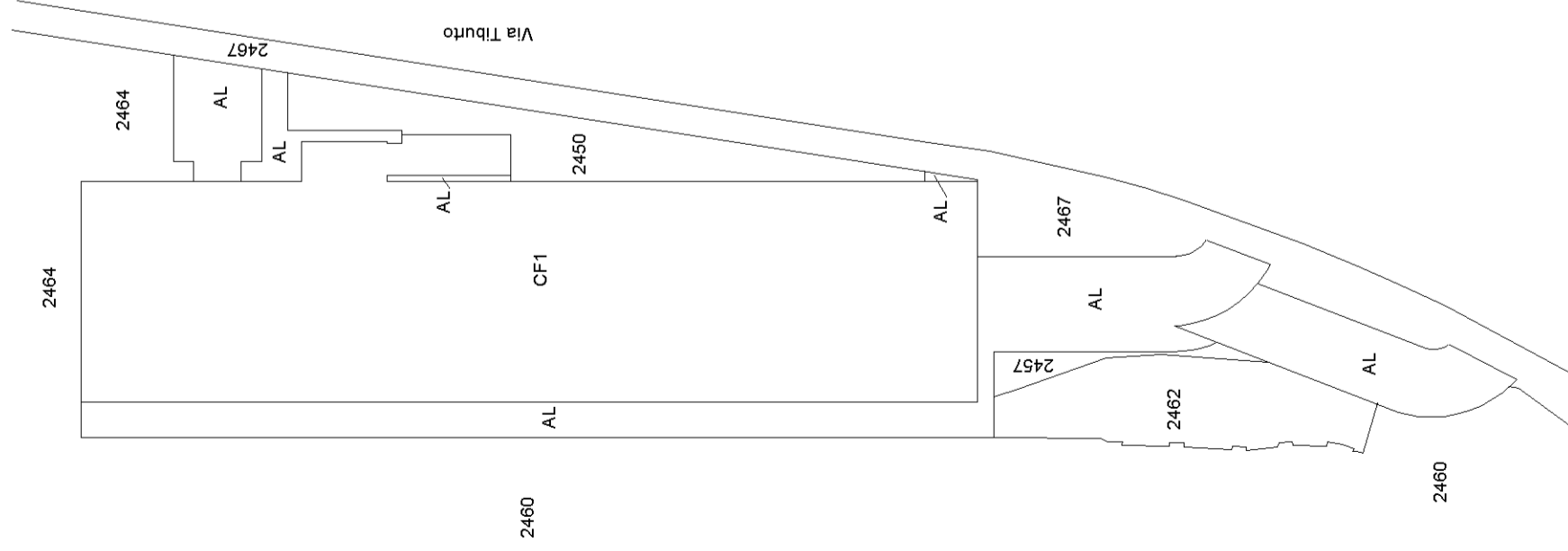

Piano Secondo Sottostrada

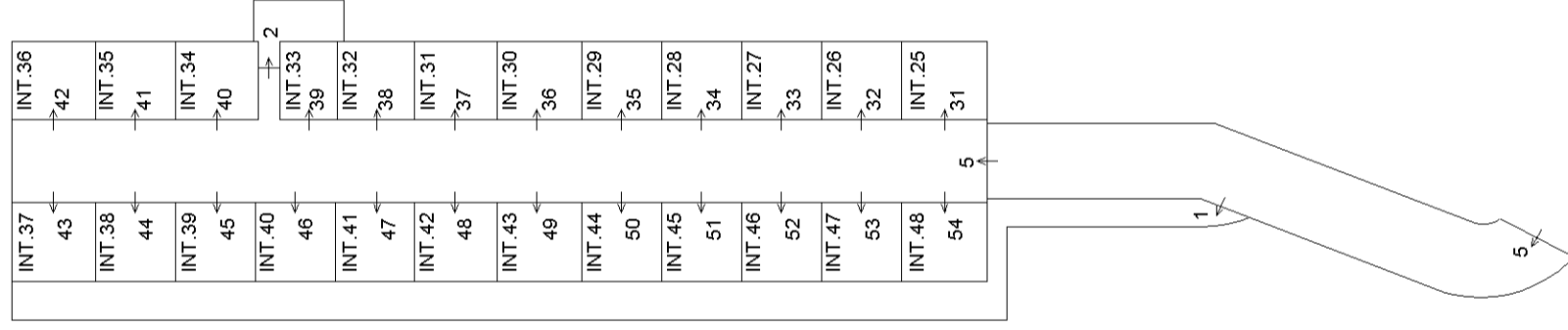

Piano Primo Sottostrada

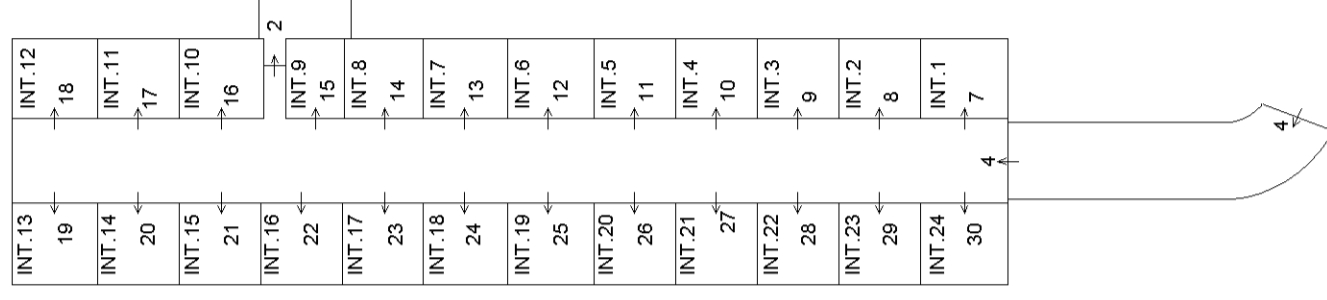

Piano Terra con corte annessa

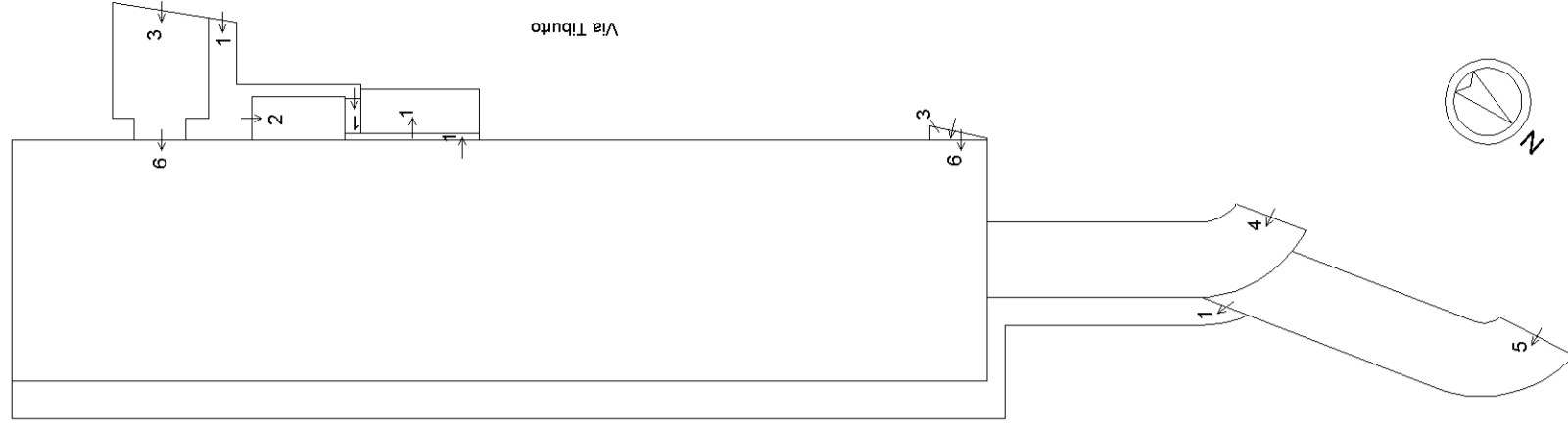

Agenzia delle Entrate
CATASTO FABBRICATI
Ufficio Provinciale di
Roma

Dichiarazione protocollo n. _____ del _____

Comune di Tivoli

Via Tiburto

civ. SNC

Identificativi Catastali:

Sezione:

Foglio: 74

Particella: 2461

Subalterno: 7

Compilata da:
Benigni Alberto

Iscritto all'albo:
Ingegneri

Prov. Roma

N. 15816

Planimetria

Scheda n. 1

Scala 1:100

PIANO S1

BOX

INT. 1

H. = ml. 2,50

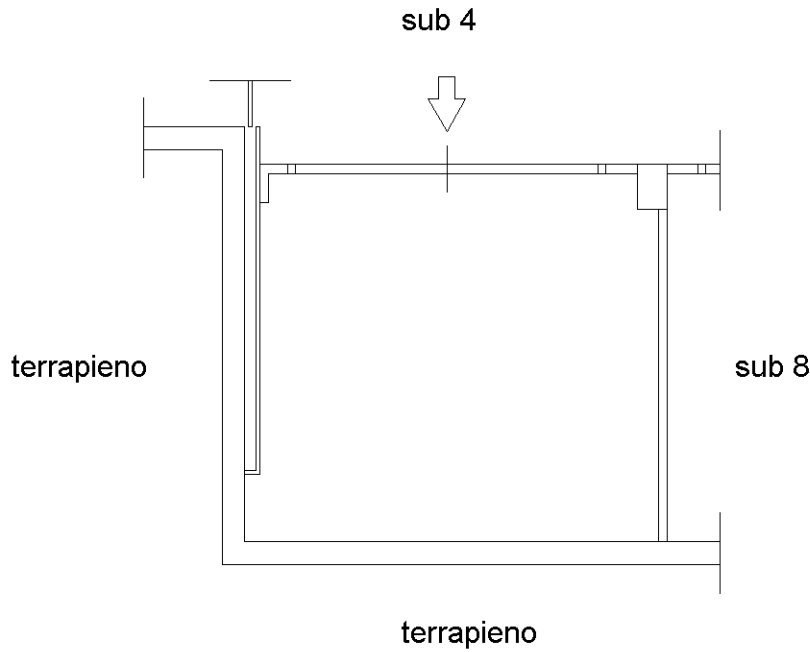

Agenzia delle Entrate
CATASTO FABBRICATI
Ufficio Provinciale di
Roma

Dichiarazione protocollo n. _____ del _____

Comune di Tivoli

Via Tiburto

civ. SNC

Identificativi Catastali:

Sezione:

Foglio: 74

Particella: 2461

Subalterno: 8

Compilata da:
Benigni Alberto

Iscritto all'albo:
Ingegneri

Prov. Roma

N. 15816

Planimetria

Scheda n. 1

Scala 1:100

PIANO S1

BOX

INT. 2

H. = ml. 2,50

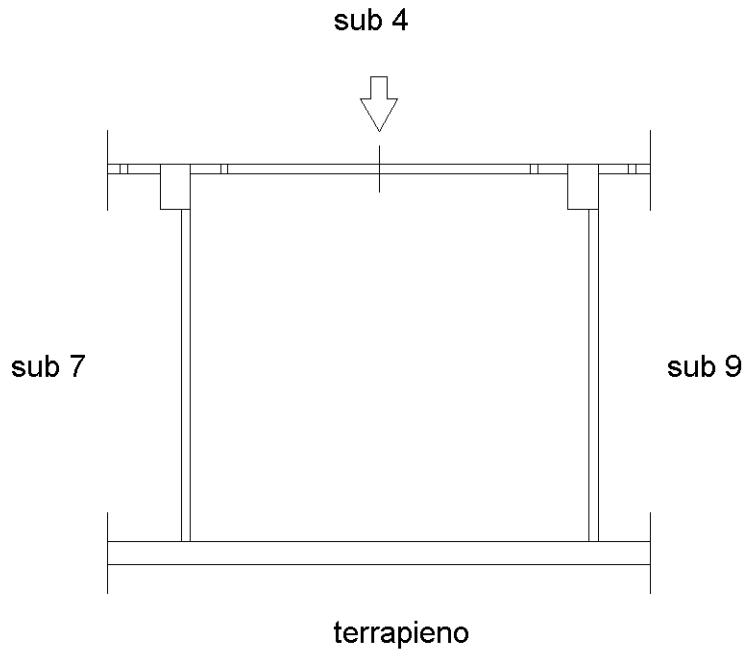

Agenzia delle Entrate
CATASTO FABBRICATI
Ufficio Provinciale di
Roma

Dichiarazione protocollo n. _____ del _____

Comune di Tivoli

Via Tiburto

civ. SNC

Identificativi Catastali:

Sezione:

Foglio: 74

Particella: 2461

Subalterno: 9

Compilata da:
Benigni Alberto

Iscritto all'albo:
Ingegneri

Prov. Roma

N. 15816

Planimetria

Scheda n. 1

Scala 1:100

PIANO S1

BOX

INT. 3

H. = ml. 2,50

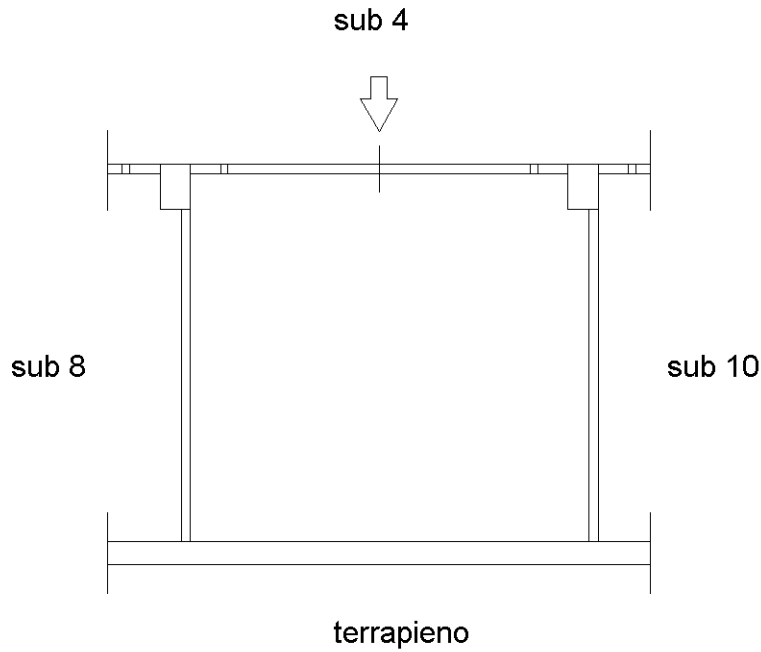

Agenzia delle Entrate
CATASTO FABBRICATI
Ufficio Provinciale di
Roma

Dichiarazione protocollo n. _____ del _____

Comune di Tivoli

Via Tiburto

civ. SNC

Identificativi Catastali:

Sezione:

Foglio: 74

Particella: 2461

Subalterno: 10

Compilata da:
Benigni Alberto

Iscritto all'albo:
Ingegneri

Prov. Roma

N. 15816

Planimetria

Scheda n. 1

Scala 1:100

PIANO S1

BOX

INT. 4

H. = ml. 2,50

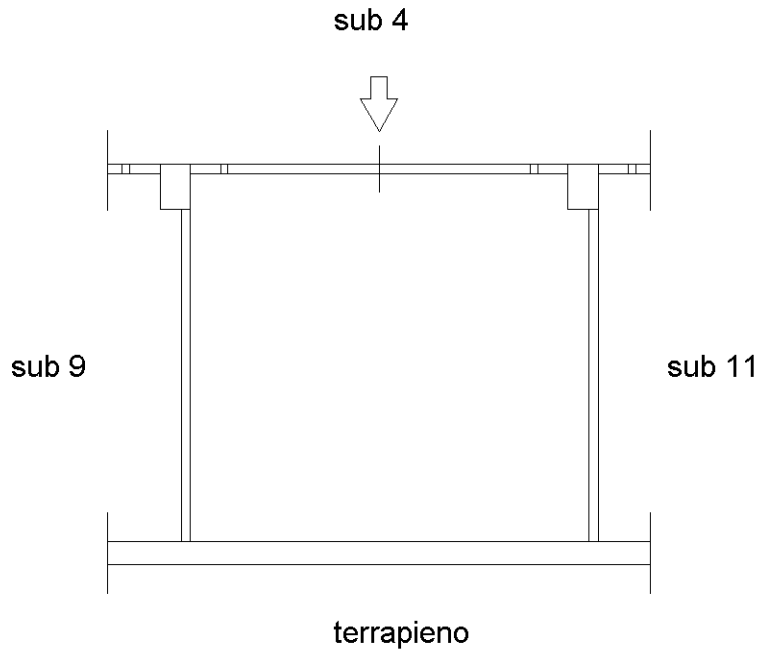

Agenzia delle Entrate
CATASTO FABBRICATI
Ufficio Provinciale di
Roma

Dichiarazione protocollo n. _____ del _____

Comune di Tivoli

Via Tiburto

civ. SNC

Identificativi Catastali:

Sezione:

Foglio: 74

Particella: 2461

Subalterno: 11

Compilata da:
Benigni Alberto

Iscritto all'albo:
Ingegneri

Prov. Roma

N. 15816

Planimetria

Scheda n. 1

Scala 1:100

PIANO S1

BOX

INT. 5

H. = ml. 2,50

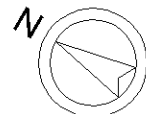
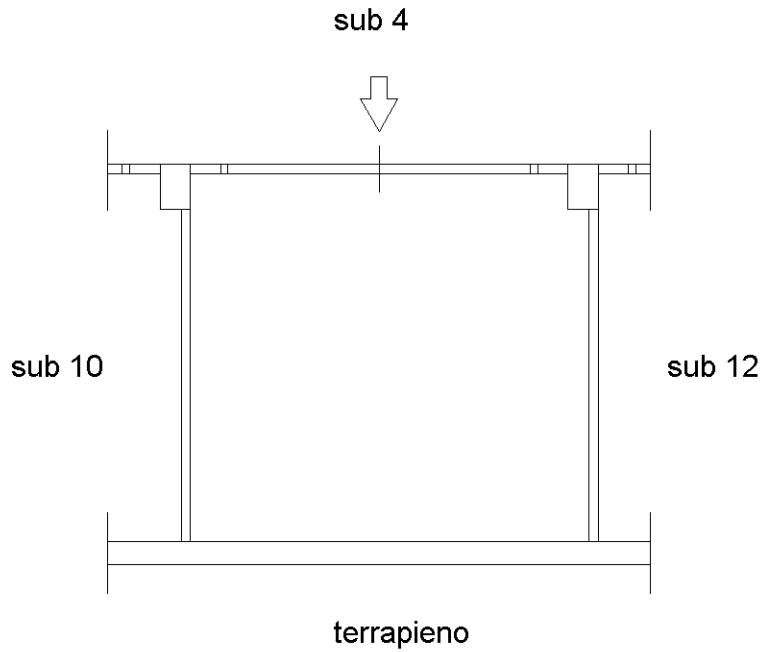

Agenzia delle Entrate
CATASTO FABBRICATI
Ufficio Provinciale di
Roma

Dichiarazione protocollo n. _____ del _____

Comune di Tivoli

Via Tiburto

civ. SNC

Identificativi Catastali:

Sezione:

Foglio: 74

Particella: 2461

Subalterno: 12

Compilata da:
Benigni Alberto

Iscritto all'albo:
Ingegneri

Prov. Roma

N. 15816

Planimetria

Scheda n. 1

Scala 1:100

PIANO S1

BOX

INT. 6

H. = ml. 2,50

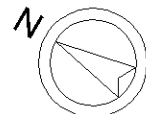
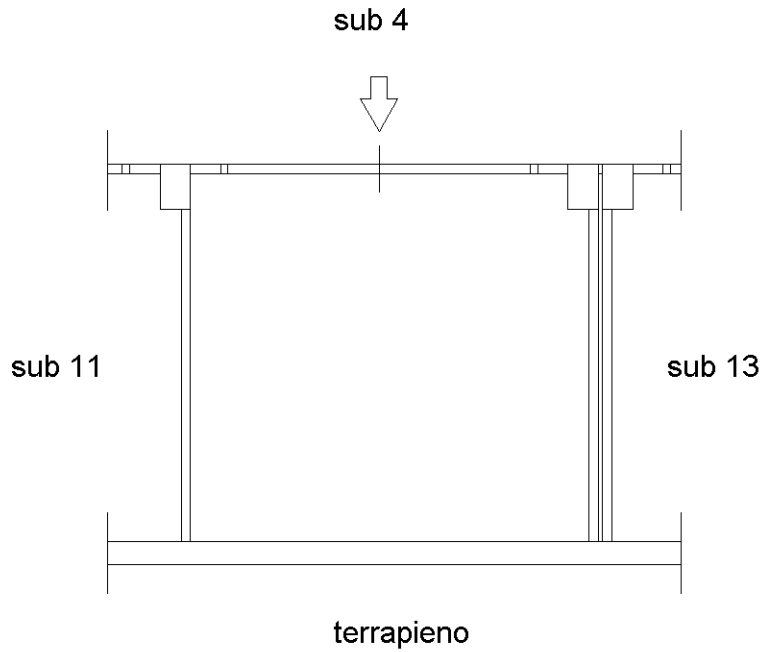

Agenzia delle Entrate
CATASTO FABBRICATI
Ufficio Provinciale di
Roma

Dichiarazione protocollo n. _____ del _____

Comune di Tivoli

Via Tiburto

civ. SNC

Identificativi Catastali:

Sezione:

Foglio: 74

Particella: 2461

Subalterno: 13

Compilata da:
Benigni Alberto

Iscritto all'albo:
Ingegneri

Prov. Roma

N. 15816

Planimetria

Scheda n. 1

Scala 1:100

PIANO S1

BOX

INT. 7

H. = ml. 2,50

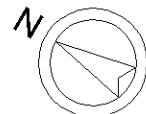
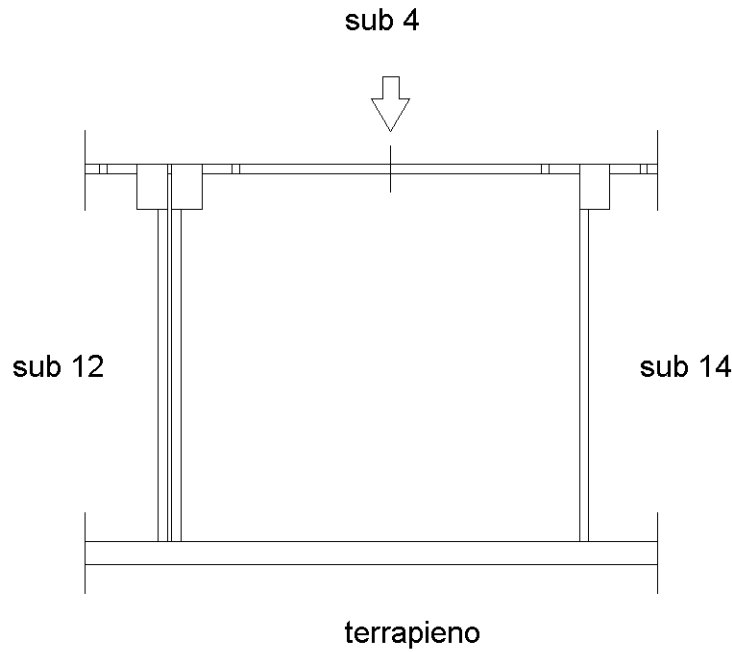

Agenzia delle Entrate
CATASTO FABBRICATI
Ufficio Provinciale di
Roma

Dichiarazione protocollo n. _____ del _____

Comune di Tivoli

Via Tiburto

civ. SNC

Identificativi Catastali:

Sezione:

Foglio: 74

Particella: 2461

Subalterno: 14

Compilata da:
Benigni Alberto

Iscritto all'albo:
Ingegneri

Prov. Roma

N. 15816

Planimetria

Scheda n. 1

Scala 1:100

PIANO S1

BOX

INT. 8

H. = ml. 2,50

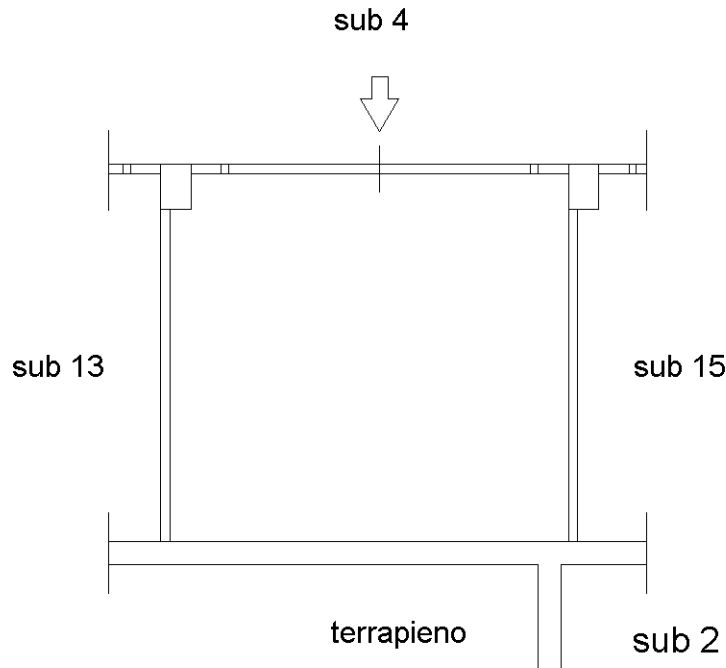

Agenzia delle Entrate
CATASTO FABBRICATI
Ufficio Provinciale di
Roma

Dichiarazione protocollo n. _____ del _____

Comune di Tivoli

Via Tiburto

civ. SNC

Identificativi Catastali:

Sezione:

Foglio: 74

Particella: 2461

Subalterno: 15

Compilata da:
Benigni Alberto

Iscritto all'albo:
Ingegneri

Prov. Roma

N. 15816

Planimetria

Scheda n. 1

Scala 1:100

PIANO S1

BOX

INT. 9

H. = ml. 2,50

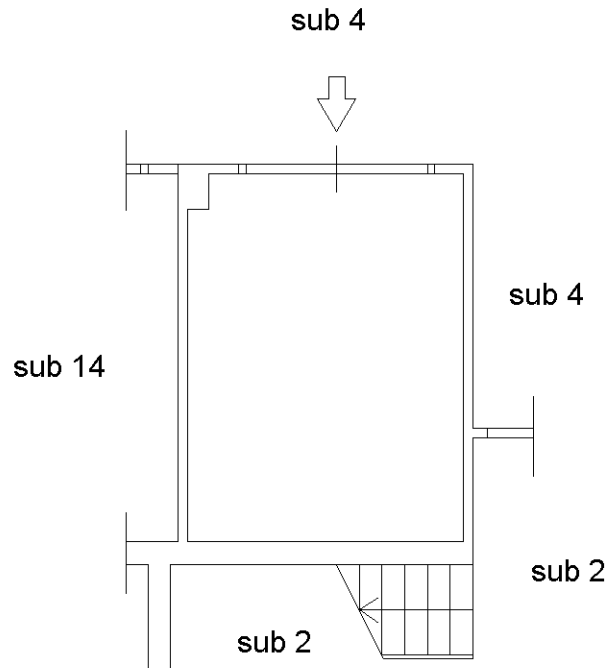

Agenzia delle Entrate
CATASTO FABBRICATI
Ufficio Provinciale di
Roma

Dichiarazione protocollo n. _____ del _____

Comune di Tivoli

Via Tiburto

civ. SNC

Identificativi Catastali:

Sezione:

Foglio: 74

Particella: 2461

Subalterno: 16

Compilata da:
Benigni Alberto

Iscritto all'albo:
Ingegneri

Prov. Roma

N. 15816

Planimetria

Scheda n. 1

Scala 1:100

PIANO S1

BOX

INT. 10

H. = ml. 2,50

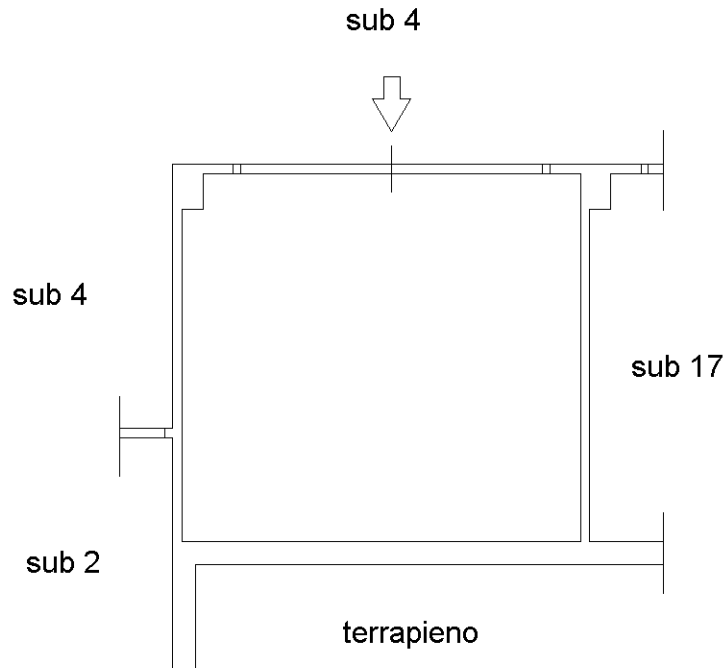

Agenzia delle Entrate
CATASTO FABBRICATI
Ufficio Provinciale di
Roma

Dichiarazione protocollo n. _____ del _____

Comune di Tivoli

Via Tiburto

civ. SNC

Identificativi Catastali:

Sezione:

Foglio: 74

Particella: 2461

Subalterno: 17

Compilata da:
Benigni Alberto

Iscritto all'albo:
Ingegneri

Prov. Roma

N. 15816

Planimetria

Scheda n. 1

Scala 1:100

PIANO S1

BOX

INT. 11

H. = ml. 2,50

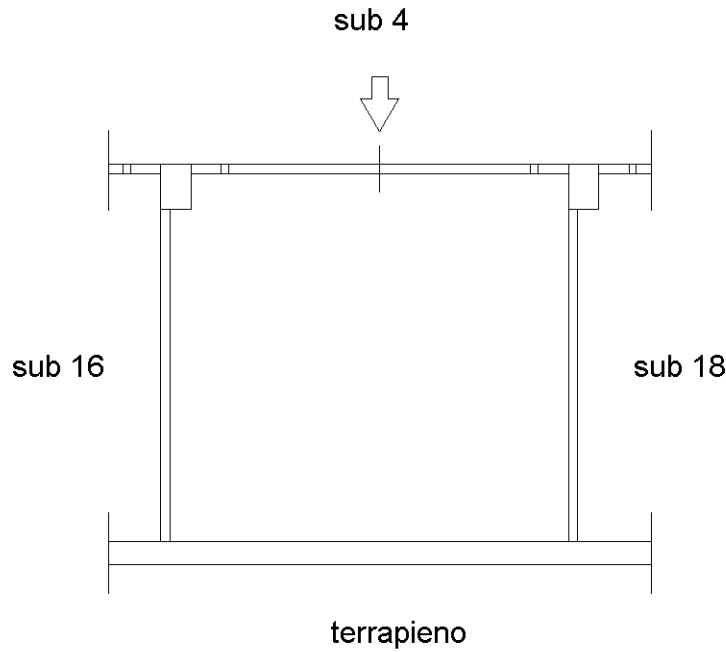

Agenzia delle Entrate
CATASTO FABBRICATI
Ufficio Provinciale di
Roma

Dichiarazione protocollo n. _____ del _____

Comune di Tivoli

Via Tiburto

civ. SNC

Identificativi Catastali:

Sezione:

Foglio: 74

Particella: 2461

Subalterno: 18

Compilata da:
Benigni Alberto

Iscritto all'albo:
Ingegneri

Prov. Roma

N. 15816

Planimetria

Scheda n. 1

Scala 1:100

PIANO S1

BOX

INT. 12

H. = ml. 2,50

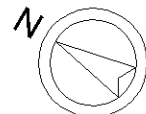
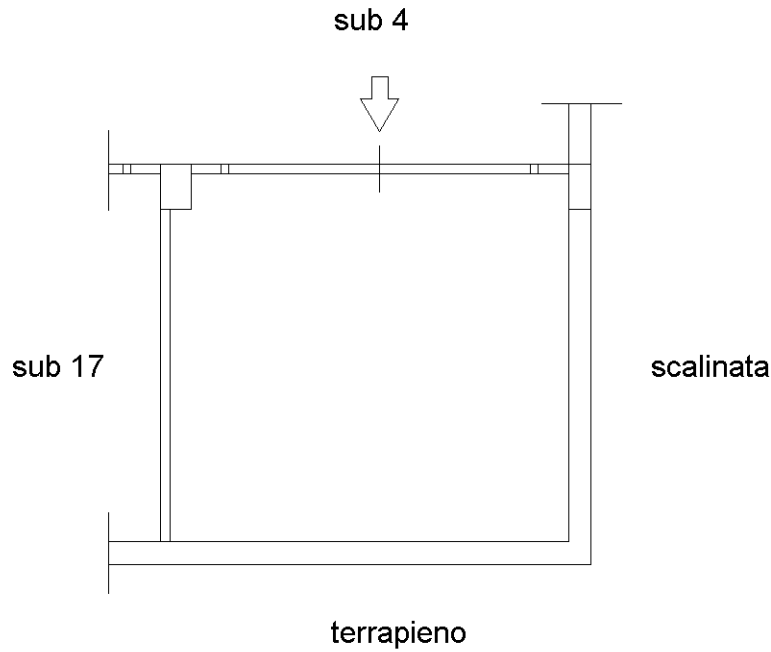

Agenzia delle Entrate
CATASTO FABBRICATI
Ufficio Provinciale di
Roma

Dichiarazione protocollo n. _____ del _____

Comune di Tivoli

Via Tiburto

civ. SNC

Identificativi Catastali:

Sezione:

Foglio: 74

Particella: 2461

Subalterno: 19

Compilata da:
Benigni Alberto

Iscritto all'albo:
Ingegneri

Prov. Roma

N. 15816

Planimetria

Scheda n. 1

Scala 1:100

PIANO S1

BOX

INT. 13

H. = ml. 2,50

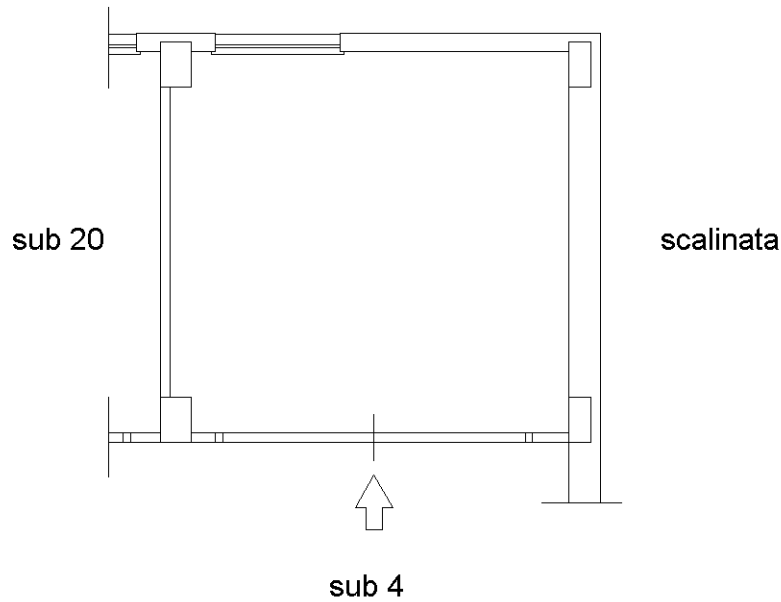

Agenzia delle Entrate
CATASTO FABBRICATI
Ufficio Provinciale di
Roma

Dichiarazione protocollo n. _____ del _____

Comune di Tivoli

Via Tiburto

civ. SNC

Identificativi Catastali:

Sezione:

Foglio: 74

Particella: 2461

Subalterno: 20

Compilata da:
Benigni Alberto

Iscritto all'albo:
Ingegneri

Prov. Roma

N. 15816

Planimetria

Scheda n. 1

Scala 1:100

PIANO S1

BOX

INT. 14

H. = ml. 2,50

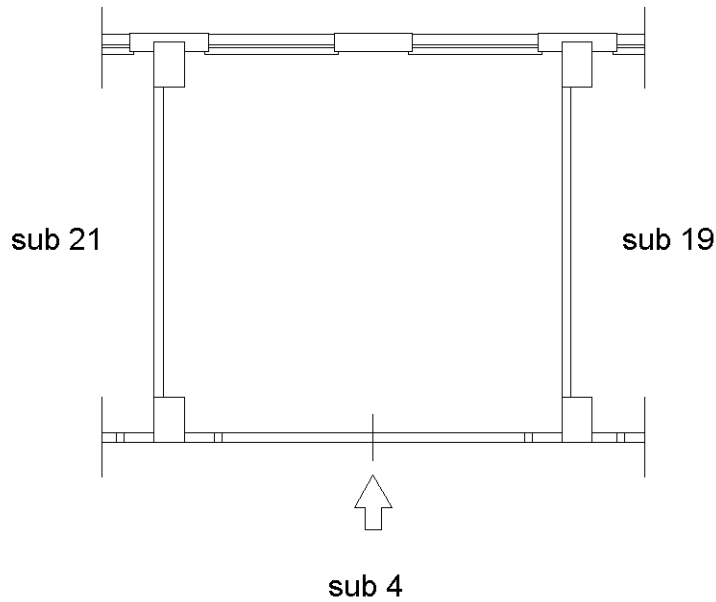

Agenzia delle Entrate
CATASTO FABBRICATI
Ufficio Provinciale di
Roma

Dichiarazione protocollo n. _____ del _____	
Comune di Tivoli	
Via Tiburto	civ. SNC
Identificativi Catastali: Sezione: Foglio: 74 Particella: 2461 Subalterno: 21	Compilata da: Benigni Alberto Iscritto all'albo: Ingegneri Prov. Roma N. 15816

Planimetria
Scheda n. 1 Scala 1:100

PIANO S1
BOX
INT. 15
H. = ml. 2,50

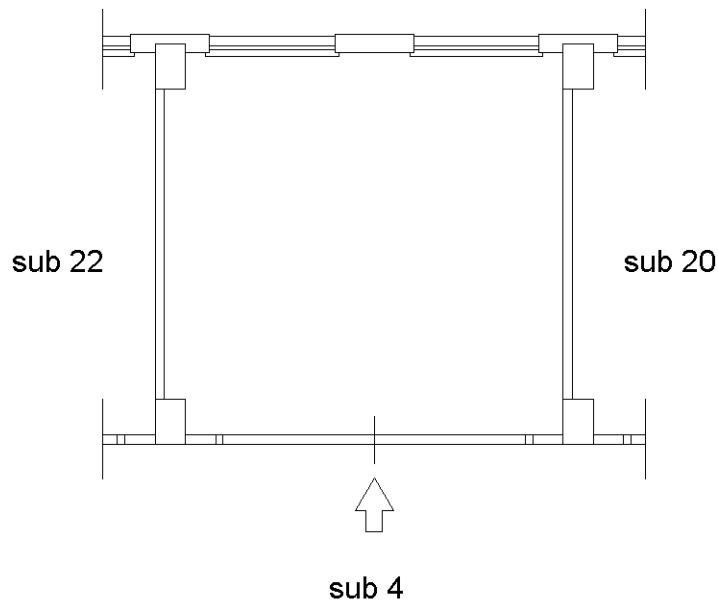

Agenzia delle Entrate
CATASTO FABBRICATI
Ufficio Provinciale di
Roma

Dichiarazione protocollo n. _____ del _____

Comune di Tivoli

Via Tiburto

civ. SNC

Identificativi Catastali:

Sezione:

Foglio: 74

Particella: 2461

Subalterno: 22

Compilata da:
Benigni Alberto

Iscritto all'albo:
Ingegneri

Prov. Roma

N. 15816

Planimetria

Scheda n. 1

Scala 1:100

PIANO S1

BOX

INT. 16

H. = ml. 2,50

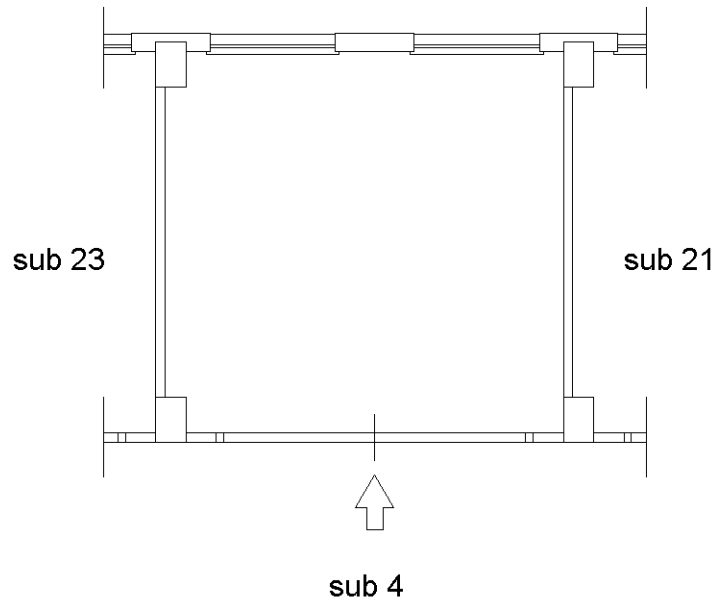

Agenzia delle Entrate
CATASTO FABBRICATI
Ufficio Provinciale di
Roma

Dichiarazione protocollo n. _____ del _____

Comune di Tivoli

Via Tiburto

civ. SNC

Identificativi Catastali:

Sezione:

Foglio: 74

Particella: 2461

Subalterno: 23

Compilata da:
Benigni Alberto

Iscritto all'albo:
Ingegneri

Prov. Roma

N. 15816

Planimetria

Scheda n. 1

Scala 1:100

PIANO S1

BOX

INT. 17

H. = ml. 2,50

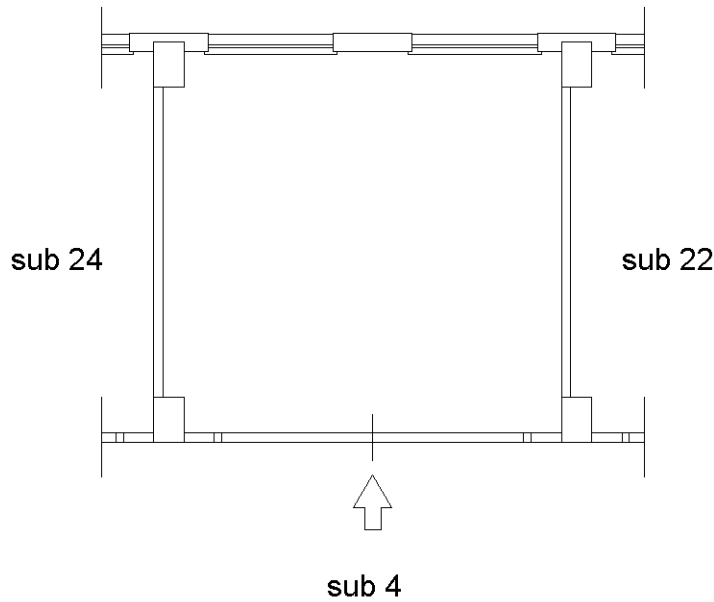

Agenzia delle Entrate
CATASTO FABBRICATI
Ufficio Provinciale di
Roma

Dichiarazione protocollo n. _____ del _____

Comune di Tivoli

Via Tiburto

civ. SNC

Identificativi Catastali:

Sezione:

Foglio: 74

Particella: 2461

Subalterno: 24

Compilata da:
Benigni Alberto

Iscritto all'albo:
Ingegneri

Prov. Roma

N. 15816

Planimetria

Scheda n. 1

Scala 1:100

PIANO S1

BOX

INT. 18

H. = ml. 2,50

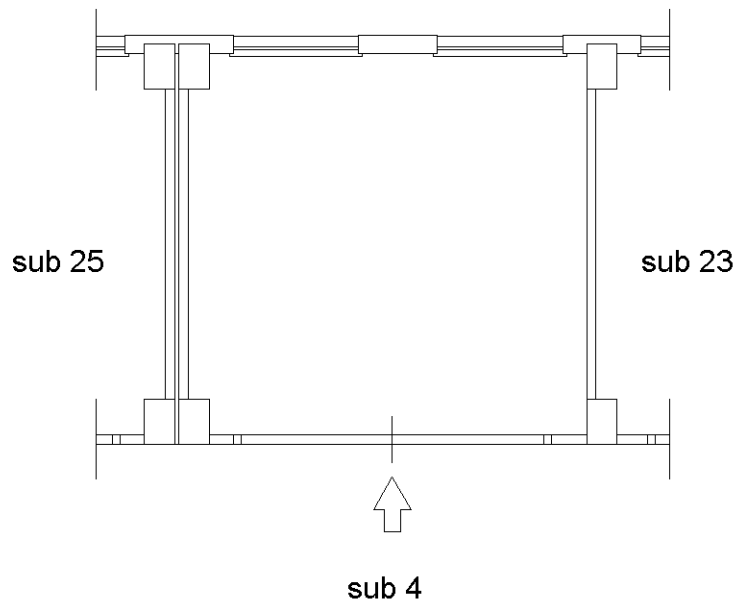

Agenzia delle Entrate
CATASTO FABBRICATI
Ufficio Provinciale di
Roma

Dichiarazione protocollo n. _____ del _____	
Comune di Tivoli	
Via Tiburto	civ. SNC
Identificativi Catastali: Sezione: Foglio: 74 Particella: 2461 Subalterno: 25	Compilata da: Benigni Alberto Iscritto all'albo: Ingegneri Prov. Roma N. 15816

Planimetria
Scheda n. 1 Scala 1:100

PIANO S1
BOX
INT. 19
H. = ml. 2,50

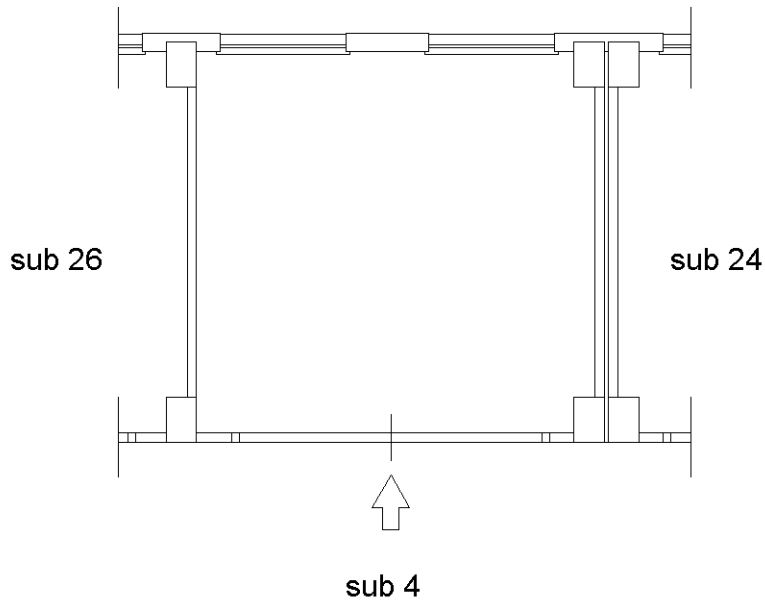

Agenzia delle Entrate
CATASTO FABBRICATI
Ufficio Provinciale di
Roma

Dichiarazione protocollo n. _____ del _____

Comune di Tivoli

Via Tiburto

civ. SNC

Identificativi Catastali:

Sezione:

Foglio: 74

Particella: 2461

Subalterno: 26

Compilata da:
Benigni Alberto

Iscritto all'albo:
Ingegneri

Prov. Roma

N. 15816

Planimetria

Scheda n. 1

Scala 1:100

PIANO S1

BOX

INT. 20

H. = ml. 2,50

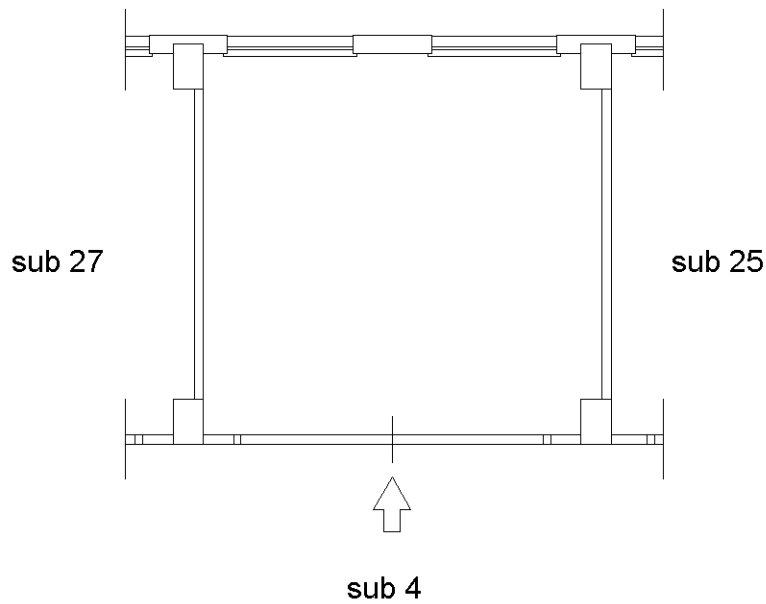

Agenzia delle Entrate
CATASTO FABBRICATI
Ufficio Provinciale di
Roma

Dichiarazione protocollo n. _____ del _____

Comune di Tivoli

Via Tiburto

civ. SNC

Identificativi Catastali:

Sezione:

Foglio: 74

Particella: 2461

Subalterno: 27

Compilata da:
Benigni Alberto

Iscritto all'albo:
Ingegneri

Prov. Roma

N. 15816

Planimetria

Scheda n. 1

Scala 1:100

PIANO S1

BOX

INT. 21

H. = ml. 2,50

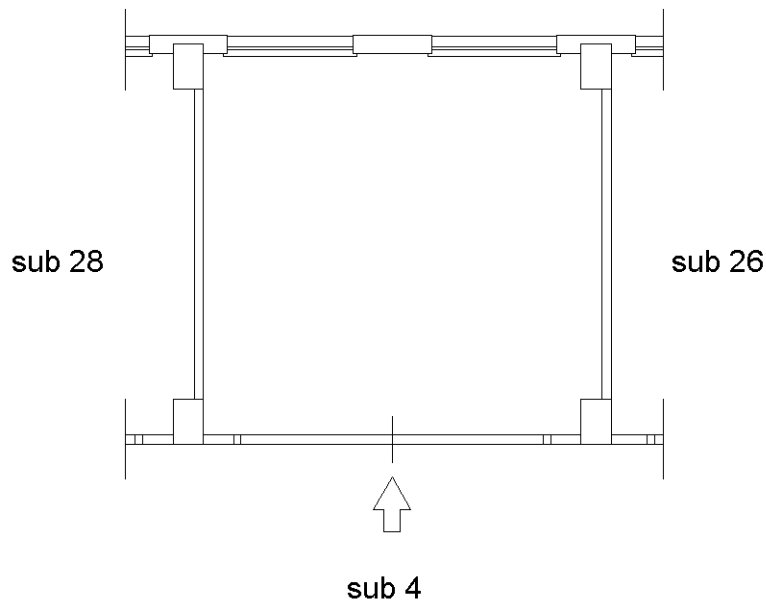

Agenzia delle Entrate
CATASTO FABBRICATI
Ufficio Provinciale di
Roma

Dichiarazione protocollo n. _____ del _____

Comune di Tivoli

Via Tiburto

civ. SNC

Identificativi Catastali:

Sezione:

Foglio: 74

Particella: 2461

Subalterno: 28

Compilata da:
Benigni Alberto

Iscritto all'albo:
Ingegneri

Prov. Roma

N. 15816

Planimetria

Scheda n. 1

Scala 1:100

PIANO S1

BOX

INT. 22

H. = ml. 2,50

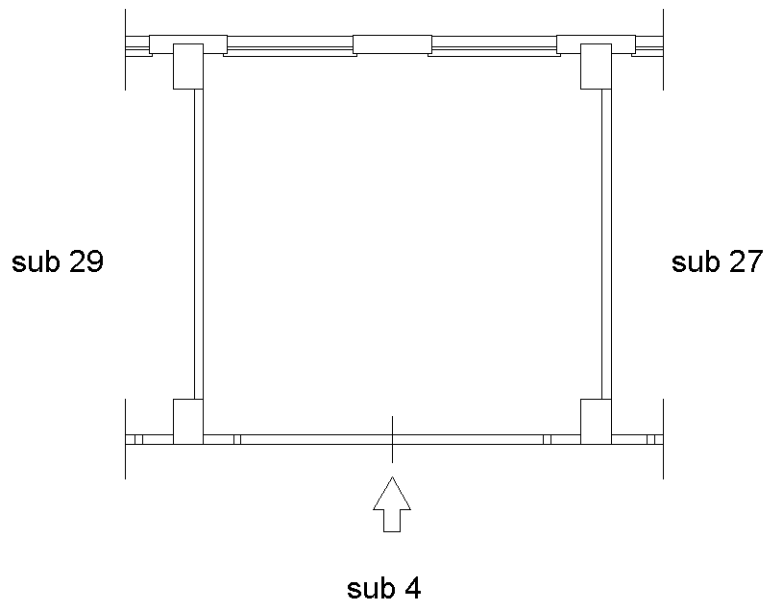

Agenzia delle Entrate
CATASTO FABBRICATI
Ufficio Provinciale di
Roma

Dichiarazione protocollo n. _____ del _____

Comune di Tivoli

Via Tiburto

civ. SNC

Identificativi Catastali:

Sezione:

Foglio: 74

Particella: 2461

Subalterno: 29

Compilata da:
Benigni Alberto

Iscritto all'albo:
Ingegneri

Prov. Roma

N. 15816

Planimetria

Scheda n. 1

Scala 1:100

PIANO S1

BOX

INT. 23

H. = ml. 2,50

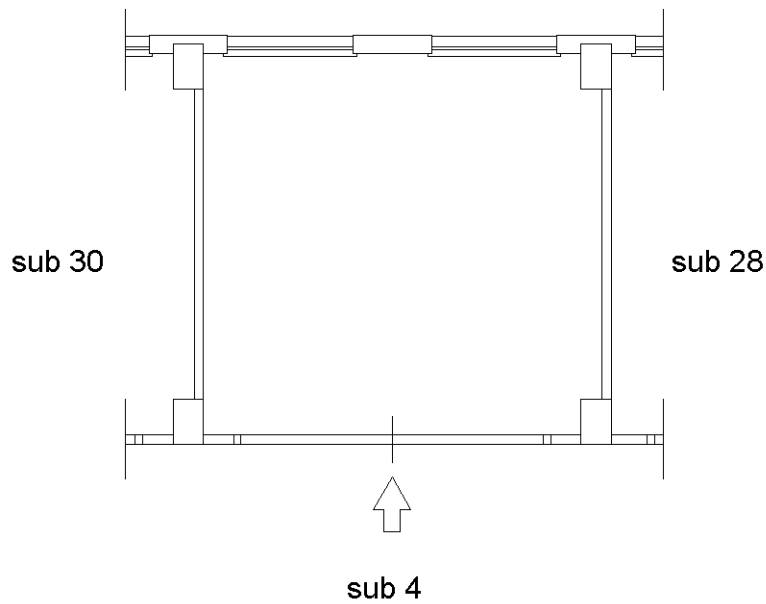

Agenzia delle Entrate
CATASTO FABBRICATI
Ufficio Provinciale di
Roma

Dichiarazione protocollo n. _____ del _____

Comune di Tivoli

Via Tiburto

civ. SNC

Identificativi Catastali:

Sezione:

Foglio: 74

Particella: 2461

Subalterno: 30

Compilata da:
Benigni Alberto

Iscritto all'albo:
Ingegneri

Prov. Roma

N. 15816

Planimetria

Scheda n. 1

Scala 1:100

PIANO S1

BOX

INT. 24

H. = ml. 2,50

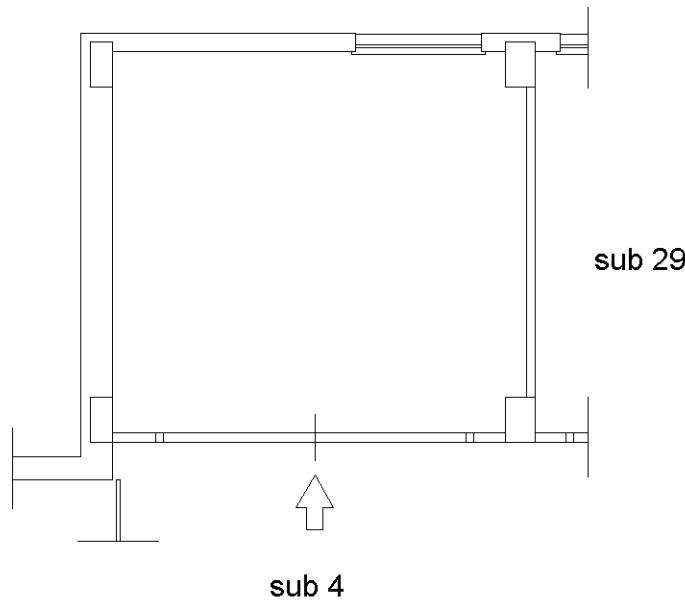

Agenzia delle Entrate
CATASTO FABBRICATI
Ufficio Provinciale di
Roma

Dichiarazione protocollo n. _____ del _____

Comune di Tivoli

Via Tiburto

civ. SNC

Identificativi Catastali:

Sezione:

Foglio: 74

Particella: 2461

Subalterno: 31

Compilata da:
Benigni Alberto

Iscritto all'albo:
Ingegneri

Prov. Roma

N. 15816

Planimetria

Scheda n. 1

Scala 1:100

PIANO S2
BOX
INT. 25
H. = ml. 2,50

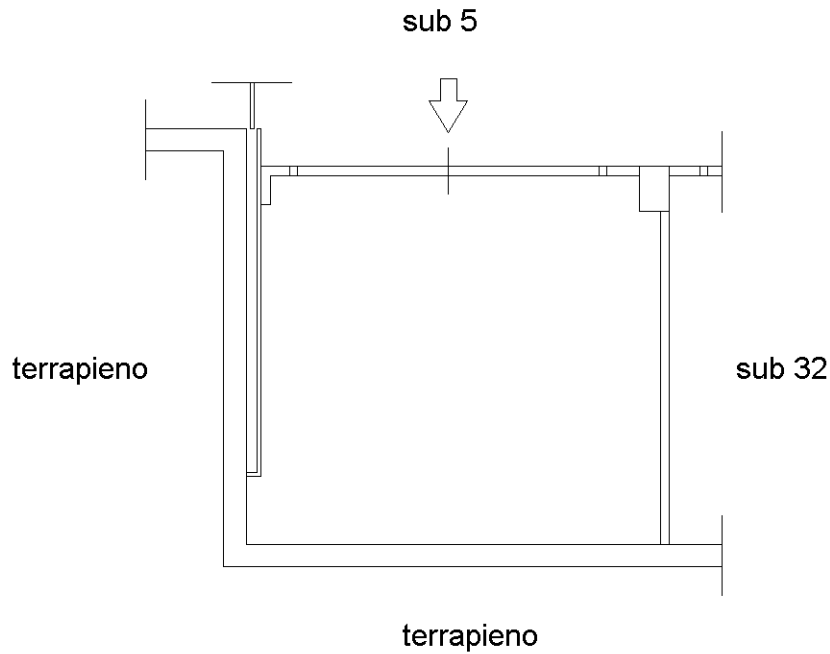

Agenzia delle Entrate
CATASTO FABBRICATI
Ufficio Provinciale di
Roma

Dichiarazione protocollo n. _____ del _____

Comune di Tivoli

Via Tiburto

civ. SNC

Identificativi Catastali:

Sezione:

Foglio: 74

Particella: 2461

Subalterno: 32

Compilata da:
Benigni Alberto

Iscritto all'albo:
Ingegneri

Prov. Roma

N. 15816

Planimetria

Scheda n. 1

Scala 1:100

PIANO S2

BOX

INT. 26

H. = ml. 2,50

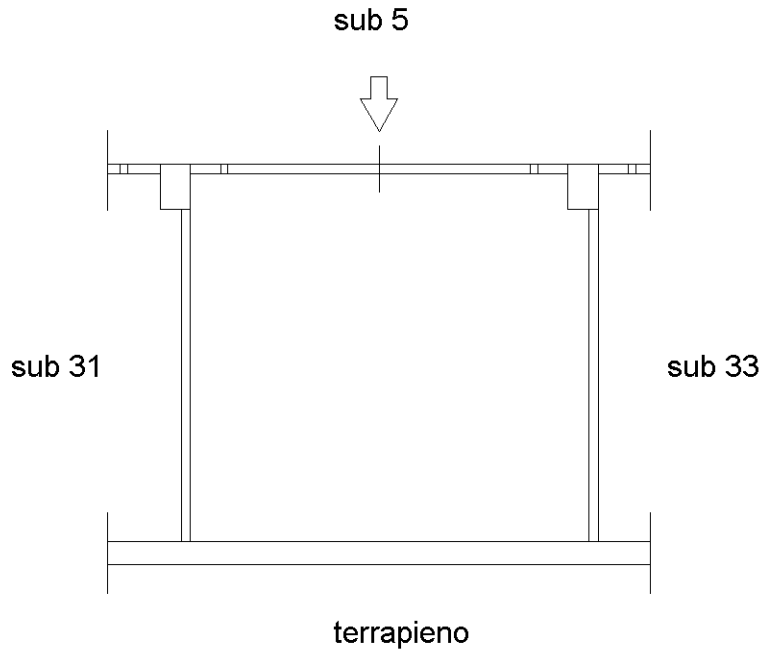

Agenzia delle Entrate
CATASTO FABBRICATI
Ufficio Provinciale di
Roma

Dichiarazione protocollo n. _____ del _____

Comune di Tivoli

Via Tiburto

civ. SNC

Identificativi Catastali:

Sezione:

Foglio: 74

Particella: 2461

Subalterno: 33

Compilata da:
Benigni Alberto

Iscritto all'albo:
Ingegneri

Prov. Roma

N. 15816

Planimetria

Scheda n. 1

Scala 1:100

PIANO S2

BOX

INT. 27

H. = ml. 2,50

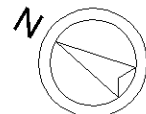
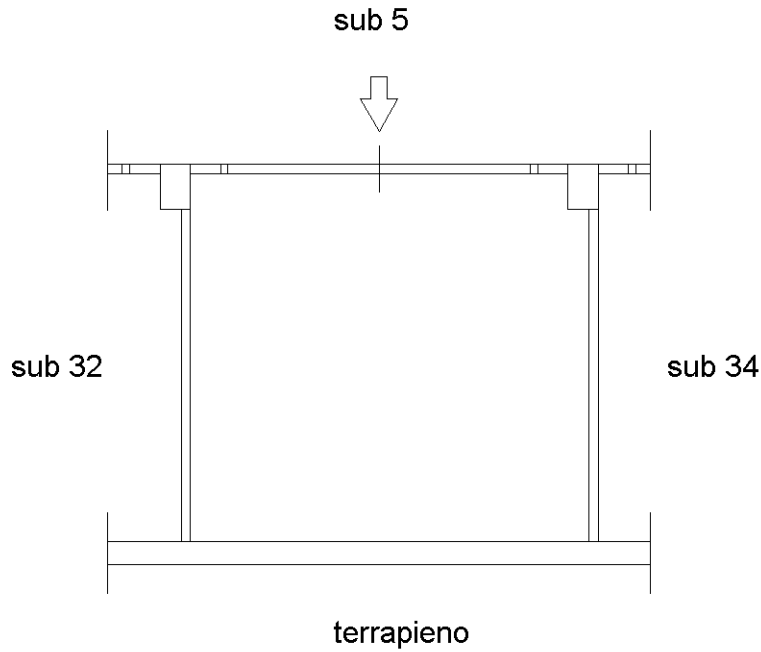

Agenzia delle Entrate
CATASTO FABBRICATI
Ufficio Provinciale di
Roma

Dichiarazione protocollo n. _____ del _____

Comune di Tivoli

Via Tiburto

civ. SNC

Identificativi Catastali:

Sezione:

Foglio: 74

Particella: 2461

Subalterno: 34

Compilata da:
Benigni Alberto

Iscritto all'albo:
Ingegneri

Prov. Roma

N. 15816

Planimetria

Scheda n. 1

Scala 1:100

PIANO S2

BOX

INT. 28

H. = ml. 2,50

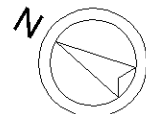
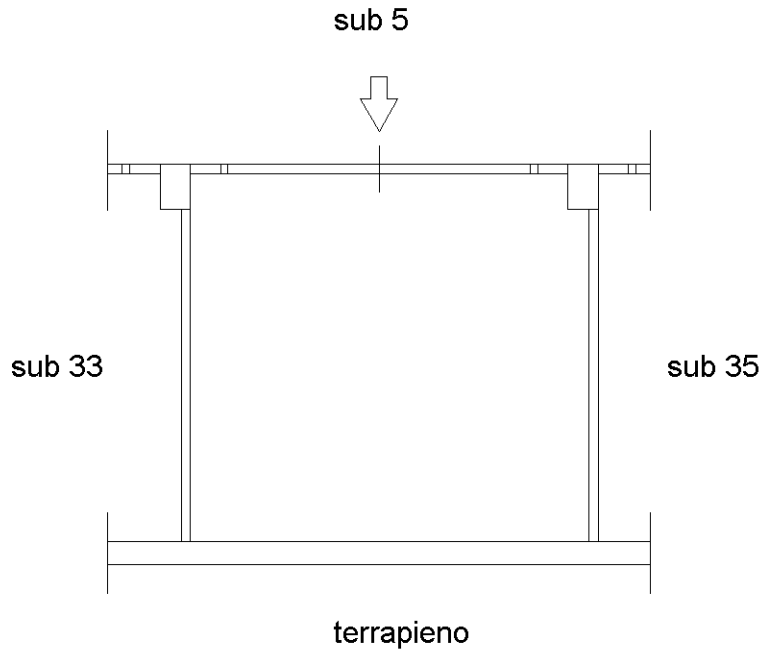

Agenzia delle Entrate
CATASTO FABBRICATI
Ufficio Provinciale di
Roma

Dichiarazione protocollo n. _____ del _____

Comune di Tivoli

Via Tiburto

civ. SNC

Identificativi Catastali:

Sezione:

Foglio: 74

Particella: 2461

Subalterno: 35

Compilata da:
Benigni Alberto

Iscritto all'albo:
Ingegneri

Prov. Roma

N. 15816

Planimetria

Scheda n. 1

Scala 1:100

PIANO S2

BOX

INT. 29

H. = ml. 2,50

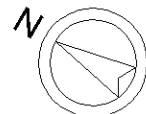
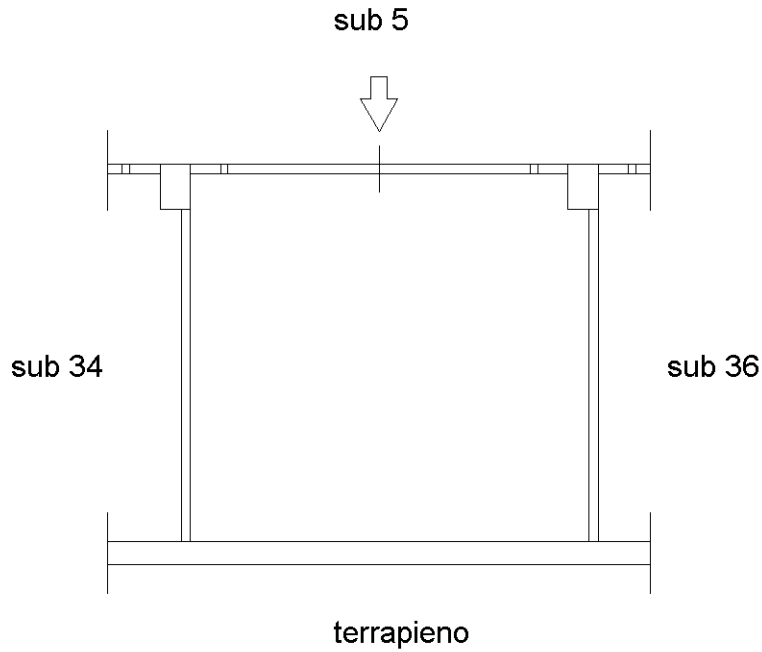

Agenzia delle Entrate
CATASTO FABBRICATI
Ufficio Provinciale di
Roma

Dichiarazione protocollo n. _____ del _____

Comune di Tivoli

Via Tiburto

civ. SNC

Identificativi Catastali:

Sezione:

Foglio: 74

Particella: 2461

Subalterno: 36

Compilata da:
Benigni Alberto

Iscritto all'albo:
Ingegneri

Prov. Roma

N. 15816

Planimetria

Scheda n. 1

Scala 1:100

PIANO S2

BOX

INT. 30

H. = ml. 2,50

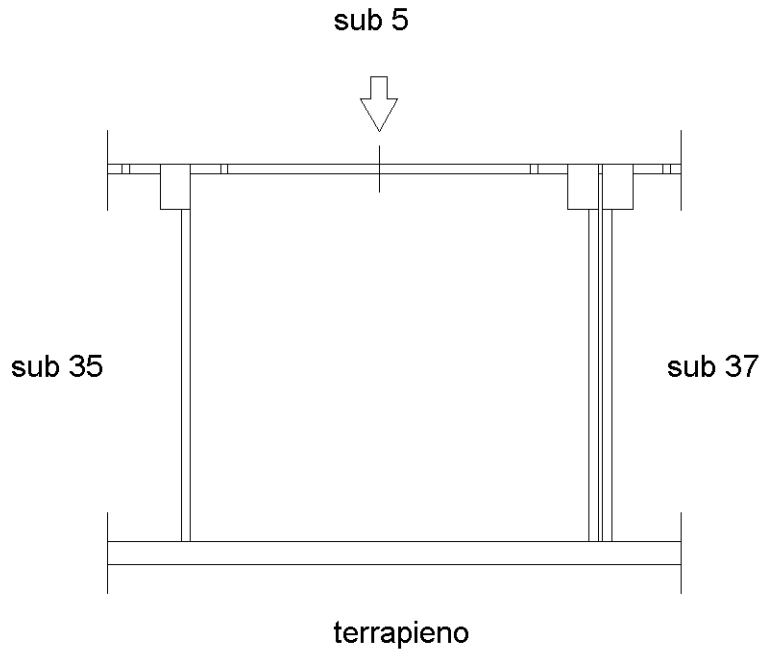

Agenzia delle Entrate
CATASTO FABBRICATI
Ufficio Provinciale di
Roma

Dichiarazione protocollo n. _____ del _____

Comune di Tivoli

Via Tiburto

civ. SNC

Identificativi Catastali:

Sezione:

Foglio: 74

Particella: 2461

Subalterno: 37

Compilata da:
Benigni Alberto

Iscritto all'albo:
Ingegneri

Prov. Roma

N. 15816

Planimetria

Scheda n. 1

Scala 1:100

PIANO S2

BOX

INT. 31

H. = ml. 2,50

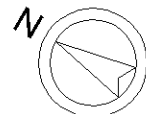
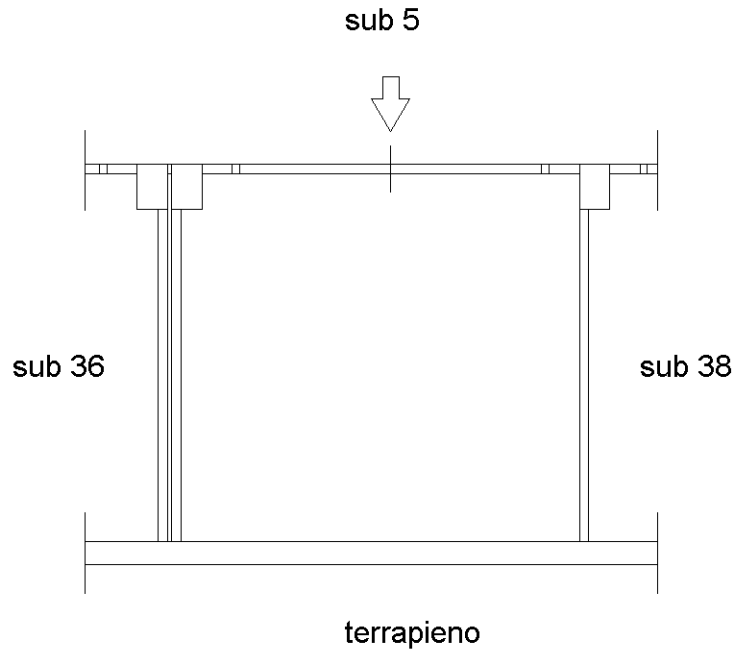

Agenzia delle Entrate
CATASTO FABBRICATI
Ufficio Provinciale di
Roma

Dichiarazione protocollo n. _____ del _____	
Comune di Tivoli	
Via Tiburto	civ. SNC
Identificativi Catastali: Sezione: Foglio: 74 Particella: 2461 Subalterno: 38	Compilata da: Benigni Alberto Iscritto all'albo: Ingegneri Prov. Roma N. 15816

Planimetria
Scheda n. 1 Scala 1:100

PIANO S2
BOX
INT. 32
H. = ml. 2,50

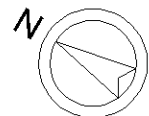
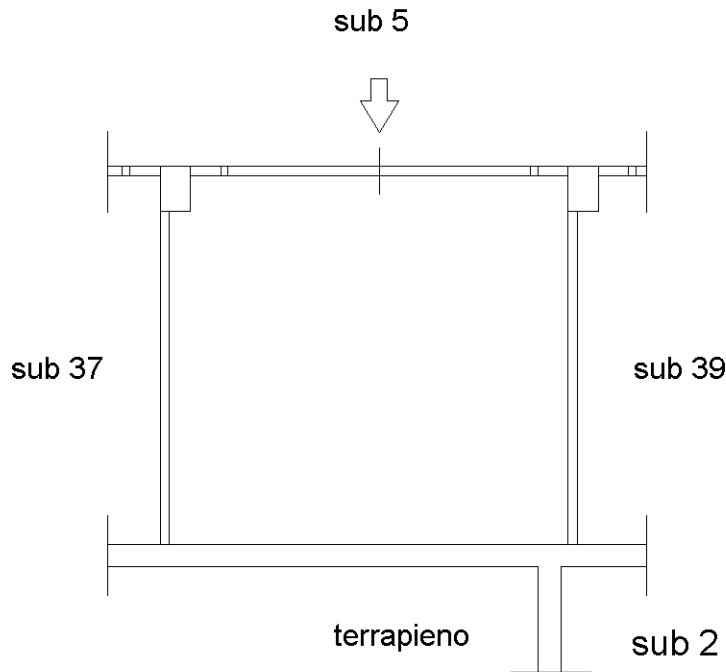

Agenzia delle Entrate
CATASTO FABBRICATI
Ufficio Provinciale di
Roma

Dichiarazione protocollo n. _____ del _____

Comune di Tivoli

Via Tiburto

civ. SNC

Identificativi Catastali:

Sezione:

Foglio: 74

Particella: 2461

Subalterno: 39

Compilata da:
Benigni Alberto

Iscritto all'albo:
Ingegneri

Prov. Roma

N. 15816

Planimetria

Scheda n. 1

Scala 1:100

PIANO S2

BOX

INT. 33

H. = ml. 2,50

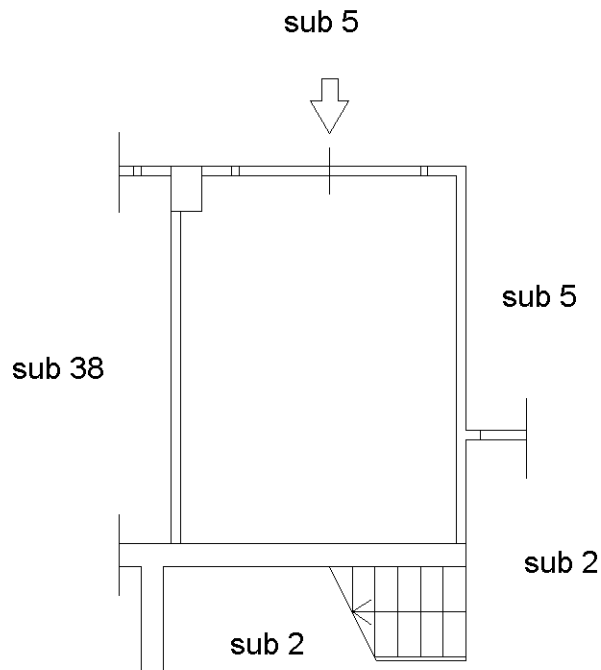

Agenzia delle Entrate
CATASTO FABBRICATI
Ufficio Provinciale di
Roma

Dichiarazione protocollo n. _____ del _____

Comune di Tivoli

Via Tiburto

civ. SNC

Identificativi Catastali:

Sezione:

Foglio: 74

Particella: 2461

Subalterno: 40

Compilata da:
Benigni Alberto

Iscritto all'albo:
Ingegneri

Prov. Roma

N. 15816

Planimetria

Scheda n. 1

Scala 1:100

PIANO S2

BOX

INT. 34

H. = ml. 2,50

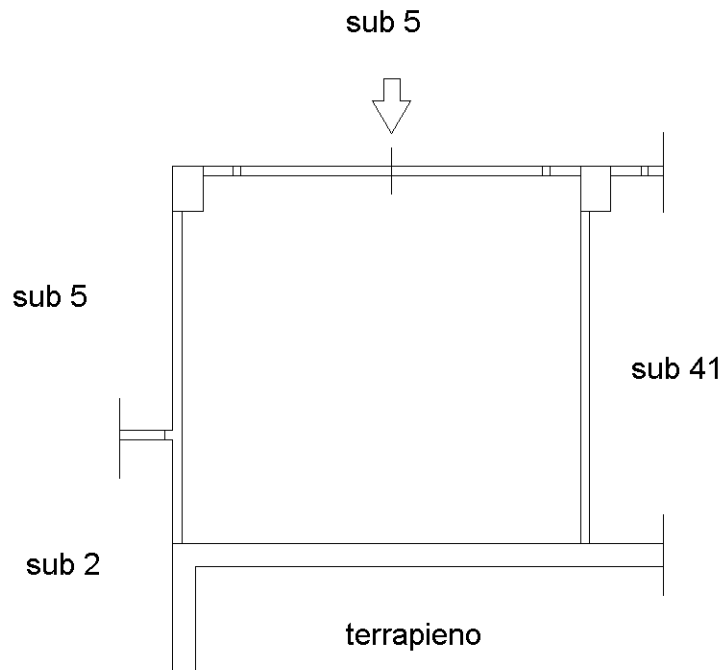

Agenzia delle Entrate
CATASTO FABBRICATI
Ufficio Provinciale di
Roma

Dichiarazione protocollo n. _____ del _____

Comune di Tivoli

Via Tiburto

civ. SNC

Identificativi Catastali:

Sezione:

Foglio: 74

Particella: 2461

Subalterno: 41

Compilata da:
Benigni Alberto

Iscritto all'albo:
Ingegneri

Prov. Roma

N. 15816

Planimetria

Scheda n. 1

Scala 1:100

PIANO S2

BOX

INT. 35

H. = ml. 2,50

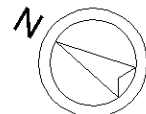
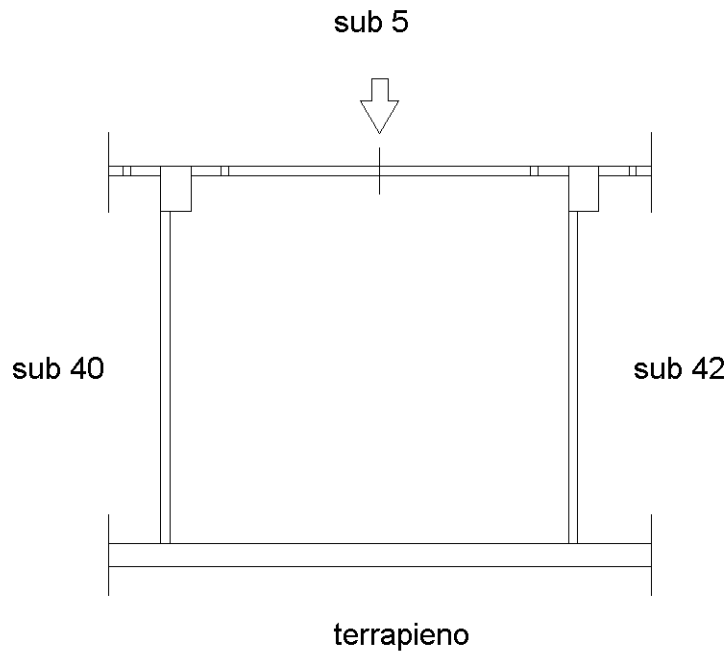

Agenzia delle Entrate
CATASTO FABBRICATI
Ufficio Provinciale di
Roma

Dichiarazione protocollo n.	del
Comune di Tivoli	
Via Tiburto	civ. SNC
Identificativi Catastali: Sezione: Foglio: 74 Particella: 2461 Subalterno: 42	Compilata da: Benigni Alberto Iscritto all'albo: Ingegneri Prov. Roma N. 15816

Planimetria
Scheda n. 1 Scala 1:100

PIANO S2
BOX
INT. 36
H. = ml. 2,50

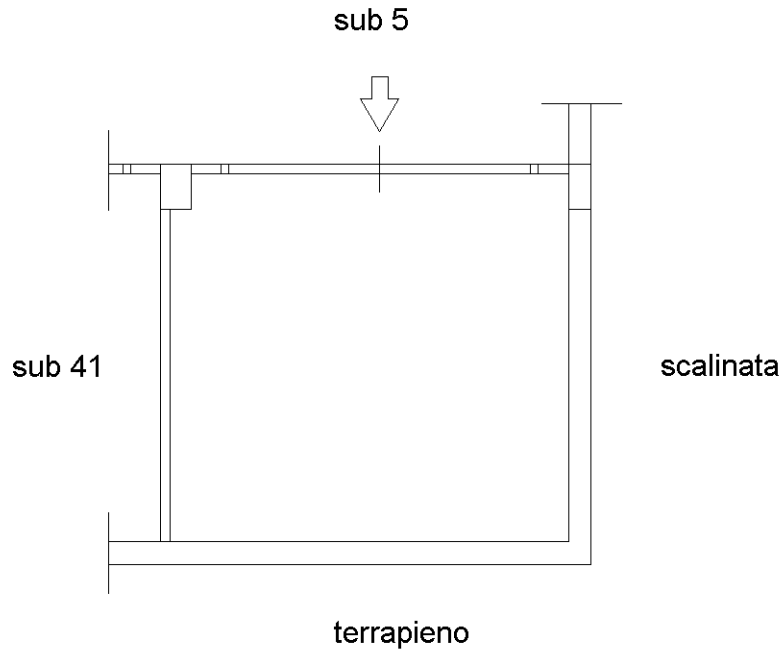

Agenzia delle Entrate
CATASTO FABBRICATI
Ufficio Provinciale di
Roma

Dichiarazione protocollo n. _____ del _____

Comune di Tivoli

Via Tiburto

civ. SNC

Identificativi Catastali:

Sezione:

Foglio: 74

Particella: 2461

Subalterno: 43

Compilata da:
Benigni Alberto

Iscritto all'albo:
Ingegneri

Prov. Roma

N. 15816

Planimetria

Scheda n. 1

Scala 1:100

PIANO S2

BOX

INT. 37

H. = ml. 2,50

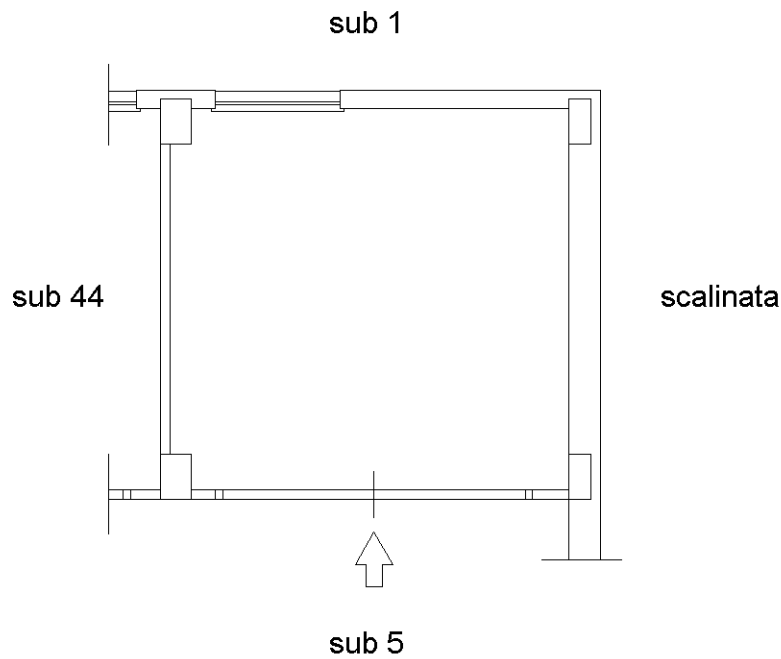

Agenzia delle Entrate
CATASTO FABBRICATI
Ufficio Provinciale di
Roma

Dichiarazione protocollo n.	del
Comune di Tivoli	
Via Tiburto	civ. SNC
Identificativi Catastali: Sezione: Foglio: 74 Particella: 2461 Subalterno: 44	Compilata da: Benigni Alberto Iscritto all'albo: Ingegneri Prov. Roma N. 15816

Planimetria
Scheda n. 1 Scala 1:100

PIANO S2
BOX
INT. 38
H. = ml. 2,50

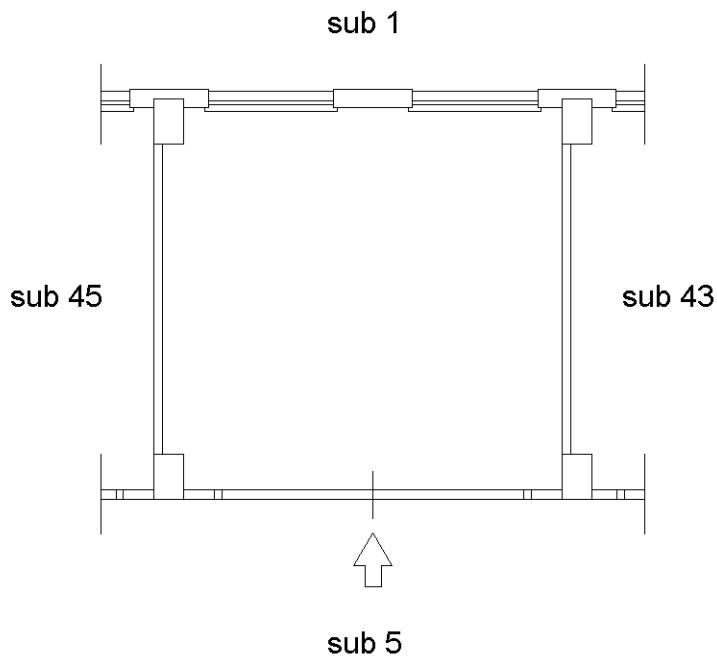

Agenzia delle Entrate
CATASTO FABBRICATI
Ufficio Provinciale di
Roma

Dichiarazione protocollo n. _____ del _____

Comune di Tivoli

Via Tiburto

civ. SNC

Identificativi Catastali:

Sezione:

Foglio: 74

Particella: 2461

Subalterno: 45

Compilata da:
Benigni Alberto

Iscritto all'albo:
Ingegneri

Prov. Roma

N. 15816

Planimetria

Scheda n. 1

Scala 1:100

PIANO S2

BOX

INT. 39

H. = ml. 2,50

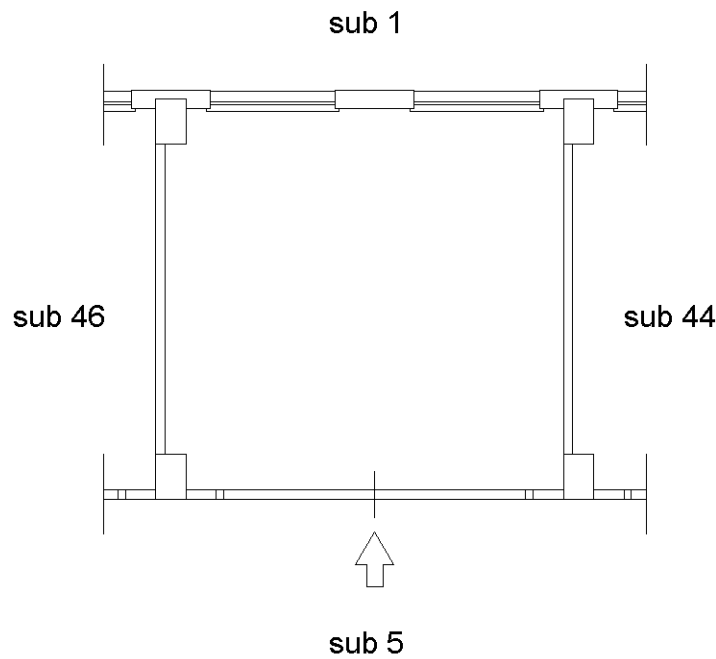

Agenzia delle Entrate
CATASTO FABBRICATI
Ufficio Provinciale di
Roma

Dichiarazione protocollo n. _____ del _____

Comune di Tivoli

Via Tiburto

civ. SNC

Identificativi Catastali:

Sezione:

Foglio: 74

Particella: 2461

Subalterno: 46

Compilata da:
Benigni Alberto

Iscritto all'albo:
Ingegneri

Prov. Roma

N. 15816

Planimetria

Scheda n. 1

Scala 1:100

PIANO S2

BOX

INT. 40

H. = ml. 2,50

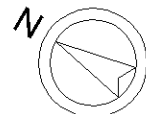
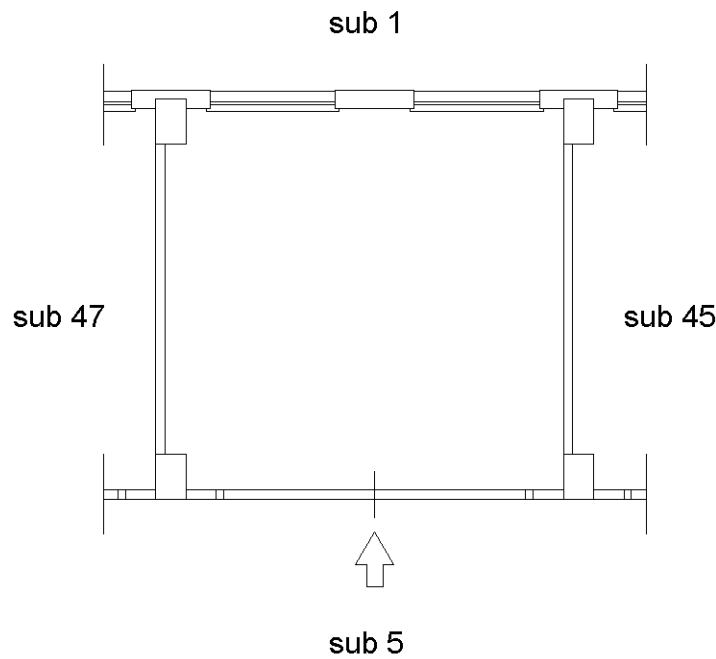

Agenzia delle Entrate
CATASTO FABBRICATI
Ufficio Provinciale di
Roma

Dichiarazione protocollo n. _____ del _____

Comune di Tivoli

Via Tiburto

civ. SNC

Identificativi Catastali:

Sezione:

Foglio: 74

Particella: 2461

Subalterno: 47

Compilata da:
Benigni Alberto

Iscritto all'albo:
Ingegneri

Prov. Roma

N. 15816

Planimetria

Scheda n. 1

Scala 1:100

PIANO S2

BOX

INT. 41

H. = ml. 2,50

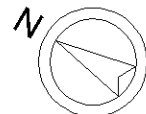
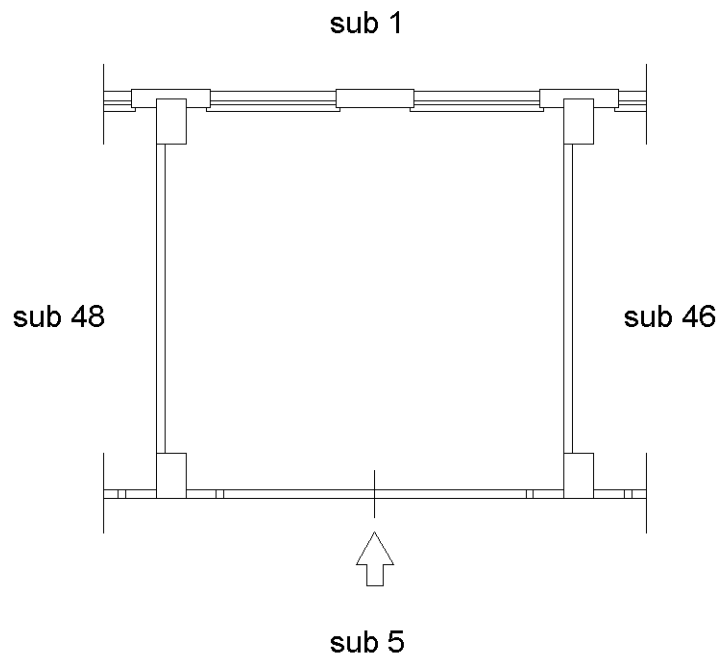

Agenzia delle Entrate
CATASTO FABBRICATI
Ufficio Provinciale di
Roma

Dichiarazione protocollo n. _____ del _____

Comune di Tivoli

Via Tiburto

civ. SNC

Identificativi Catastali:

Sezione:

Foglio: 74

Particella: 2461

Subalterno: 48

Compilata da:
Benigni Alberto

Iscritto all'albo:
Ingegneri

Prov. Roma

N. 15816

Planimetria

Scheda n. 1

Scala 1:100

PIANO S2

BOX

INT. 42

H. = ml. 2,50

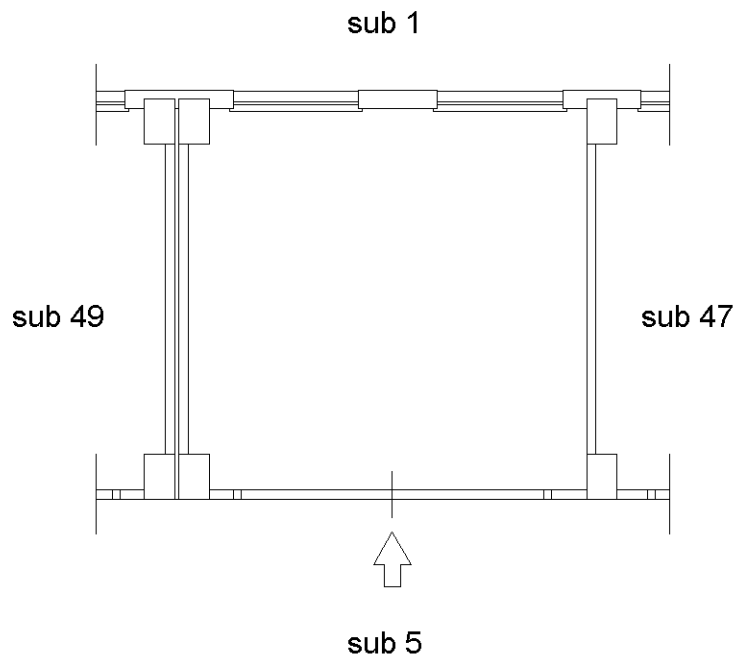

Agenzia delle Entrate
CATASTO FABBRICATI
Ufficio Provinciale di
Roma

Dichiarazione protocollo n. _____ del _____

Comune di Tivoli

Via Tiburto

civ. SNC

Identificativi Catastali:

Sezione:

Foglio: 74

Particella: 2461

Subalterno: 49

Compilata da:
Benigni Alberto

Iscritto all'albo:
Ingegneri

Prov. Roma

N. 15816

Planimetria

Scheda n. 1

Scala 1:100

PIANO S2

BOX

INT. 43

H. = ml. 2,50

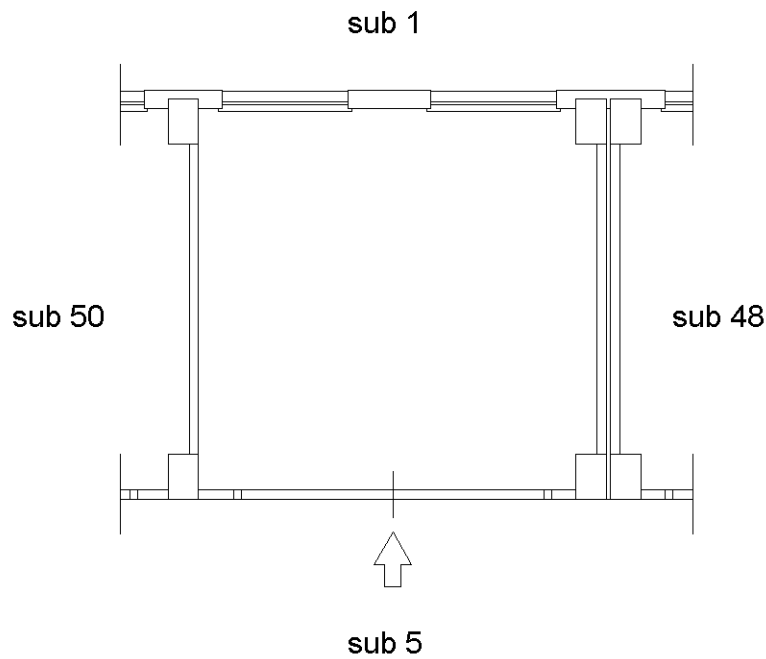

Agenzia delle Entrate
CATASTO FABBRICATI
Ufficio Provinciale di
Roma

Dichiarazione protocollo n. _____ del _____

Comune di Tivoli

Via Tiburto

civ. SNC

Identificativi Catastali:

Sezione:

Foglio: 74

Particella: 2461

Subalterno: 50

Compilata da:
Benigni Alberto

Iscritto all'albo:
Ingegneri

Prov. Roma

N. 15816

Planimetria

Scheda n. 1

Scala 1:100

PIANO S2

BOX

INT. 44

H. = ml. 2,50

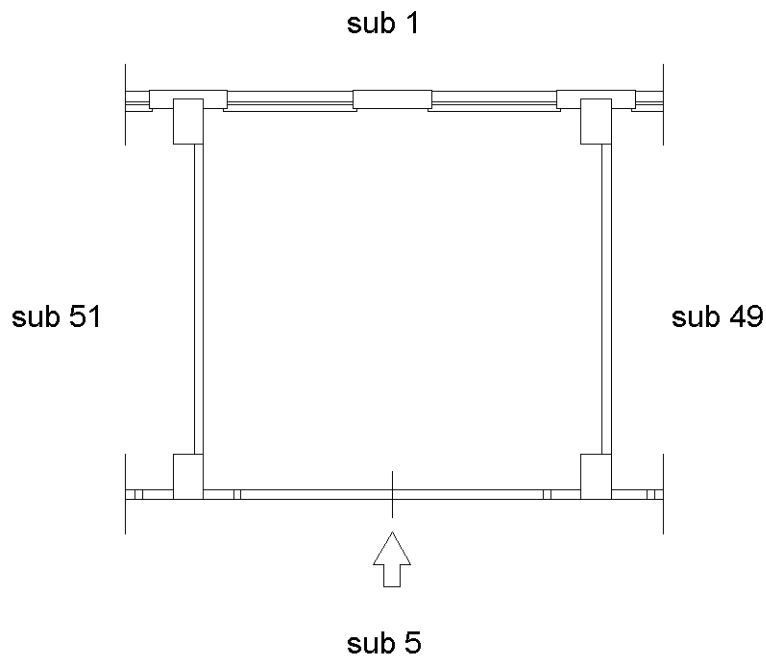

Agenzia delle Entrate
CATASTO FABBRICATI
Ufficio Provinciale di
Roma

Dichiarazione protocollo n. _____ del _____

Comune di Tivoli

Via Tiburto

civ. SNC

Identificativi Catastali:

Sezione:

Foglio: 74

Particella: 2461

Subalterno: 51

Compilata da:
Benigni Alberto

Iscritto all'albo:
Ingegneri

Prov. Roma

N. 15816

Planimetria

Scheda n. 1

Scala 1:100

PIANO S2

BOX

INT. 45

H. = ml. 2,50

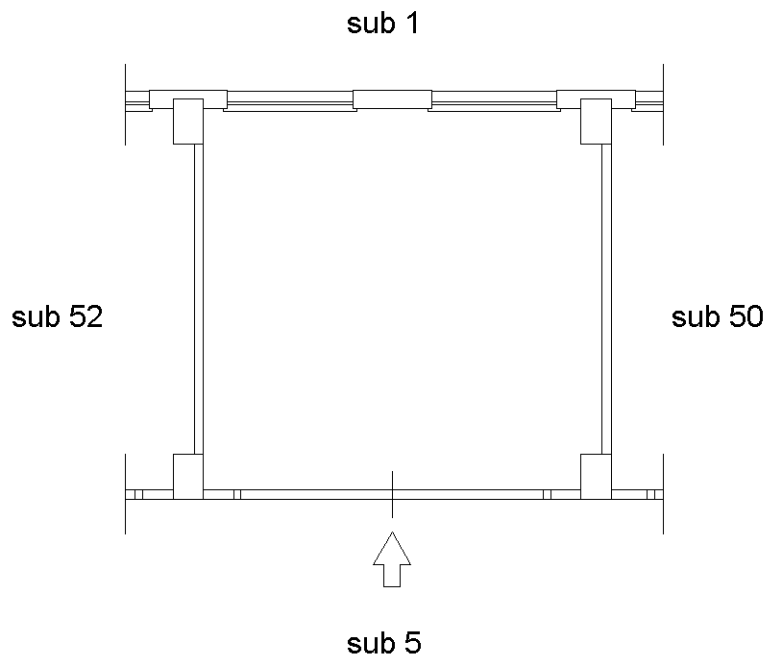

Agenzia delle Entrate
CATASTO FABBRICATI
Ufficio Provinciale di
Roma

Dichiarazione protocollo n. _____ del _____

Comune di Tivoli

Via Tiburto

civ. SNC

Identificativi Catastali:

Sezione:

Foglio: 74

Particella: 2461

Subalterno: 52

Compilata da:
Benigni Alberto

Iscritto all'albo:
Ingegneri

Prov. Roma

N. 15816

Planimetria

Scheda n. 1

Scala 1:100

PIANO S2

BOX

INT. 46

H. = ml. 2,50

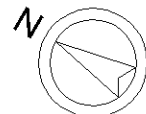
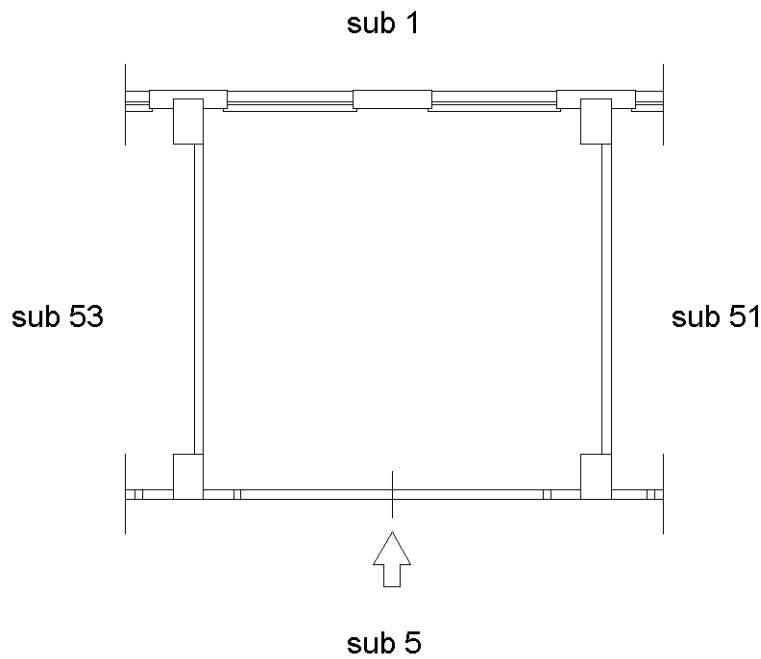

Agenzia delle Entrate
CATASTO FABBRICATI
Ufficio Provinciale di
Roma

Dichiarazione protocollo n. _____ del _____

Comune di Tivoli

Via Tiburto

civ. SNC

Identificativi Catastali:

Sezione:

Foglio: 74

Particella: 2461

Subalterno: 53

Compilata da:
Benigni Alberto

Iscritto all'albo:
Ingegneri

Prov. Roma

N. 15816

Planimetria

Scheda n. 1

Scala 1:100

PIANO S2

BOX

INT. 47

H. = ml. 2,50

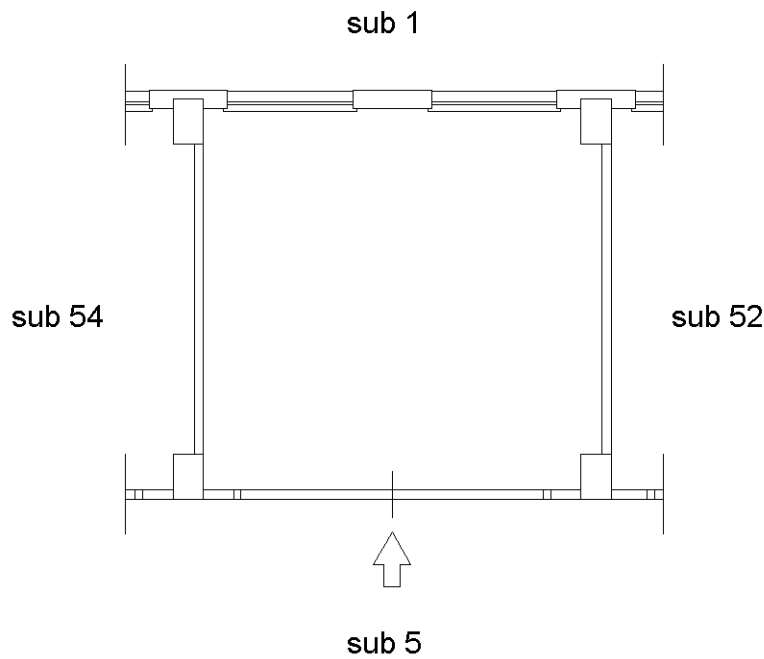

Agenzia delle Entrate
CATASTO FABBRICATI
Ufficio Provinciale di
Roma

Dichiarazione protocollo n. _____ del _____

Comune di Tivoli

Via Tiburto

civ. SNC

Identificativi Catastali:

Sezione:

Foglio: 74

Particella: 2461

Subalterno: 54

Compilata da:
Benigni Alberto

Iscritto all'albo:
Ingegneri

Prov. Roma

N. 15816

Planimetria

Scheda n. 1

Scala 1:100

PIANO S2

BOX

INT. 48

H. = ml. 2,50

