

Comune di TIVOLI (RM)

RELAZIONE

**SUL CALCOLO DELLA SUPERFICIE CONVENZIONALE PER
LA REDAZIONE DELLE TABELLE DEI MILLESIMI**

COMMITTENTE: Comune di Tivoli
Autorimessa in Via Tiburto
Via Tiburto snc
00019 TIVOLI (RM)

Data, 14/12/2020

Il Tecnico
(Ingegnere Alberto Benigni)



RELAZIONE DESCRITTIVA

1. PREMESSA

Il sottoscritto Ingegnere Alberto Benigni iscritto all'Ordine degli Ingegneri della provincia di RM con il n. 15816, con Studio Tecnico in Tivoli (RM), in Via di Villa Braschi n. 3, è stato incaricato dal Dirigente del Settore VII del Comune di Tivoli, Dott. Riccardo Rapalli, con D.D. n. 1820 del 14/10/2020 di predisporre i valori millesimali delle singole unità immobiliari dell'Autorimessa in Via Tiburto, mediante la redazione delle Tabelle previste e disciplinate dalle norme di attuazione del Codice Civile e dagli articoli del Codice Civile stesso, i quali stabiliscono che il Regolamento di Condominio precisi il valore proporzionale di ciascun piano o porzione di esso e che tali valori siano espressi in millesimi in apposite Tabelle allegate al regolamento stesso.

2. DESCRIZIONE DELL'EDIFICIO

Il fabbricato Autorimessa in Via Tiburto, per il quale si sono compilate le Tabelle, è ubicato in Comune di Tivoli (RM), in Via Tiburto snc, in Catasto al foglio n. 74, p.la 2461, ed è costituito da un edificio per n. 49 unità immobiliari in carico a n. 1 proprietario.

3. TABELLA A DEI MILLESIMI GENERALI

La Tabella dei Millesimi Generali, detta anche Fondamentale, serve a ripartire tutte le spese necessarie alla conservazione ed al godimento delle parti comuni del condominio, in relazione al valore delle singole quote di proprietà riferite al valore dell'intero edificio e comprende tutte le unità immobiliari facenti parte del condominio Autorimessa in Via Tiburto.

Ad essa si ricorrerà quando dovranno essere ripartite, fra tutti i condomini, le spese di straordinaria manutenzione delle parti comuni del complesso residenziale e comunque quando ricorrano i casi di applicazione degli articoli del Codice Civile.

Il calcolo della Tabella dei Millesimi Generali si basa sulla determinazione della Superficie Convenzionale di ciascuna unità immobiliare. Tale determinazione si effettua in due tempi. Dapprima si calcola la "Superficie Raguagliata" di ogni vano, che si ottiene moltiplicando la Superficie utile di ogni ambiente della stessa per una serie di Coefficienti di Vano, attribuiti, con identico criterio per tutte le unità immobiliari, alle caratteristiche intrinseche di ogni vano: la somma delle Superfici ragguagliati di tutti i vani di una stessa unità immobiliare fornisce la Superficie ragguagliata dell'unità immobiliare.

Questa Superficie viene poi moltiplicata per i Coefficienti di Unità (quelli relativi alle unità immobiliari nel suo complesso) pervenendo alla Superficie Convenzionale dell'unità immobiliare considerata.

Il corrispondente valore millesimale si ottiene rapportando la Superficie Convenzionale alla somma delle Superfici Convenzionali di tutte le unità immobiliari costituenti il condominio mediante la formula:

$$M_i = 1000 * V_{ci} / \Sigma$$

in cui:

M_i è il valore millesimale dell'i-esima unità immobiliare;

V_{ci} è la Superficie Convenzionale dell'i-esima unità immobiliare;

Σ è la somma delle Superfici Convenzionali di tutte le unità immobiliari;

Tabella A Millesimi Generali					
Edificio	Piano	Unità	Proprietario	Sup. Conv.	Millesimi
Autorimessa	Piano S2	Box int. 25	Comune di Tivoli	9,99	13,38
Autorimessa	Piano S2	Box int. 26	Comune di Tivoli	9,99	13,38
Autorimessa	Piano S2	Box int. 27	Comune di Tivoli	9,99	13,38
Autorimessa	Piano S2	Box int. 28	Comune di Tivoli	9,99	13,38
Autorimessa	Piano S2	Box int. 29	Comune di Tivoli	9,99	13,38
Autorimessa	Piano S2	Box int. 30	Comune di Tivoli	9,99	13,38
Autorimessa	Piano S2	Box int. 31	Comune di Tivoli	9,99	13,38
Autorimessa	Piano S2	Box int. 32	Comune di Tivoli	9,99	13,38
Autorimessa	Piano S2	Box int. 33	Comune di Tivoli	6,91	9,26
Autorimessa	Piano S2	Box int. 34	Comune di Tivoli	9,99	13,39
Autorimessa	Piano S2	Box int. 35	Comune di Tivoli	9,99	13,39

Autorimessa	Piano S2	Box int. 36	Comune di Tivoli	9,99	13,39
Autorimessa	Piano S2	Box int. 37	Comune di Tivoli	11,70	15,68
Autorimessa	Piano S2	Box int. 38	Comune di Tivoli	11,70	15,68
Autorimessa	Piano S2	Box int. 39	Comune di Tivoli	11,70	15,68
Autorimessa	Piano S2	Box int. 40	Comune di Tivoli	11,70	15,68
Autorimessa	Piano S2	Box int. 41	Comune di Tivoli	11,70	15,68
Autorimessa	Piano S2	Box int. 42	Comune di Tivoli	11,70	15,68
Autorimessa	Piano S2	Box int. 43	Comune di Tivoli	11,70	15,68
Autorimessa	Piano S2	Box int. 44	Comune di Tivoli	11,70	15,68
Autorimessa	Piano S2	Box int. 45	Comune di Tivoli	11,70	15,68
Autorimessa	Piano S2	Box int. 46	Comune di Tivoli	11,70	15,68
Autorimessa	Piano S2	Box int. 47	Comune di Tivoli	11,70	15,68
Autorimessa	Piano S2	Box int. 48	Comune di Tivoli	12,15	16,28
Autorimessa	Piano S1	Box int. 1	Comune di Tivoli	11,10	14,87
Autorimessa	Piano S1	Box int. 2	Comune di Tivoli	11,10	14,87
Autorimessa	Piano S1	Box int. 3	Comune di Tivoli	11,10	14,87
Autorimessa	Piano S1	Box int. 4	Comune di Tivoli	11,10	14,87
Autorimessa	Piano S1	Box int. 5	Comune di Tivoli	11,10	14,87
Autorimessa	Piano S1	Box int. 6	Comune di Tivoli	11,10	14,87
Autorimessa	Piano S1	Box int. 7	Comune di Tivoli	11,10	14,87
Autorimessa	Piano S1	Box int. 8	Comune di Tivoli	11,10	14,87
Autorimessa	Piano S1	Box int. 9	Comune di Tivoli	7,68	10,29
Autorimessa	Piano S1	Box int. 10	Comune di Tivoli	11,10	14,87
Autorimessa	Piano S1	Box int. 11	Comune di Tivoli	11,10	14,87
Autorimessa	Piano S1	Box int. 12	Comune di Tivoli	11,10	14,87
Autorimessa	Piano S1	Box int. 13	Comune di Tivoli	13,00	17,42
Autorimessa	Piano S1	Box int. 14	Comune di Tivoli	13,00	17,42
Autorimessa	Piano S1	Box int. 15	Comune di Tivoli	11,70	15,68
Autorimessa	Piano S1	Box int. 16	Comune di Tivoli	11,70	15,68
Autorimessa	Piano S1	Box int. 17	Comune di Tivoli	13,00	17,42
Autorimessa	Piano S1	Box int. 18	Comune di Tivoli	13,00	17,42
Autorimessa	Piano S1	Box int. 19	Comune di Tivoli	13,00	17,42
Autorimessa	Piano S1	Box int. 20	Comune di Tivoli	13,00	17,42
Autorimessa	Piano S1	Box int. 21	Comune di Tivoli	13,00	17,42
Autorimessa	Piano S1	Box int. 22	Comune di Tivoli	13,00	17,42
Autorimessa	Piano S1	Box int. 23	Comune di Tivoli	13,00	17,42
Autorimessa	Piano S1	Box int. 24	Comune di Tivoli	13,50	18,09
Autorimessa	Piano T	Lastrico	Comune di Tivoli	205,00	274,68
				746,33	1.000,00

4. I COEFFICIENTI DI VANO

Di seguito è riportato l'elenco completo di tutti i coefficienti correttivi definiti ed utilizzati per il calcolo della Superficie Raggiagliata dei vani. Per ogni tipologia è presente la descrizione nonché l'elenco dei valori.

COEFFICIENTE DI ORIENTAMENTO

Il Coefficiente di Orientamento, attraverso i propri Valori correttivi, permette di stabilire gli eventuali vantaggi e/o svantaggi derivanti ad ogni vano dal proprio posizionamento rispetto ai punti cardinali. Per quanto riguarda i vani caratterizzati dalla presenza di più esposizioni e/o più superfici finestrate è opportuno individuare valori medi fra quelli indicati.

COEFFICIENTE DI ORIENTAMENTO	
Descrizione	Valore
Ambienti interni e/o senza finestre	0.75
Est	0.97
Nord	0.95
Nord - Est	0.96
Nord - Ovest	0.96
Ovest	0.97
Sud	1.00
Sud - Est	0.99
Sud - Ovest	0.99

COEFFICIENTE DI UTILIZZO

I Valori correttivi assegnati al Coefficiente di Utilizzo, hanno il fine di quantificare un diverso peso per i vani che costituiscono l'unità, in relazione alla loro utilità nella medesima. L'individuazione dei valori è effettuata tramite categorizzazione dei vani con le tipologie catastali convenzionalmente utilizzate.

COEFFICIENTE DI UTILIZZO	
Descrizione	Valore
Spazi esterni (balconi, logge, ecc.)	0.25
Vani accessori diretti	0.80
Vani accessori indiretti	0.60
Vani interni e/o senza finestre	0.40
Vani principali	1.00

COEFFICIENTE DI LUMINOSITA'

I Valori correttivi assegnati al Coefficiente di Luminosità, determinano un diverso peso per i vani, in funzione del quantitativo di luce (K) che gli stessi ricevono dalle eventuali superfici vetrate (Sv) presenti, rapportando queste ultime con la superficie utile (Su) del vano stesso, secondo la formula: $K=Su/Sv$.

COEFFICIENTE DI LUMINOSITA'	
Descrizione	Valore
Spazi aperti (balconi, loggie, ecc.)	1.00
Vani con $K > 10$	0.90
Vani con K da 6 a 7	1.00
Vani con K da 7 a 8	0.96
Vani con K da 8 a 9	0.94
Vani con K da 9 a 10	0.92
Vani Interni e/o senza finestre	0.88

COEFFICIENTE DI PROSPETTO E VEDUTA

Il Coefficiente di Prospetto e Veduta, attraverso i relativi Valori correttivi, stabilisce il diverso peso dei vani in funzione dei benefici che gli stessi ricevono dalla maggiore e/o minore ampiezza di affaccio nonché dalla piacevolezza dell'affaccio stesso.

COEFFICIENTE DI PROSPETTO E VEDUTA	
Descrizione	Valore
Aree private (parcheggio, parco giochi)	0.83
Chiostrine	0.80
Cortili	0.85
Giardini	1.00
Locali interni, senza finestre, cantine	0.75
Strade principali	0.96
Strade secondarie	0.95
Vedute panoramiche	0.97
Zone di rispetto	0.90

COEFFICIENTE DI RUMOROSITA'

I Valori correttivi assegnati al Coefficiente di Rumorosità, individuano per ogni vano una perdita di valore in base ad eccezionali condizioni di rumorosità cui lo stesso è soggetto, derivanti dalla vicinanza a ferrovie, aeroporti, zone industriali, traffico veicolare ecc. I valori sono stati individuati secondo una classica suddivisione del giorno in fasce (diurna, notturna) e secondo la tipologia della rumorosità stessa, se stridente ovvero se determinante assuefazione.

COEFFICIENTE DI RUMOROSITA'	
Descrizione	Valore
Assenza di rumorosità	1.00
Rum. diurno (7-14;16-22) Assuefazione	0.97
Rum. diurno (7-14;16-22) Stridente	0.93
Rum. notturno (14-16;22-7) Assuefazione	0.95
Rum. notturno (14-16;22-7) Stridente	0.87

COEFFICIENTE DI SERVITU'

Con i Valori correttivi assegnati al Coefficiente di Servitù si individuano gli svantaggi e, quindi, la perdita di valore che i vani di una unità subiscono a seguito della presenza negli stessi ovvero nelle immediate adiacenze di elementi architettonici, strutturali e tecnologici, che possono decretare un anormale godimento del vano o addirittura servitù nei confronti del Condominio.

COEFFICIENTE DI SERVITU'	
Descrizione	Valore
Canna Fumaria	0.98
Colonna fecale	0.97
Confine con ascensore	0.94
Confine con Centrale Termica	0.93
Confine con scale	0.95
Confine con Servizi condominiali	0.96
Fossa Biologica (vano ispezione),pozzeti	0.90
Vano senza inconvenienti	1.00

5. I COEFFICIENTI DI UNITA'

I coefficienti correttivi di seguito elencati sono quelli definiti ed utilizzati per il calcolo della Superficie Convenzionale delle unità immobiliari. Per ogni tipologia è riportata la relativa descrizione e l'elenco dei valori.

COEFFICIENTE DI DESTINAZIONE

Attraverso i relativi Valori correttivi, il Coefficiente di Destinazione, mira ad assegnare un diverso peso alle unità immobiliari in funzione della loro prevalente destinazione, ad esempio: abitativa, lavorativa, commerciale, ecc.

COEFFICIENTE DI DESTINAZIONE	
Descrizione	Valore
Abitazione	1.00
Autorimesse Comuni	0.20
Box auto	0.50
Laboratori	1.30
Magazzini, deposito ecc.	0.60
Negozi	1.35
Palestra o luoghi per attività sportive	1.20
Uffici, Studi Profess., ecc.	1.30

COEFFICIENTE DI PIANO

Il Coefficiente di Piano, attraverso i relativi Valori correttivi, permette la differenziazione delle unità in funzione del Piano in cui le stesse risultano ubicate. In particolare i valori assegnati ad ogni piano tengono conto delle seguenti caratteristiche architettoniche: facilità e/o comodità d'accesso, spese per scale ed ascensore, attrattiva commerciale. Naturalmente i valori sono suscettibili di variazioni in funzione anche di eventuali eccezionali condizioni come ad esempio: luminosità, rumorosità, inquinamento, ecc.

COEFFICIENTE DI PIANO	
Descrizione	Valore
Piani Intermedi "palazzi con ascensore"	1.00
Piani Intermedi (oltre il Terzo) "palazzi senza ascensore"	0.95
Piano Attico "palazzi con ascensore"	1.20
Piano Attico (oltre il Terzo) "palazzi senza ascensore"	1.10
Piano Interrato "palazzi con ascensore"	0.80
Piano Penultimo "palazzi con ascensore"	1.00
Piano Penultimo (oltre il Terzo) "palazzi senza ascensore"	0.95
Piano Primo "palazzi con/senza ascensore"	1.00
Piano Rialzato "palazzi con/senza ascensore"	0.90
Piano Secondo "palazzi con/senza ascensore"	1.00
Piano Seminterrato "palazzi con/senza ascensore"	0.80
Piano Terreno "palazzi con/senza ascensore"	0.90
Piano Ultimo "palazzi con ascensore"	1.00
Piano Ultimo (oltre il Terzo) "palazzi senza ascensore"	1.00

COEFFICIENTE DI FUNZIONALITA' GLOBALE

Il Coefficiente di Funzionalità Globale è applicato all'unità immobiliare nella sua interezza. Attraverso i relativi Valori correttivi e, tenuto conto anche della funzionalità delle eventuali pertinenze di ogni unità, permette la differenziazione in base alle caratteristiche distributive, alle altezze dei vani nonché ad eventuali anomali rapporti fra Superfici utili e Superfici non residenziali.

COEFFICIENTE DI FUNZIONALITA' GLOBALE	
Descrizione	Valore
Buona	0.97
Normale	0.95
Ottima	1.00
Pessima	0.90
Scadente	0.92

6. LE ALTRE TABELLE DEI MILLESIMI

Le spese necessarie per la conservazione e per il godimento delle parti comuni dell'edificio, sono sostenute, come detto fin ora, dai condomini in misura proporzionale al valore della proprietà di ciascuno, ma se si tratta di parti comuni destinate a servire i condomini in misura diversa, le spese sono ripartite in proporzione dell'uso che ciascuno può farne.

Da qui la necessità di redigere altre Tabelle per ottemperare alle disposizioni del Codice Civile.

Il criterio per la determinazione delle altre Tabelle, quali possono essere ad esempio quella delle Scale, dell'Ascensore, del Lastrico comune o di quelli esclusivi, della Portineria, ecc., sarà evidenziato nella Descrizione di ogni singola Tabella.

Tabella Lastrico di copertura

Nella Tabella sono definiti i criteri, coerenti con quanto indicato dall'art. 1126 del C.C., per il calcolo dei millesimi inerenti le spese di riparazione e/o ricostruzione del lastrico di copertura esclusivo. La ripartizione è effettuata per 1/3 a carico dell'utilizzatore esclusivo e, per gli altri 2/3 a carico di tutti i condomini dell'edificio o della parte di questo a cui il lastrico solare serve in ragione del valore del piano o della porzione di piano di ognuno.

Tabella Lastrico di copertura														
Piano	Unità	Proprietario	Scala	Int.	Par.	Fg.	P.IIa	Sub.	Mill/EscLas	Rip1/3Sp	SupVerLas	Mill/VerLas	Rip/VerLas	Mill/Last
S2	Box	Comune di Tivoli		25		74	2461	31	0,00	0,00	26,00	13,38	12,30	12,30
S2	Box	Comune di Tivoli		26		74	2461	32	0,00	0,00	26,00	13,38	12,30	12,30
S2	Box	Comune di Tivoli		27		74	2461	33	0,00	0,00	26,00	13,38	12,30	12,30
S2	Box	Comune di Tivoli		28		74	2461	34	0,00	0,00	26,00	13,38	12,30	12,30
S2	Box	Comune di Tivoli		29		74	2461	35	0,00	0,00	26,00	13,38	12,30	12,30
S2	Box	Comune di Tivoli		30		74	2461	36	0,00	0,00	26,00	13,38	12,30	12,30
S2	Box	Comune di Tivoli		31		74	2461	37	0,00	0,00	26,00	13,38	12,30	12,30
S2	Box	Comune di Tivoli		32		74	2461	38	0,00	0,00	26,00	13,38	12,30	12,30
S2	Box	Comune di		33		74	2461	39	0,00	0,00	18,00	9,26	8,52	8,52

		Tivoli												
S2	Box	Comune di Tivoli	34		74	2461	40	0,00	0,00	26,00	13,39	12,31	12,31	
S2	Box	Comune di Tivoli	35		74	2461	41	0,00	0,00	26,00	13,39	12,31	12,31	
S2	Box	Comune di Tivoli	36		74	2461	42	0,00	0,00	26,00	13,39	12,31	12,31	
S2	Box	Comune di Tivoli	37		74	2461	43	0,00	0,00	26,00	15,68	14,42	14,42	
S2	Box	Comune di Tivoli	38		74	2461	44	0,00	0,00	26,00	15,68	14,42	14,42	
S2	Box	Comune di Tivoli	39		74	2461	45	0,00	0,00	26,00	15,68	14,42	14,42	
S2	Box	Comune di Tivoli	40		74	2461	46	0,00	0,00	26,00	15,68	14,42	14,42	
S2	Box	Comune di Tivoli	41		74	2461	47	0,00	0,00	26,00	15,68	14,42	14,42	
S2	Box	Comune di Tivoli	42		74	2461	48	0,00	0,00	26,00	15,68	14,42	14,42	
S2	Box	Comune di Tivoli	43		74	2461	49	0,00	0,00	26,00	15,68	14,42	14,42	
S2	Box	Comune di Tivoli	44		74	2461	50	0,00	0,00	26,00	15,68	14,42	14,42	
S2	Box	Comune di Tivoli	45		74	2461	51	0,00	0,00	26,00	15,68	14,42	14,42	
S2	Box	Comune di Tivoli	46		74	2461	52	0,00	0,00	26,00	15,68	14,42	14,42	
S2	Box	Comune di Tivoli	47		74	2461	53	0,00	0,00	26,00	15,68	14,42	14,42	
S2	Box	Comune di Tivoli	48		74	2461	54	0,00	0,00	27,00	16,28	14,97	14,97	
S1	Box	Comune di Tivoli	1		74	2461	7	0,00	0,00	26,00	14,87	13,67	13,67	
S1	Box	Comune di Tivoli	2		74	2461	8	0,00	0,00	26,00	14,87	13,67	13,67	
S1	Box	Comune di Tivoli	3		74	2461	9	0,00	0,00	26,00	14,87	13,67	13,67	
S1	Box	Comune di Tivoli	4		74	2461	10	0,00	0,00	26,00	14,87	13,67	13,67	
S1	Box	Comune di Tivoli	5		74	2461	11	0,00	0,00	26,00	14,87	13,68	13,68	
S1	Box	Comune di Tivoli	6		74	2461	12	0,00	0,00	26,00	14,87	13,68	13,68	
S1	Box	Comune di Tivoli	7		74	2461	13	0,00	0,00	26,00	14,87	13,68	13,68	
S1	Box	Comune di Tivoli	8		74	2461	14	0,00	0,00	26,00	14,87	13,68	13,68	
S1	Box	Comune di Tivoli	9		74	2461	15	0,00	0,00	18,00	10,29	9,46	9,46	
S1	Box	Comune di Tivoli	10		74	2461	16	0,00	0,00	26,00	14,87	13,68	13,68	
S1	Box	Comune di Tivoli	11		74	2461	17	0,00	0,00	26,00	14,87	13,68	13,68	
S1	Box	Comune di Tivoli	12		74	2461	18	0,00	0,00	26,00	14,87	13,68	13,68	
S1	Box	Comune di Tivoli	13		74	2461	19	0,00	0,00	26,00	17,42	16,02	16,02	

S1	Box	Comune di Tivoli		14		74	2461	20	0,00	0,00	26,00	17,42	16,02	16,02
S1	Box	Comune di Tivoli		15		74	2461	21	0,00	0,00	26,00	15,68	14,42	14,42
S1	Box	Comune di Tivoli		16		74	2461	22	0,00	0,00	26,00	15,68	14,42	14,42
S1	Box	Comune di Tivoli		17		74	2461	23	0,00	0,00	26,00	17,42	16,02	16,02
S1	Box	Comune di Tivoli		18		74	2461	24	0,00	0,00	26,00	17,42	16,02	16,02
S1	Box	Comune di Tivoli		19		74	2461	25	0,00	0,00	26,00	17,42	16,02	16,02
S1	Box	Comune di Tivoli		20		74	2461	26	0,00	0,00	26,00	17,42	16,02	16,02
S1	Box	Comune di Tivoli		21		74	2461	27	0,00	0,00	26,00	17,42	16,02	16,02
S1	Box	Comune di Tivoli		22		74	2461	28	0,00	0,00	26,00	17,42	16,02	16,02
S1	Box	Comune di Tivoli		23		74	2461	29	0,00	0,00	26,00	17,42	16,02	16,02
S1	Box	Comune di Tivoli		24		74	2461	30	0,00	0,00	27,00	18,09	16,64	16,64
PT	Lastrico	Comune di Tivoli				74	2461	6	274,68	333,00	0,00	0,00	0,00	333,00
									274,68	333,00	1.234,00	725,32	667,00	1.000,00

Tabella Scale

La Tabella Scale individua i millesimi per la ripartizione delle spese relative a manutenzione ordinaria e straordinaria, ricostruzione, pulizia ed illuminazione delle scale comuni.

Il criterio adottato, secondo quanto stabilito dall'art. 1124 del C.C., prevede l'individuazione della quota spettante ad ogni unità servita dalla scala quale somma di una 1° metà calcolata in funzione del valore millesimale (millesimi di Proprietà) dell'unità servita ed una 2° metà in misura proporzionale all'altezza di ciascun piano dal suolo.

Tabella Scale												
Piano	Unità	Proprietario	Scala	Int.	Par.	Fg.	P.IIa	Sub.	Mill/Prop	Mill/Piano	RipMill/Piano	Mill/Sca
S2	Box	Comune di Tivoli		25		74	2461	31	9,22	0,26	12,63	21,85
S2	Box	Comune di Tivoli		26		74	2461	32	9,22	0,26	12,63	21,85
S2	Box	Comune di Tivoli		27		74	2461	33	9,22	0,26	12,63	21,85
S2	Box	Comune di Tivoli		28		74	2461	34	9,22	0,26	12,63	21,85
S2	Box	Comune di Tivoli		29		74	2461	35	9,22	0,26	12,63	21,85
S2	Box	Comune di Tivoli		30		74	2461	36	9,22	0,26	12,63	21,85
S2	Box	Comune di Tivoli		31		74	2461	37	9,23	0,26	12,64	21,87
S2	Box	Comune di Tivoli		32		74	2461	38	9,23	0,26	12,64	21,87
S2	Box	Comune di Tivoli		33		74	2461	39	6,38	0,18	8,75	15,13
S2	Box	Comune di Tivoli		34		74	2461	40	9,23	0,26	12,64	21,87
S2	Box	Comune di Tivoli		35		74	2461	41	9,23	0,26	12,64	21,87
S2	Box	Comune di Tivoli		36		74	2461	42	9,23	0,26	12,63	21,86
S2	Box	Comune di Tivoli		37		74	2461	43	10,81	0,30	14,58	25,39
S2	Box	Comune di Tivoli		38		74	2461	44	10,81	0,30	14,58	25,39
S2	Box	Comune di Tivoli		39		74	2461	45	10,81	0,30	14,58	25,39
S2	Box	Comune di Tivoli		40		74	2461	46	10,81	0,30	14,58	25,39

S2	Box	Comune di Tivoli		41		74	2461	47	10,81	0,30	14,58	25,39
S2	Box	Comune di Tivoli		42		74	2461	48	10,81	0,30	14,58	25,39
S2	Box	Comune di Tivoli		43		74	2461	49	10,81	0,30	14,58	25,39
S2	Box	Comune di Tivoli		44		74	2461	50	10,81	0,30	14,58	25,39
S2	Box	Comune di Tivoli		45		74	2461	51	10,81	0,30	14,58	25,39
S2	Box	Comune di Tivoli		46		74	2461	52	10,81	0,30	14,58	25,39
S2	Box	Comune di Tivoli		47		74	2461	53	10,81	0,30	14,58	25,39
S2	Box	Comune di Tivoli		48		74	2461	54	11,22	0,31	15,06	26,28
S1	Box	Comune di Tivoli		1		74	2461	7	10,25	0,14	6,80	17,05
S1	Box	Comune di Tivoli		2		74	2461	8	10,25	0,14	6,80	17,05
S1	Box	Comune di Tivoli		3		74	2461	9	10,25	0,14	6,80	17,05
S1	Box	Comune di Tivoli		4		74	2461	10	10,25	0,14	6,80	17,05
S1	Box	Comune di Tivoli		5		74	2461	11	10,25	0,14	6,80	17,05
S1	Box	Comune di Tivoli		6		74	2461	12	10,25	0,14	6,80	17,05
S1	Box	Comune di Tivoli		7		74	2461	13	10,25	0,14	6,80	17,05
S1	Box	Comune di Tivoli		8		74	2461	14	10,25	0,14	6,80	17,05
S1	Box	Comune di Tivoli		9		74	2461	15	7,09	0,10	4,86	11,95
S1	Box	Comune di Tivoli		10		74	2461	16	10,25	0,14	6,80	17,05
S1	Box	Comune di Tivoli		11		74	2461	17	10,25	0,14	6,80	17,05
S1	Box	Comune di Tivoli		12		74	2461	18	10,25	0,14	6,80	17,05
S1	Box	Comune di Tivoli		13		74	2461	19	12,01	0,17	8,26	20,27
S1	Box	Comune di Tivoli		14		74	2461	20	12,01	0,17	8,26	20,27
S1	Box	Comune di Tivoli		15		74	2461	21	10,81	0,15	7,29	18,10
S1	Box	Comune di Tivoli		16		74	2461	22	10,81	0,15	7,29	18,10
S1	Box	Comune di Tivoli		17		74	2461	23	12,01	0,17	8,26	20,27
S1	Box	Comune di Tivoli		18		74	2461	24	12,01	0,17	8,26	20,27
S1	Box	Comune di Tivoli		19		74	2461	25	12,01	0,17	8,26	20,27
S1	Box	Comune di Tivoli		20		74	2461	26	12,01	0,17	8,26	20,27
S1	Box	Comune di Tivoli		21		74	2461	27	12,01	0,17	8,26	20,27
S1	Box	Comune di Tivoli		22		74	2461	28	12,01	0,17	8,26	20,27
S1	Box	Comune di Tivoli		23		74	2461	29	12,01	0,17	8,26	20,27
S1	Box	Comune di Tivoli		24		74	2461	30	12,47	0,17	8,26	20,73
									500,00	10,29	500,00	1.000,00

Tabella Rampa e Area Manovra piano S2

Nella Tabella sono definiti i criteri per il calcolo dei millesimi inerenti le spese di riparazione e/o ricostruzione, di manutenzione ordinaria e straordinaria della rampa e dell'area di manovra del piano S2, in ragione dei millesimi di proprietà dei condomini le cui unità sono servite.

Tabella Rampa e Area Manovra piano S2									
Piano	Unità	Proprietario	Scala	Int.	Par.	Fg.	P.IIa	Sub.	Mill/Cop
S2	Box	Comune di Tivoli		25		74	2461	31	38,75
S2	Box	Comune di Tivoli		26		74	2461	32	38,75
S2	Box	Comune di Tivoli		27		74	2461	33	38,76
S2	Box	Comune di Tivoli		28		74	2461	34	38,76
S2	Box	Comune di Tivoli		29		74	2461	35	38,76
S2	Box	Comune di Tivoli		30		74	2461	36	38,76
S2	Box	Comune di Tivoli		31		74	2461	37	38,76
S2	Box	Comune di Tivoli		32		74	2461	38	38,76
S2	Box	Comune di Tivoli		33		74	2461	39	26,82
S2	Box	Comune di Tivoli		34		74	2461	40	38,78
S2	Box	Comune di Tivoli		35		74	2461	41	38,78
S2	Box	Comune di Tivoli		36		74	2461	42	38,78
S2	Box	Comune di Tivoli		37		74	2461	43	45,42
S2	Box	Comune di Tivoli		38		74	2461	44	45,42
S2	Box	Comune di Tivoli		39		74	2461	45	45,42
S2	Box	Comune di Tivoli		40		74	2461	46	45,42
S2	Box	Comune di Tivoli		41		74	2461	47	45,42
S2	Box	Comune di Tivoli		42		74	2461	48	45,42
S2	Box	Comune di Tivoli		43		74	2461	49	45,42
S2	Box	Comune di Tivoli		44		74	2461	50	45,42
S2	Box	Comune di Tivoli		45		74	2461	51	45,42
S2	Box	Comune di Tivoli		46		74	2461	52	45,42
S2	Box	Comune di Tivoli		47		74	2461	53	45,42
S2	Box	Comune di Tivoli		48		74	2461	54	47,16
									1.000,00

Tabella Rampa e Area Manovra piano S1

Nella Tabella sono definiti i criteri per il calcolo dei millesimi inerenti le spese di riparazione e/o ricostruzione, di manutenzione ordinaria e straordinaria della rampa e dell'area di manovra del piano S1, in ragione dei millesimi di proprietà dei condomini le cui unità sono servite.

Tabella Rampa e Area Manovra piano S1									
Piano	Unità	Proprietario	Scala	Int.	Par.	Fg.	P.IIa	Sub.	Mill/Cop
S1	Box	Comune di Tivoli		1		74	2461	7	39,12
S1	Box	Comune di Tivoli		2		74	2461	8	39,12
S1	Box	Comune di Tivoli		3		74	2461	9	39,12
S1	Box	Comune di Tivoli		4		74	2461	10	39,12
S1	Box	Comune di Tivoli		5		74	2461	11	39,12
S1	Box	Comune di Tivoli		6		74	2461	12	39,12
S1	Box	Comune di Tivoli		7		74	2461	13	39,12
S1	Box	Comune di Tivoli		8		74	2461	14	39,12
S1	Box	Comune di Tivoli		9		74	2461	15	27,08
S1	Box	Comune di Tivoli		10		74	2461	16	39,12
S1	Box	Comune di Tivoli		11		74	2461	17	39,12
S1	Box	Comune di Tivoli		12		74	2461	18	39,13
S1	Box	Comune di Tivoli		13		74	2461	19	45,83
S1	Box	Comune di Tivoli		14		74	2461	20	45,83
S1	Box	Comune di Tivoli		15		74	2461	21	41,26
S1	Box	Comune di Tivoli		16		74	2461	22	41,26
S1	Box	Comune di Tivoli		17		74	2461	23	45,83
S1	Box	Comune di Tivoli		18		74	2461	24	45,83
S1	Box	Comune di Tivoli		19		74	2461	25	45,83
S1	Box	Comune di Tivoli		20		74	2461	26	45,83
S1	Box	Comune di Tivoli		21		74	2461	27	45,83
S1	Box	Comune di Tivoli		22		74	2461	28	45,83
S1	Box	Comune di Tivoli		23		74	2461	29	45,83
S1	Box	Comune di Tivoli		24		74	2461	30	47,60
									1.000,00

7. CONCLUSIONI

Le Tabelle dei Millesimi oggetto della presente relazione sono state compilate tenendo conto di quanto previsto nel Codice Civile Libro Terzo "*Della Proprietà*" - Titolo VII "*Della Comunione*" - Capo I e II "*Del condominio negli edifici*", di quanto disposto con le norme di attuazione del Codice Civile, di quanto previsto dalla circolare ministeriale n. 12480 del 26/03/1966 (che aggiorna e sostituisce la precedente n. 9400 del 1/07/1926) e la Legge n. 382 del 27/07/1978 sull'equo canone e alla luce delle caratteristiche specifiche del complesso in oggetto, attentamente rilevate, e/o modificate e verificate dallo scrivente.

È chiaro quindi che, se dovessero insorgere in futuro modificazioni dello stato attuale, al fine di equità nella ripartizione delle spese esse dovranno essere ricompile o comunque aggiornate.

8. ALLEGATI

Schede di calcolo delle singole unità

IL TECNICO



Schede Unità - Calcolo Superfici

OGGETTO:

Calcolo delle Superfici Raggiugliate e Convenzionali delle Unità Immobiliari

COMMITTENTE :

Autorimessa in Via Tiburto

Via Tiburto, snc - 00019 TIVOLI RM

IL TECNICO

Ingegnere Alberto Benigni

Ingegnere Alberto Benigni

00019 Tivoli RM - tel. 0774 330241 - e-mail: alberto.benigni61@gmail.com

EsiMus - Stampa Schede Unità - Autorimessa

Stampa Schede Unità

Nome Vano		Sup	Altezza	Superficie	Coefficients Vano						Sup.Ragg
					ORI	UTI	LUM	VED	RUM	SER	
Autorimessa		26.00	2.50	65.00	1.00	1.00	0.88	1.00	1.00	0.97	22.19
		26.00		65.00							22.19
				Sup.Ragg	Coefficients Unità						Sup. Conv.
					DES	PIA	FUN				
				22.19	0.50	0.90	1.00				9.99

Nome Vano		Sup	Altezza	Superficie	Coefficients Vano						Sup.Ragg
					ORI	UTI	LUM	VED	RUM	SER	
Autorimessa		26.00	2.50	65.00	1.00	1.00	0.88	1.00	1.00	0.97	22.19
		26.00		65.00							22.19
				Sup.Ragg	Coefficients Unità						Sup. Conv.
					DES	PIA	FUN				
				22.19	0.50	0.90	1.00				9.99

EsiMus - Stampa Schede Unità - Autorimessa

Stampa Schede Unità

Autorimessa				Box							Superficie :	26.00	Superficie Conv. :	9.99	Millesimi :	13.38	
Piano S2				Comune di Tivoli							Alt. Media :	2.50	Superficie Ragg. :	22.19	Scala :	Interno : 27	Partita :
											Foglio :74		Particella : 2461		Sub : 33		
Nome Vano	Sup	Altezza	Superficie	Coefficients Vano						Sup.Ragg							
				ORI	UTI	LUM	VED	RUM	SER								
Autorimessa	26.00	2.50	65.00	1.00	1.00	0.88	1.00	1.00	0.97	22.19							
			26.00							22.19							
				Coefficients Unità						Sup. Conv.							
			Sup.Ragg	DES	PIA	FUN											
			22.19	0.50	0.90	1.00				9.99							
Autorimessa				Box							Superficie :	26.00	Superficie Conv. :	9.99	Millesimi :	13.38	
Piano S2				Comune di Tivoli							Alt. Media :	2.50	Superficie Ragg. :	22.19	Scala :	Interno : 28	Partita :
											Foglio :74		Particella : 2461		Sub : 34		
Nome Vano	Sup	Altezza	Superficie	Coefficients Vano						Sup.Ragg							
				ORI	UTI	LUM	VED	RUM	SER								
Autorimessa	26.00	2.50	65.00	1.00	1.00	0.88	1.00	1.00	0.97	22.19							
			26.00							22.19							
				Coefficients Unità						Sup. Conv.							
			Sup.Ragg	DES	PIA	FUN											
			22.19	0.50	0.90	1.00				9.99							

EsiMus - Stampa Schede Unità - Autorimessa

Stampa Schede Unità

Autorimessa				Box							Superficie :	26.00	Superficie Conv. :	9.99	Millesimi :	13.38	
Piano S2				Comune di Tivoli							Alt. Media :	2.50	Superficie Ragg. :	22.19	Scala :	Interno : 29	Partita :
											Foglio :74		Particella : 2461		Sub : 35		
Nome Vano	Sup	Altezza	Superficie	Coefficients Vano						Sup.Ragg							
				ORI	UTI	LUM	VED	RUM	SER								
Autorimessa	26.00	2.50	65.00	1.00	1.00	0.88	1.00	1.00	0.97	22.19							
			26.00							22.19							
				Coefficients Unità						Sup. Conv.							
			Sup.Ragg	DES	PIA	FUN											
			22.19	0.50	0.90	1.00				9.99							
Autorimessa				Box							Superficie :	26.00	Superficie Conv. :	9.99	Millesimi :	13.38	
Piano S2				Comune di Tivoli							Alt. Media :	2.50	Superficie Ragg. :	22.19	Scala :	Interno : 30	Partita :
											Foglio :74		Particella : 2461		Sub : 36		
Nome Vano	Sup	Altezza	Superficie	Coefficients Vano						Sup.Ragg							
				ORI	UTI	LUM	VED	RUM	SER								
Autorimessa	26.00	2.50	65.00	1.00	1.00	0.88	1.00	1.00	0.97	22.19							
			26.00							22.19							
				Coefficients Unità						Sup. Conv.							
			Sup.Ragg	DES	PIA	FUN											
			22.19	0.50	0.90	1.00				9.99							

EsiMus - Stampa Schede Unità - Autorimessa

Stampa Schede Unità

Autorimessa				Box							Superficie :	26.00	Superficie Conv. :	9.99	Millesimi :	13.38	
Piano S2				Comune di Tivoli							Alt. Media :	2.50	Superficie Ragg. :	22.19	Scala :	Interno : 31	Partita :
											Foglio :74		Particella : 2461		Sub : 37		
Nome Vano	Sup	Altezza	Superficie	Coefficients Vano						Sup.Ragg							
				ORI	UTI	LUM	VED	RUM	SER								
Autorimessa	26.00	2.50	65.00	1.00	1.00	0.88	1.00	1.00	0.97	22.19							
			26.00							22.19							
				Coefficients Unità						Sup. Conv.							
			Sup.Ragg	DES	PIA	FUN											
			22.19	0.50	0.90	1.00				9.99							
Autorimessa				Box							Superficie :	26.00	Superficie Conv. :	9.99	Millesimi :	13.38	
Piano S2				Comune di Tivoli							Alt. Media :	2.50	Superficie Ragg. :	22.19	Scala :	Interno : 32	Partita :
											Foglio :74		Particella : 2461		Sub : 38		
Nome Vano	Sup	Altezza	Superficie	Coefficients Vano						Sup.Ragg							
				ORI	UTI	LUM	VED	RUM	SER								
Autorimessa	26.00	2.50	65.00	1.00	1.00	0.88	1.00	1.00	0.97	22.19							
			26.00							22.19							
				Coefficients Unità						Sup. Conv.							
			Sup.Ragg	DES	PIA	FUN											
			22.19	0.50	0.90	1.00				9.99							

EsiMus - Stampa Schede Unità - Autorimessa

Stampa Schede Unità

Autorimessa				Box							Superficie :	18.00	Superficie Conv. :	6.91	Millesimi :	9.26	
Piano S2				Comune di Tivoli							Alt. Media :	2.50	Superficie Ragg. :	15.36	Scala :	Interno : 33	Partita :
											Foglio :74		Particella : 2461		Sub : 39		
Nome Vano	Sup	Altezza	Superficie	Coefficients Vano						Sup.Ragg							
				ORI	UTI	LUM	VED	RUM	SER								
Autorimessa	18.00	2.50	45.00	1.00	1.00	0.88	1.00	1.00	0.97	15.36							
			18.00							45.00	15.36						
			Sup.Ragg	Coefficients Unità						Sup. Conv.							
				DES	PIA	FUN											
			15.36	0.50	0.90	1.00				6.91							
Autorimessa				Box							Superficie :	26.00	Superficie Conv. :	9.99	Millesimi :	13.39	
Piano S2				Comune di Tivoli							Alt. Media :	2.50	Superficie Ragg. :	22.19	Scala :	Interno : 34	Partita :
											Foglio :74		Particella : 2461		Sub : 40		
Nome Vano	Sup	Altezza	Superficie	Coefficients Vano						Sup.Ragg							
				ORI	UTI	LUM	VED	RUM	SER								
Autorimessa	26.00	2.50	65.00	1.00	1.00	0.88	1.00	1.00	0.97	22.19							
			26.00							65.00	22.19						
			Sup.Ragg	Coefficients Unità						Sup. Conv.							
				DES	PIA	FUN											
			22.19	0.50	0.90	1.00				9.99							

EsiMus - Stampa Schede Unità - Autorimessa

Stampa Schede Unità

Autorimessa				Box							Superficie :	26.00	Superficie Conv. :	9.99	Millesimi :	13.39	
Piano S2				Comune di Tivoli							Alt. Media :	2.50	Superficie Ragg. :	22.19	Scala :	Interno : 35	Partita :
											Foglio :74		Particella : 2461		Sub : 41		
Nome Vano	Sup	Altezza	Superficie	Coefficients Vano						Sup.Ragg							
				ORI	UTI	LUM	VED	RUM	SER								
Autorimessa	26.00	2.50	65.00	1.00	1.00	0.88	1.00	1.00	0.97	22.19							
			26.00							22.19							
				Coefficients Unità						Sup. Conv.							
			Sup.Ragg	DES	PIA	FUN											
			22.19	0.50	0.90	1.00				9.99							
Autorimessa				Box							Superficie :	26.00	Superficie Conv. :	9.99	Millesimi :	13.39	
Piano S2				Comune di Tivoli							Alt. Media :	2.50	Superficie Ragg. :	22.19	Scala :	Interno : 36	Partita :
											Foglio :74		Particella : 2461		Sub : 42		
Nome Vano	Sup	Altezza	Superficie	Coefficients Vano						Sup.Ragg							
				ORI	UTI	LUM	VED	RUM	SER								
Autorimessa	26.00	2.50	65.00	1.00	1.00	0.88	1.00	1.00	0.97	22.19							
			26.00							22.19							
				Coefficients Unità						Sup. Conv.							
			Sup.Ragg	DES	PIA	FUN											
			22.19	0.50	0.90	1.00				9.99							

EsiMus - Stampa Schede Unità - Autorimessa

Stampa Schede Unità

Autorimessa		Box		Superficie :	26.00	Superficie Conv. :	11.70	Millesimi :	15.68	
Piano S2		Comune di Tivoli		Alt. Media :	2.50	Superficie Ragg. :	26.00	Partita :		
				Scala :		Interno :	37	Sub :	43	
				Foglio :	74	Particella :	2461			
Nome Vano	Sup	Altezza	Superficie	Coefficients Vano						Sup.Ragg
				ORI	UTI	LUM	VED	RUM	SER	
Autorimessa	26.00	2.50	65.00	1.00	1.00	1.00	1.00	1.00	1.00	26.00
			26.00							26.00
				Coefficients Unità						Sup. Conv.
			Sup.Ragg	DES	PIA	FUN				
			26.00	0.50	0.90	1.00				11.70
Autorimessa		Box		Superficie :	26.00	Superficie Conv. :	11.70	Millesimi :	15.68	
Piano S2		Comune di Tivoli		Alt. Media :	2.50	Superficie Ragg. :	26.00	Partita :		
				Scala :		Interno :	38	Sub :	44	
				Foglio :	74	Particella :	2461			
Nome Vano	Sup	Altezza	Superficie	Coefficients Vano						Sup.Ragg
				ORI	UTI	LUM	VED	RUM	SER	
Autorimessa	26.00	2.50	65.00	1.00	1.00	1.00	1.00	1.00	1.00	26.00
			26.00							26.00
				Coefficients Unità						Sup. Conv.
			Sup.Ragg	DES	PIA	FUN				
			26.00	0.50	0.90	1.00				11.70

EsiMus - Stampa Schede Unità - Autorimessa

Stampa Schede Unità

Autorimessa				Box	Superficie :	26.00	Superficie Conv. :	11.70	Millesimi :	15.68
Piano S2				Comune di Tivoli	Alt. Media :	2.50	Superficie Ragg. :	26.00	Partita :	
					Scala :		Interno :	39	Sub :	45
					Foglio :	74	Particella :	2461		
Nome Vano	Sup	Altezza	Superficie	Coefficients Vano						Sup.Ragg
				ORI	UTI	LUM	VED	RUM	SER	
Autorimessa	26.00	2.50	65.00	1.00	1.00	1.00	1.00	1.00	1.00	26.00
			26.00							26.00
				Coefficients Unità						Sup. Conv.
			Sup.Ragg	DES	PIA	FUN				
			26.00	0.50	0.90	1.00				11.70
Autorimessa				Box	Superficie :	26.00	Superficie Conv. :	11.70	Millesimi :	15.68
Piano S2				Comune di Tivoli	Alt. Media :	2.50	Superficie Ragg. :	26.00	Partita :	
					Scala :		Interno :	40	Sub :	46
					Foglio :	74	Particella :	2461		
Nome Vano	Sup	Altezza	Superficie	Coefficients Vano						Sup.Ragg
				ORI	UTI	LUM	VED	RUM	SER	
Autorimessa	26.00	2.50	65.00	1.00	1.00	1.00	1.00	1.00	1.00	26.00
			26.00							26.00
				Coefficients Unità						Sup. Conv.
			Sup.Ragg	DES	PIA	FUN				
			26.00	0.50	0.90	1.00				11.70

EsiMus - Stampa Schede Unità - Autorimessa

Stampa Schede Unità

Autorimessa				Box							Superficie :	26.00	Superficie Conv. :	11.70	Millesimi :	15.68	
Piano S2				Comune di Tivoli							Alt. Media :	2.50	Superficie Ragg. :	26.00	Scala :	Interno : 41	Partita :
											Foglio :74		Particella : 2461		Sub : 47		
Nome Vano	Sup	Altezza	Superficie	Coefficients Vano						Sup.Ragg							
				ORI	UTI	LUM	VED	RUM	SER								
Autorimessa	26.00	2.50	65.00	1.00	1.00	1.00	1.00	1.00	1.00	26.00							
			26.00							26.00							
				Coefficients Unità						Sup. Conv.							
				Sup.Ragg	DES	PIA	FUN										
				26.00	0.50	0.90	1.00				11.70						
Autorimessa				Box							Superficie :	26.00	Superficie Conv. :	11.70	Millesimi :	15.68	
Piano S2				Comune di Tivoli							Alt. Media :	2.50	Superficie Ragg. :	26.00	Scala :	Interno : 42	Partita :
											Foglio :74		Particella : 2461		Sub : 48		
Nome Vano	Sup	Altezza	Superficie	Coefficients Vano						Sup.Ragg							
				ORI	UTI	LUM	VED	RUM	SER								
Autorimessa	26.00	2.50	65.00	1.00	1.00	1.00	1.00	1.00	1.00	26.00							
			26.00							26.00							
				Coefficients Unità						Sup. Conv.							
				Sup.Ragg	DES	PIA	FUN										
				26.00	0.50	0.90	1.00				11.70						

EsiMus - Stampa Schede Unità - Autorimessa

Stampa Schede Unità

Autorimessa				Box	Superficie :	26.00	Superficie Conv. :	11.70	Millesimi :	15.68
Piano S2				Comune di Tivoli	Alt. Media :	2.50	Superficie Ragg. :	26.00	Partita :	
					Scala :		Interno : 43	Partita :		
					Foglio :74		Particella : 2461	Sub : 49		
Nome Vano	Sup	Altezza	Superficie	Coefficients Vano						Sup.Ragg
				ORI	UTI	LUM	VED	RUM	SER	
Autorimessa	26.00	2.50	65.00	1.00	1.00	1.00	1.00	1.00	1.00	26.00
			26.00							26.00
				Coefficients Unità						Sup. Conv.
			Sup.Ragg	DES	PIA	FUN				
			26.00	0.50	0.90	1.00				11.70
Autorimessa				Box	Superficie :	26.00	Superficie Conv. :	11.70	Millesimi :	15.68
Piano S2				Comune di Tivoli	Alt. Media :	2.50	Superficie Ragg. :	26.00	Partita :	
					Scala :		Interno : 44	Partita :		
					Foglio :74		Particella : 2461	Sub : 50		
Nome Vano	Sup	Altezza	Superficie	Coefficients Vano						Sup.Ragg
				ORI	UTI	LUM	VED	RUM	SER	
Autorimessa	26.00	2.50	65.00	1.00	1.00	1.00	1.00	1.00	1.00	26.00
			26.00							26.00
				Coefficients Unità						Sup. Conv.
			Sup.Ragg	DES	PIA	FUN				
			26.00	0.50	0.90	1.00				11.70

EsiMus - Stampa Schede Unità - Autorimessa

Stampa Schede Unità

Autorimessa				Box	Superficie :	26.00	Superficie Conv. :	11.70	Millesimi :	15.68
Piano S2				Comune di Tivoli	Alt. Media :	2.50	Superficie Ragg. :	26.00	Partita :	
					Scala :		Interno : 45	Partita :		
					Foglio :74		Particella : 2461	Sub : 51		
Nome Vano	Sup	Altezza	Superficie	Coefficients Vano						Sup.Ragg
				ORI	UTI	LUM	VED	RUM	SER	
Autorimessa	26.00	2.50	65.00	1.00	1.00	1.00	1.00	1.00	1.00	26.00
			26.00							26.00
				Coefficients Unità						Sup. Conv.
			Sup.Ragg	DES	PIA	FUN				
			26.00	0.50	0.90	1.00				11.70
Autorimessa				Box	Superficie :	26.00	Superficie Conv. :	11.70	Millesimi :	15.68
Piano S2				Comune di Tivoli	Alt. Media :	2.50	Superficie Ragg. :	26.00	Partita :	
					Scala :		Interno : 46	Partita :		
					Foglio :74		Particella : 2461	Sub : 52		
Nome Vano	Sup	Altezza	Superficie	Coefficients Vano						Sup.Ragg
				ORI	UTI	LUM	VED	RUM	SER	
Autorimessa	26.00	2.50	65.00	1.00	1.00	1.00	1.00	1.00	1.00	26.00
			26.00							26.00
				Coefficients Unità						Sup. Conv.
			Sup.Ragg	DES	PIA	FUN				
			26.00	0.50	0.90	1.00				11.70

EsiMus - Stampa Schede Unità - Autorimessa

Stampa Schede Unità

Autorimessa		Box		Superficie :	26.00	Superficie Conv. :	11.70	Millesimi :	15.68	
Piano S2		Comune di Tivoli		Alt. Media :	2.50	Superficie Ragg. :	26.00	Partita :		
				Scala :		Interno :	47	Sub :	53	
				Foglio :	74	Particella :	2461			
Nome Vano	Sup	Altezza	Superficie	Coefficients Vano						Sup.Ragg
				ORI	UTI	LUM	VED	RUM	SER	
Autorimessa	26.00	2.50	65.00	1.00	1.00	1.00	1.00	1.00	1.00	26.00
			26.00							26.00
				Coefficients Unità						Sup. Conv.
			Sup.Ragg	DES	PIA	FUN				
			26.00	0.50	0.90	1.00				11.70
Autorimessa		Box		Superficie :	27.00	Superficie Conv. :	12.15	Millesimi :	16.28	
Piano S2		Comune di Tivoli		Alt. Media :	2.50	Superficie Ragg. :	27.00	Partita :		
				Scala :		Interno :	48	Sub :	54	
				Foglio :	74	Particella :	2461			
Nome Vano	Sup	Altezza	Superficie	Coefficients Vano						Sup.Ragg
				ORI	UTI	LUM	VED	RUM	SER	
Autorimessa	27.00	2.50	67.50	1.00	1.00	1.00	1.00	1.00	1.00	27.00
			27.00							27.00
				Coefficients Unità						Sup. Conv.
			Sup.Ragg	DES	PIA	FUN				
			27.00	0.50	0.90	1.00				12.15

EsiMus - Stampa Schede Unità - Autorimessa

Stampa Schede Unità

Autorimessa				Box							Superficie :	26.00	Superficie Conv. :	11.10	Millesimi :	14.87	
Piano S1				Comune di Tivoli							Alt. Media :	2.50	Superficie Ragg. :	22.19	Scala :	Interno : 1	Partita : Sub : 7
											Foglio :74		Particella : 2461				
Nome Vano	Sup	Altezza	Superficie	Coefficients Vano						Sup.Ragg							
				ORI	UTI	LUM	VED	RUM	SER								
Autorimessa	26.00	2.50	65.00	1.00	1.00	0.88	1.00	1.00	0.97	22.19							
			26.00							22.19							
				Coefficients Unità						Sup. Conv.							
			Sup.Ragg	DES	PIA	FUN											
			22.19	0.50	1.00	1.00				11.10							
Autorimessa				Box							Superficie :	26.00	Superficie Conv. :	11.10	Millesimi :	14.87	
Piano S1				Comune di Tivoli							Alt. Media :	2.50	Superficie Ragg. :	22.19	Scala :	Interno : 2	Partita : Sub : 8
											Foglio :74		Particella : 2461				
Nome Vano	Sup	Altezza	Superficie	Coefficients Vano						Sup.Ragg							
				ORI	UTI	LUM	VED	RUM	SER								
Autorimessa	26.00	2.50	65.00	1.00	1.00	0.88	1.00	1.00	0.97	22.19							
			26.00							22.19							
				Coefficients Unità						Sup. Conv.							
			Sup.Ragg	DES	PIA	FUN											
			22.19	0.50	1.00	1.00				11.10							

EsiMus - Stampa Schede Unità - Autorimessa

Stampa Schede Unità

Autorimessa				Box							Superficie :	26.00	Superficie Conv. :	11.10	Millesimi :	14.87	
Piano S1				Comune di Tivoli							Alt. Media :	2.50	Superficie Ragg. :	22.19	Scala :	Interno : 3	Partita :
											Foglio :74		Particella : 2461		Sub : 9		
Nome Vano	Sup	Altezza	Superficie	Coefficients Vano						Sup.Ragg							
				ORI	UTI	LUM	VED	RUM	SER								
Autorimessa	26.00	2.50	65.00	1.00	1.00	0.88	1.00	1.00	0.97	22.19							
			26.00							22.19							
				Coefficients Unità						Sup. Conv.							
			Sup.Ragg	DES	PIA	FUN											
			22.19	0.50	1.00	1.00				11.10							
Autorimessa				Box							Superficie :	26.00	Superficie Conv. :	11.10	Millesimi :	14.87	
Piano S1				Comune di Tivoli							Alt. Media :	2.50	Superficie Ragg. :	22.19	Scala :	Interno : 4	Partita :
											Foglio :74		Particella : 2461		Sub : 10		
Nome Vano	Sup	Altezza	Superficie	Coefficients Vano						Sup.Ragg							
				ORI	UTI	LUM	VED	RUM	SER								
Autorimessa	26.00	2.50	65.00	1.00	1.00	0.88	1.00	1.00	0.97	22.19							
			26.00							22.19							
				Coefficients Unità						Sup. Conv.							
			Sup.Ragg	DES	PIA	FUN											
			22.19	0.50	1.00	1.00				11.10							

EsiMus - Stampa Schede Unità - Autorimessa

Stampa Schede Unità

Autorimessa				Box							Superficie :	26.00	Superficie Conv. :	11.10	Millesimi :	14.87	
Piano S1				Comune di Tivoli							Alt. Media :	2.50	Superficie Ragg. :	22.19	Scala :	Interno : 5	Partita :
											Foglio :74		Particella : 2461		Sub : 11		
Nome Vano	Sup	Altezza	Superficie	Coefficients Vano						Sup.Ragg							
				ORI	UTI	LUM	VED	RUM	SER								
Autorimessa	26.00	2.50	65.00	1.00	1.00	0.88	1.00	1.00	0.97	22.19							
			26.00							22.19							
				Coefficients Unità						Sup. Conv.							
			Sup.Ragg	DES	PIA	FUN											
			22.19	0.50	1.00	1.00				11.10							
Autorimessa				Box							Superficie :	26.00	Superficie Conv. :	11.10	Millesimi :	14.87	
Piano S1				Comune di Tivoli							Alt. Media :	2.50	Superficie Ragg. :	22.19	Scala :	Interno : 6	Partita :
											Foglio :74		Particella : 2461		Sub : 12		
Nome Vano	Sup	Altezza	Superficie	Coefficients Vano						Sup.Ragg							
				ORI	UTI	LUM	VED	RUM	SER								
Autorimessa	26.00	2.50	65.00	1.00	1.00	0.88	1.00	1.00	0.97	22.19							
			26.00							22.19							
				Coefficients Unità						Sup. Conv.							
			Sup.Ragg	DES	PIA	FUN											
			22.19	0.50	1.00	1.00				11.10							

EsiMus - Stampa Schede Unità - Autorimessa

Stampa Schede Unità

Autorimessa				Box							Superficie :	26.00	Superficie Conv. :	11.10	Millesimi :	14.87	
Piano S1				Comune di Tivoli							Alt. Media :	2.50	Superficie Ragg. :	22.19	Scala :	Interno : 7	Partita :
											Foglio :74		Particella : 2461		Sub : 13		
Nome Vano	Sup	Altezza	Superficie	Coefficients Vano						Sup.Ragg							
				ORI	UTI	LUM	VED	RUM	SER								
Autorimessa	26.00	2.50	65.00	1.00	1.00	0.88	1.00	1.00	0.97	22.19							
			26.00							22.19							
				Coefficients Unità						Sup. Conv.							
			Sup.Ragg	DES	PIA	FUN											
			22.19	0.50	1.00	1.00				11.10							
Autorimessa				Box							Superficie :	26.00	Superficie Conv. :	11.10	Millesimi :	14.87	
Piano S1				Comune di Tivoli							Alt. Media :	2.50	Superficie Ragg. :	22.19	Scala :	Interno : 8	Partita :
											Foglio :74		Particella : 2461		Sub : 14		
Nome Vano	Sup	Altezza	Superficie	Coefficients Vano						Sup.Ragg							
				ORI	UTI	LUM	VED	RUM	SER								
Autorimessa	26.00	2.50	65.00	1.00	1.00	0.88	1.00	1.00	0.97	22.19							
			26.00							22.19							
				Coefficients Unità						Sup. Conv.							
			Sup.Ragg	DES	PIA	FUN											
			22.19	0.50	1.00	1.00				11.10							

EsiMus - Stampa Schede Unità - Autorimessa

Stampa Schede Unità

Autorimessa				Box							Superficie :	18.00	Superficie Conv. :	7.68	Millesimi :	10.29	
Piano S1				Comune di Tivoli							Alt. Media :	2.50	Superficie Ragg. :	15.36	Scala :	Interno : 9	Partita :
											Foglio :74		Particella : 2461		Sub : 15		
Nome Vano	Sup	Altezza	Superficie	Coefficients Vano						Sup.Ragg							
				ORI	UTI	LUM	VED	RUM	SER								
Autorimessa	18.00	2.50	45.00	1.00	1.00	0.88	1.00	1.00	0.97	15.36							
			18.00							45.00	15.36						
			Sup.Ragg	Coefficients Unità						Sup. Conv.							
				DES	PIA	FUN											
			15.36	0.50	1.00	1.00				7.68							
Autorimessa				Box							Superficie :	26.00	Superficie Conv. :	11.10	Millesimi :	14.87	
Piano S1				Comune di Tivoli							Alt. Media :	2.50	Superficie Ragg. :	22.19	Scala :	Interno : 10	Partita :
											Foglio :74		Particella : 2461		Sub : 16		
Nome Vano	Sup	Altezza	Superficie	Coefficients Vano						Sup.Ragg							
				ORI	UTI	LUM	VED	RUM	SER								
Autorimessa	26.00	2.50	65.00	1.00	1.00	0.88	1.00	1.00	0.97	22.19							
			26.00							65.00	22.19						
			Sup.Ragg	Coefficients Unità						Sup. Conv.							
				DES	PIA	FUN											
			22.19	0.50	1.00	1.00				11.10							

EsiMus - Stampa Schede Unità - Autorimessa

Stampa Schede Unità

Autorimessa				Box							Superficie :	26.00	Superficie Conv. :	11.10	Millesimi :	14.87	
Piano S1				Comune di Tivoli							Alt. Media :	2.50	Superficie Ragg. :	22.19	Scala :	Interno : 11	Partita :
											Foglio :74		Particella : 2461		Sub : 17		
Nome Vano	Sup	Altezza	Superficie	Coefficients Vano						Sup.Ragg							
				ORI	UTI	LUM	VED	RUM	SER								
Autorimessa	26.00	2.50	65.00	1.00	1.00	0.88	1.00	1.00	0.97	22.19							
			26.00							22.19							
				Coefficients Unità						Sup. Conv.							
			Sup.Ragg	DES	PIA	FUN											
			22.19	0.50	1.00	1.00				11.10							
Autorimessa				Box							Superficie :	26.00	Superficie Conv. :	11.10	Millesimi :	14.87	
Piano S1				Comune di Tivoli							Alt. Media :	2.50	Superficie Ragg. :	22.19	Scala :	Interno : 12	Partita :
											Foglio :74		Particella : 2461		Sub : 18		
Nome Vano	Sup	Altezza	Superficie	Coefficients Vano						Sup.Ragg							
				ORI	UTI	LUM	VED	RUM	SER								
Autorimessa	26.00	2.50	65.00	1.00	1.00	0.88	1.00	1.00	0.97	22.19							
			26.00							22.19							
				Coefficients Unità						Sup. Conv.							
			Sup.Ragg	DES	PIA	FUN											
			22.19	0.50	1.00	1.00				11.10							

EsiMus - Stampa Schede Unità - Autorimessa

Stampa Schede Unità

Autorimessa				Box							Superficie :	26.00	Superficie Conv. :	13.00	Millesimi :	17.42	
Piano S1				Comune di Tivoli							Alt. Media :	2.50	Superficie Ragg. :	26.00	Scala :	Interno : 13	Partita :
											Foglio :74		Particella : 2461		Sub : 19		
Nome Vano	Sup	Altezza	Superficie	Coefficients Vano						Sup.Ragg							
				ORI	UTI	LUM	VED	RUM	SER								
Autorimessa	26.00	2.50	65.00	1.00	1.00	1.00	1.00	1.00	1.00	26.00							
			26.00							26.00							
				Coefficients Unità						Sup. Conv.							
				Sup.Ragg	DES	PIA	FUN										
				26.00	0.50	1.00	1.00				13.00						
Autorimessa				Box							Superficie :	26.00	Superficie Conv. :	13.00	Millesimi :	17.42	
Piano S1				Comune di Tivoli							Alt. Media :	2.50	Superficie Ragg. :	26.00	Scala :	Interno : 14	Partita :
											Foglio :74		Particella : 2461		Sub : 20		
Nome Vano	Sup	Altezza	Superficie	Coefficients Vano						Sup.Ragg							
				ORI	UTI	LUM	VED	RUM	SER								
Autorimessa	26.00	2.50	65.00	1.00	1.00	1.00	1.00	1.00	1.00	26.00							
			26.00							26.00							
				Coefficients Unità						Sup. Conv.							
				Sup.Ragg	DES	PIA	FUN										
				26.00	0.50	1.00	1.00				13.00						

EsiMus - Stampa Schede Unità - Autorimessa

Stampa Schede Unità

Autorimessa				Box							Superficie :	26.00	Superficie Conv. :	11.70	Millesimi :	15.68	
Piano S1				Comune di Tivoli							Alt. Media :	2.50	Superficie Ragg. :	26.00	Scala :	Interno : 15	Partita :
											Foglio :74		Particella : 2461		Sub : 21		
Nome Vano	Sup	Altezza	Superficie	Coefficients Vano						Sup.Ragg							
				ORI	UTI	LUM	VED	RUM	SER								
Autorimessa	26.00	2.50	65.00	1.00	1.00	1.00	1.00	1.00	1.00	26.00							
			26.00							26.00							
			Sup.Ragg	Coefficients Unità						Sup. Conv.							
				DES	PIA	FUN											
			26.00	0.50	0.90	1.00				11.70							
Autorimessa				Box							Superficie :	26.00	Superficie Conv. :	11.70	Millesimi :	15.68	
Piano S1				Comune di Tivoli							Alt. Media :	2.50	Superficie Ragg. :	26.00	Scala :	Interno : 16	Partita :
											Foglio :74		Particella : 2461		Sub : 22		
Nome Vano	Sup	Altezza	Superficie	Coefficients Vano						Sup.Ragg							
				ORI	UTI	LUM	VED	RUM	SER								
Autorimessa	26.00	2.50	65.00	1.00	1.00	1.00	1.00	1.00	1.00	26.00							
			26.00							26.00							
			Sup.Ragg	Coefficients Unità						Sup. Conv.							
				DES	PIA	FUN											
			26.00	0.50	0.90	1.00				11.70							

EsiMus - Stampa Schede Unità - Autorimessa

Stampa Schede Unità

Autorimessa				Box							Superficie :	26.00	Superficie Conv. :	13.00	Millesimi :	17.42	
Piano S1				Comune di Tivoli							Alt. Media :	2.50	Superficie Ragg. :	26.00	Scala :	Interno : 17	Partita :
											Foglio :74		Particella : 2461		Sub : 23		
Nome Vano	Sup	Altezza	Superficie	Coefficients Vano						Sup.Ragg							
				ORI	UTI	LUM	VED	RUM	SER								
Autorimessa	26.00	2.50	65.00	1.00	1.00	1.00	1.00	1.00	1.00	26.00							
			26.00							26.00							
			Sup.Ragg	Coefficients Unità					Sup. Conv.								
				DES	PIA	FUN											
			26.00	0.50	1.00	1.00				13.00							
Autorimessa				Box							Superficie :	26.00	Superficie Conv. :	13.00	Millesimi :	17.42	
Piano S1				Comune di Tivoli							Alt. Media :	2.50	Superficie Ragg. :	26.00	Scala :	Interno : 18	Partita :
											Foglio :74		Particella : 2461		Sub : 24		
Nome Vano	Sup	Altezza	Superficie	Coefficients Vano						Sup.Ragg							
				ORI	UTI	LUM	VED	RUM	SER								
Autorimessa	26.00	2.50	65.00	1.00	1.00	1.00	1.00	1.00	1.00	26.00							
			26.00							26.00							
			Sup.Ragg	Coefficients Unità					Sup. Conv.								
				DES	PIA	FUN											
			26.00	0.50	1.00	1.00				13.00							

EsiMus - Stampa Schede Unità - Autorimessa

Stampa Schede Unità

Autorimessa				Box							Superficie :	26.00	Superficie Conv. :	13.00	Millesimi :	17.42	
Piano S1				Comune di Tivoli							Alt. Media :	2.50	Superficie Ragg. :	26.00	Scala :	Interno : 19	Partita :
											Foglio :74		Particella : 2461		Sub : 25		
Nome Vano	Sup	Altezza	Superficie	Coefficients Vano						Sup.Ragg							
				ORI	UTI	LUM	VED	RUM	SER								
Autorimessa	26.00	2.50	65.00	1.00	1.00	1.00	1.00	1.00	1.00	26.00							
			26.00							26.00							
			Sup.Ragg	Coefficients Unità						Sup. Conv.							
				DES	PIA	FUN											
			26.00	0.50	1.00	1.00				13.00							
Autorimessa				Box							Superficie :	26.00	Superficie Conv. :	13.00	Millesimi :	17.42	
Piano S1				Comune di Tivoli							Alt. Media :	2.50	Superficie Ragg. :	26.00	Scala :	Interno : 20	Partita :
											Foglio :74		Particella : 2461		Sub : 26		
Nome Vano	Sup	Altezza	Superficie	Coefficients Vano						Sup.Ragg							
				ORI	UTI	LUM	VED	RUM	SER								
Autorimessa	26.00	2.50	65.00	1.00	1.00	1.00	1.00	1.00	1.00	26.00							
			26.00							26.00							
			Sup.Ragg	Coefficients Unità						Sup. Conv.							
				DES	PIA	FUN											
			26.00	0.50	1.00	1.00				13.00							

EsiMus - Stampa Schede Unità - Autorimessa

Stampa Schede Unità

Autorimessa				Box	Superficie :	26.00	Superficie Conv. :	13.00	Millesimi :	17.42
Piano S1				Comune di Tivoli	Alt. Media :	2.50	Superficie Ragg. :	26.00	Partita :	
					Scala :		Interno : 21	Partita :		
					Foglio :74		Particella : 2461	Sub : 27		
Nome Vano	Sup	Altezza	Superficie	Coefficients Vano						Sup.Ragg
				ORI	UTI	LUM	VED	RUM	SER	
Autorimessa	26.00	2.50	65.00	1.00	1.00	1.00	1.00	1.00	1.00	26.00
			26.00							26.00
				Coefficients Unità						Sup. Conv.
			Sup.Ragg	DES	PIA	FUN				
			26.00	0.50	1.00	1.00				13.00
Autorimessa				Box	Superficie :	26.00	Superficie Conv. :	13.00	Millesimi :	17.42
Piano S1				Comune di Tivoli	Alt. Media :	2.50	Superficie Ragg. :	26.00	Partita :	
					Scala :		Interno : 22	Partita :		
					Foglio :74		Particella : 2461	Sub : 28		
Nome Vano	Sup	Altezza	Superficie	Coefficients Vano						Sup.Ragg
				ORI	UTI	LUM	VED	RUM	SER	
Autorimessa	26.00	2.50	65.00	1.00	1.00	1.00	1.00	1.00	1.00	26.00
			26.00							26.00
				Coefficients Unità						Sup. Conv.
			Sup.Ragg	DES	PIA	FUN				
			26.00	0.50	1.00	1.00				13.00

EsiMus - Stampa Schede Unità - Autorimessa

Stampa Schede Unità

Autorimessa				Box							Superficie :	26.00	Superficie Conv. :	13.00	Millesimi :	17.42	
Piano S1				Comune di Tivoli							Alt. Media :	2.50	Superficie Ragg. :	26.00	Scala :	Interno : 23	Partita :
											Foglio :74		Particella : 2461		Sub : 29		
Nome Vano	Sup	Altezza	Superficie	Coefficients Vano						Sup.Ragg							
				ORI	UTI	LUM	VED	RUM	SER								
Autorimessa	26.00	2.50	65.00	1.00	1.00	1.00	1.00	1.00	1.00	26.00							
			26.00							26.00							
			Sup.Ragg	Coefficients Unità						Sup. Conv.							
				DES	PIA	FUN											
			26.00	0.50	1.00	1.00				13.00							
Autorimessa				Box							Superficie :	27.00	Superficie Conv. :	13.50	Millesimi :	18.09	
Piano S1				Comune di Tivoli							Alt. Media :	2.50	Superficie Ragg. :	27.00	Scala :	Interno : 24	Partita :
											Foglio :74		Particella : 2461		Sub : 30		
Nome Vano	Sup	Altezza	Superficie	Coefficients Vano						Sup.Ragg							
				ORI	UTI	LUM	VED	RUM	SER								
Autorimessa	27.00	2.50	67.50	1.00	1.00	1.00	1.00	1.00	1.00	27.00							
			27.00							27.00							
			Sup.Ragg	Coefficients Unità						Sup. Conv.							
				DES	PIA	FUN											
			27.00	0.50	1.00	1.00				13.50							

EsiMus - Stampa Schede Unità - Autorimessa

Stampa Schede Unità

Autorimessa				Lastrico						Superficie :	1'025.00	Superficie Conv. :	205.00	Millesimi :	274.68	
Piano T				Comune di Tivoli						Alt. Media :	0.00	Superficie Ragg. :	1'025.00	Scala :	Interno :	Partita :
										Foglio :74		Particella : 2461		Sub : 6		
Nome Vano	Sup	Altezza	Superficie	Coefficients Vano						Sup.Ragg						
				ORI	UTI	LUM	VED	RUM	SER							
Posto Auto scoperto	1'025.00	0.00	0.00	1.00	1.00	1.00	1.00	1.00	1.00	1'025.00						
	1025.00		0.00							1'025.00						
			Sup.Ragg	Coefficients Unità						Sup. Conv.						
				DES	PIA	FUN										
			1'025.00	0.20	1.00	1.00				205.00						

Dichiarazione protocollo n.	del
Comune di Tivoli	
Via Tiburto	civ. SNC
Identificativi Catastali: Sezione: Foglio: 74 Particella: 2461 Subalterno: 7	Compilata da: Benigni Alberto Iscritto all'albo: Ingegneri Prov. Roma N. 15816

Planimetria
Scheda n. 1 Scala 1:100

PIANO S1
BOX
INT. 1
H. = ml. 2,50

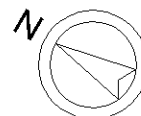
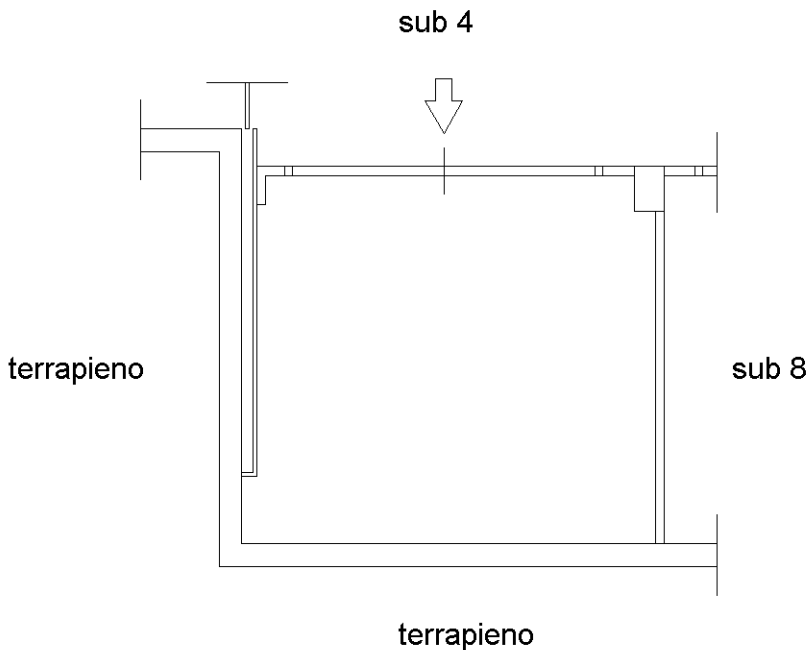

Dichiarazione protocollo n. _____ del _____	
Comune di Tivoli	
Via Tiburto	civ. SNC
Identificativi Catastali: Sezione: Foglio: 74 Particella: 2461 Subalterno: 8	Compilata da: Benigni Alberto Iscritto all'albo: Ingegneri Prov. Roma N. 15816

Planimetria
Scheda n. 1 Scala 1:100

PIANO S1
BOX
INT. 2
H. = ml. 2,50

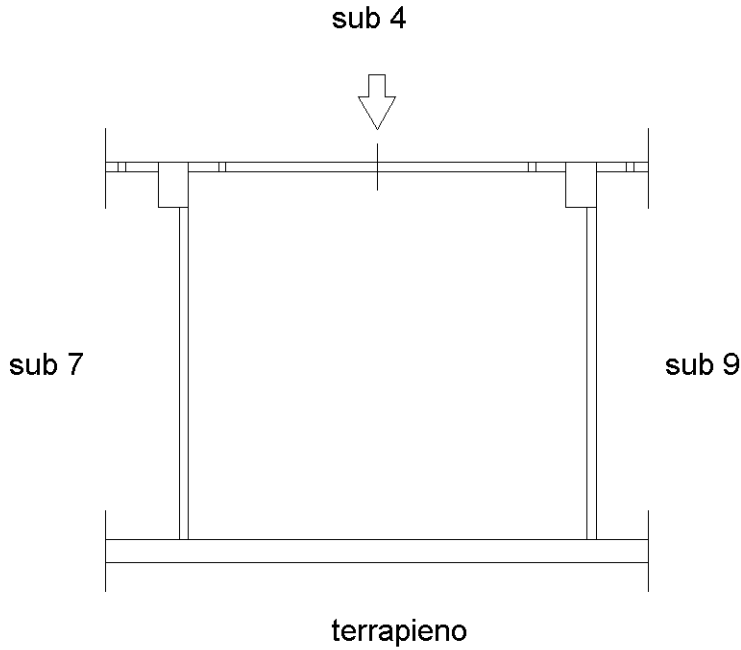

Dichiarazione protocollo n. _____ del _____	
Comune di Tivoli	
Via Tiburto	civ. SNC
Identificativi Catastali: Sezione: Foglio: 74 Particella: 2461 Subalterno: 9	Compilata da: Benigni Alberto Iscritto all'albo: Ingegneri Prov. Roma N. 15816

Planimetria
Scheda n. 1 Scala 1:100

PIANO S1
BOX
INT. 3
H. = ml. 2,50

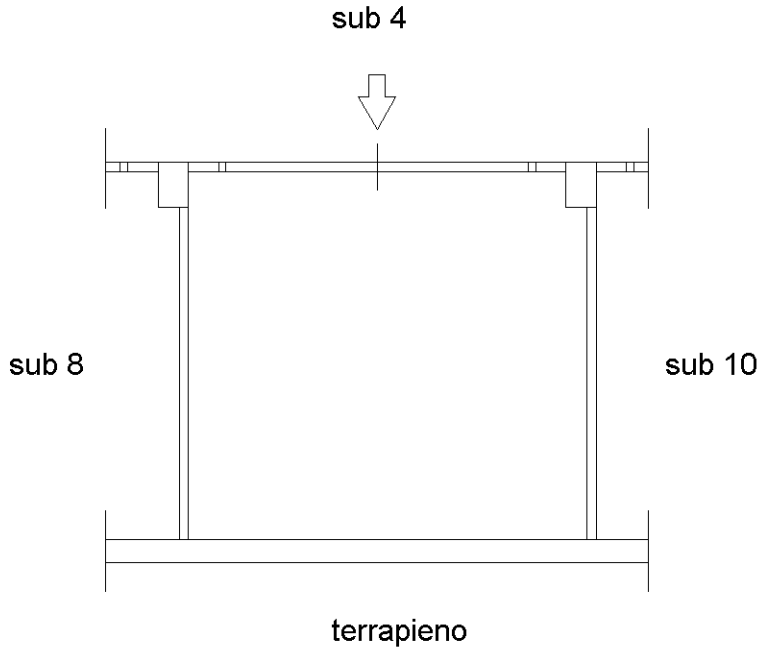

Dichiarazione protocollo n. _____ del _____	
Comune di Tivoli	
Via Tiburto	civ. SNC
Identificativi Catastali: Sezione: Foglio: 74 Particella: 2461 Subalterno: 10	Compilata da: Benigni Alberto Iscritto all'albo: Ingegneri Prov. Roma N. 15816

Planimetria
Scheda n. 1 Scala 1:100

PIANO S1
BOX
INT. 4
H. = ml. 2,50

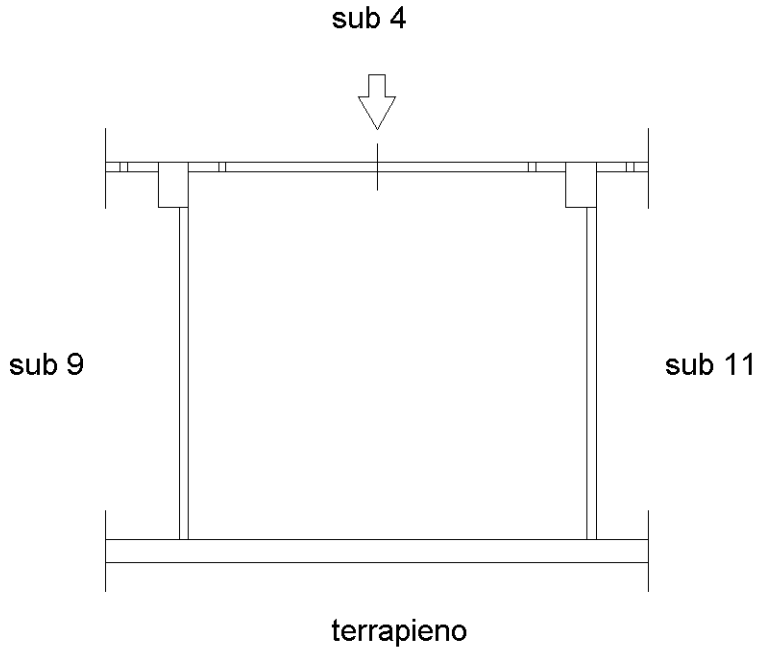

Dichiarazione protocollo n. _____ del _____	
Comune di Tivoli	
Via Tiburto	civ. SNC
Identificativi Catastali: Sezione: Foglio: 74 Particella: 2461 Subalterno: 11	Compilata da: Benigni Alberto Iscritto all'albo: Ingegneri Prov. Roma N. 15816

Planimetria
Scheda n. 1 Scala 1:100

PIANO S1
BOX
INT. 5
H. = ml. 2,50

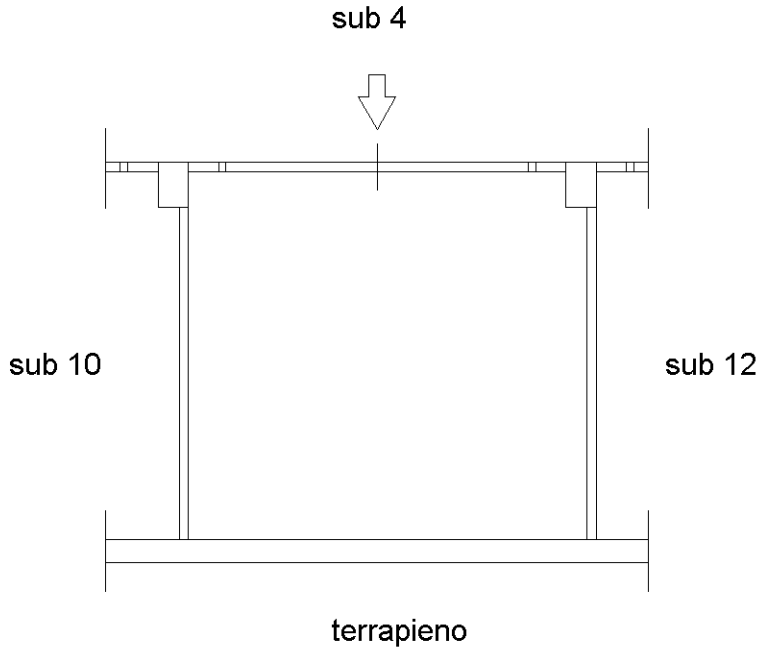

Dichiarazione protocollo n. _____ del _____

del _____

Comune di Tivoli

Via Tiburto

civ. SNC

Identificativi Catastali:

Sezione:

Foglio: 74

Particella: 2461

Subalterno: 12

Compilata da:
Benigni Alberto

Iscritto all'albo:
Ingegneri

Prov. Roma

N. 15816

Planimetria

Scheda n. 1

Scala 1:100

PIANO S1

BOX

INT. 6

H. = ml. 2,50

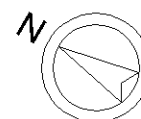
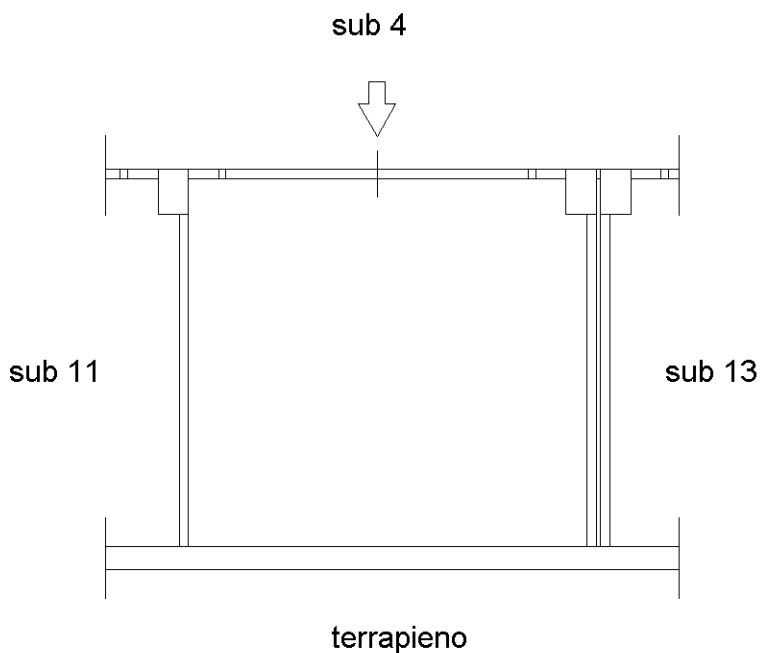

Dichiarazione protocollo n. _____ del _____	
Comune di Tivoli	
Via Tiburto	civ. SNC
Identificativi Catastali: Sezione: Foglio: 74 Particella: 2461 Subalterno: 13	Compilata da: Benigni Alberto Iscritto all'albo: Ingegneri Prov. Roma N. 15816

Planimetria
Scheda n. 1 Scala 1:100

PIANO S1
BOX
INT. 7
H. = ml. 2,50

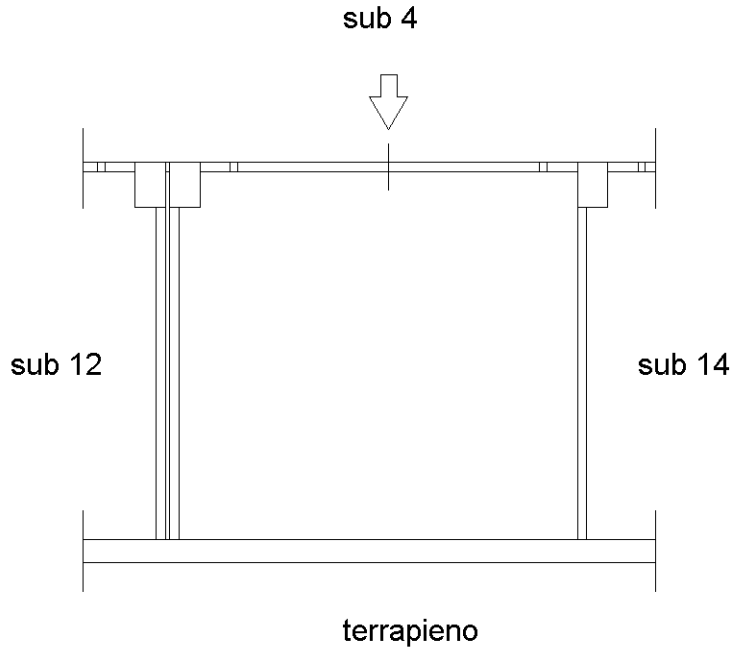

Dichiarazione protocollo n. _____ del _____	
Comune di Tivoli	
Via Tiburto	civ. SNC
Identificativi Catastali: Sezione: Foglio: 74 Particella: 2461 Subalterno: 14	Compilata da: Benigni Alberto Iscritto all'albo: Ingegneri Prov. Roma N. 15816

Planimetria
Scheda n. 1 Scala 1:100

PIANO S1
BOX
INT. 8
H. = ml. 2,50

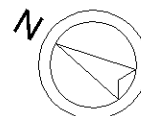
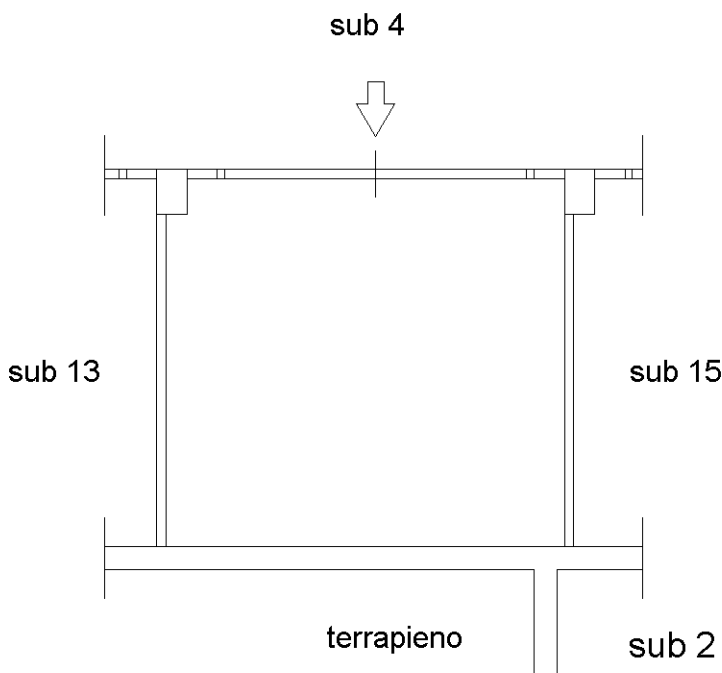

Dichiarazione protocollo n. _____ del _____	
Comune di Tivoli	
Via Tiburto _____	civ. SNC _____
Identificativi Catastali: Sezione: Foglio: 74 Particella: 2461 Subalterno: 15	Compilata da: Benigni Alberto Iscritto all'albo: Ingegneri Prov. Roma _____ N. 15816

Planimetria
Scheda n. 1 Scala 1:100

PIANO S1
BOX
INT. 9
H. = ml. 2,50

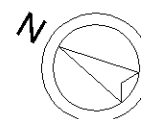
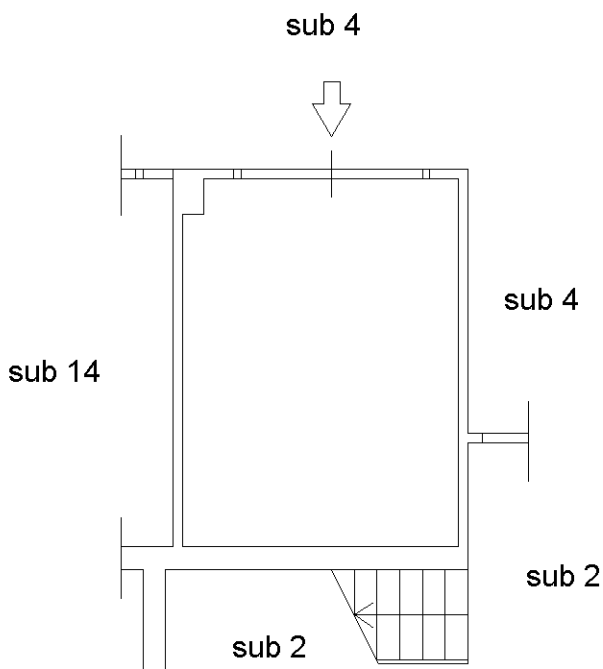

Dichiarazione protocollo n.	del
Comune di Tivoli	
Via Tiburto	civ. SNC
Identificativi Catastali: Sezione: Foglio: 74 Particella: 2461 Subalterno: 16	Compilata da: Benigni Alberto Iscritto all'albo: Ingegneri Prov. Roma N. 15816

Planimetria
Scheda n. 1 Scala 1:100

PIANO S1
BOX
INT. 10
H. = ml. 2,50

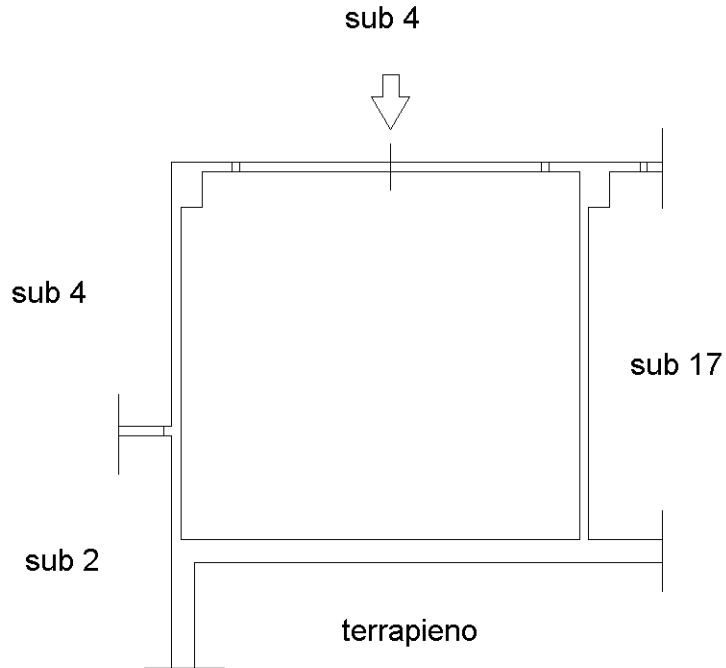

Dichiarazione protocollo n. _____ del _____	
Comune di Tivoli	
Via Tiburto	civ. SNC
Identificativi Catastali: Sezione: Foglio: 74 Particella: 2461 Subalterno: 17	Compilata da: Benigni Alberto Iscritto all'albo: Ingegneri Prov. Roma N. 15816

Planimetria
Scheda n. 1 Scala 1:100

PIANO S1
BOX
INT. 11
H. = ml. 2,50

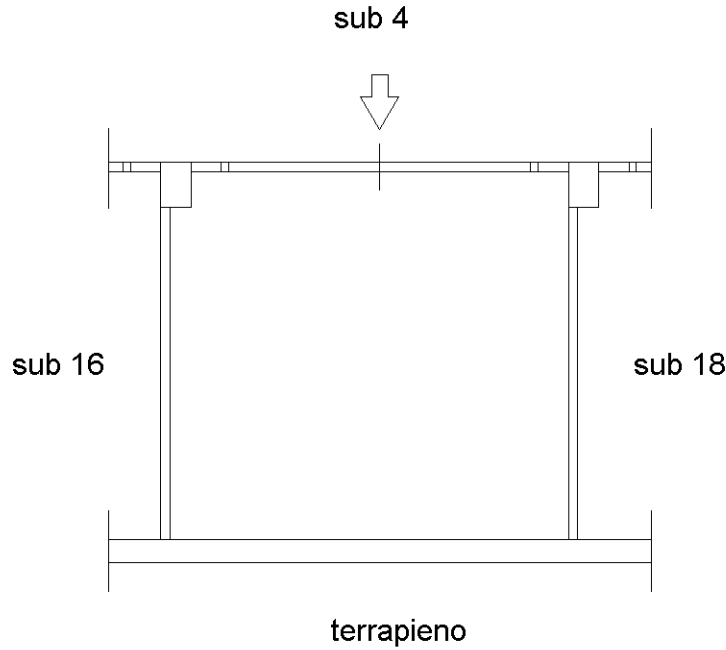

Dichiarazione protocollo n. del	
Comune di Tivoli	
Via Tiburto	civ. SNC
Identificativi Catastali: Sezione: Foglio: 74 Particella: 2461 Subalterno: 18	Compilata da: Benigni Alberto Iscritto all'albo: Ingegneri Prov. Roma N. 15816

Planimetria
Scheda n. 1 Scala 1:100

PIANO S1
BOX
INT. 12
H. = ml. 2,50

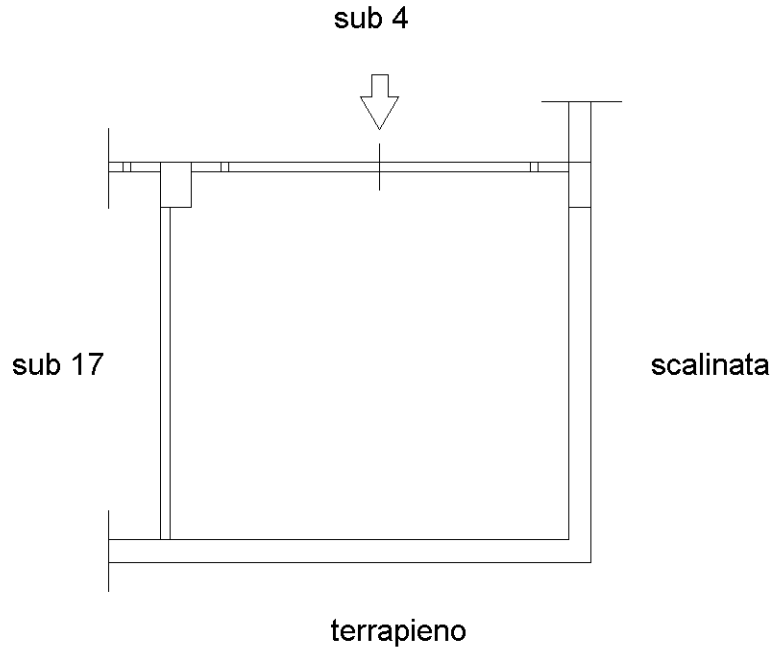

Dichiarazione protocollo n. _____ del _____

del _____

Comune di Tivoli

Via Tiburto

civ. SNC

Identificativi Catastali:

Sezione:

Foglio: 74

Particella: 2461

Subalterno: 19

Compilata da:
Benigni Alberto

Iscritto all'albo:
Ingegneri

Prov. Roma

N. 15816

Planimetria

Scheda n. 1

Scala 1:100

PIANO S1

BOX

INT. 13

H. = ml. 2,50

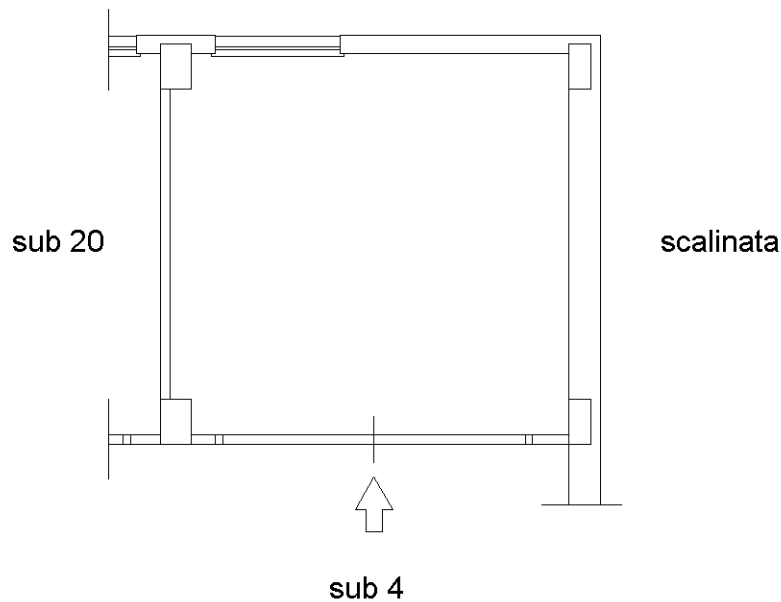

Dichiarazione protocollo n.	del
Comune di Tivoli	
Via Tiburto	civ. SNC
Identificativi Catastali: Sezione: Foglio: 74 Particella: 2461 Subalterno: 20	Compilata da: Benigni Alberto Iscritto all'albo: Ingegneri Prov. Roma N. 15816

Planimetria
Scheda n. 1 Scala 1:100

PIANO S1
BOX
INT. 14
H. = ml. 2,50

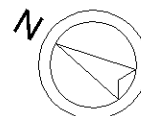
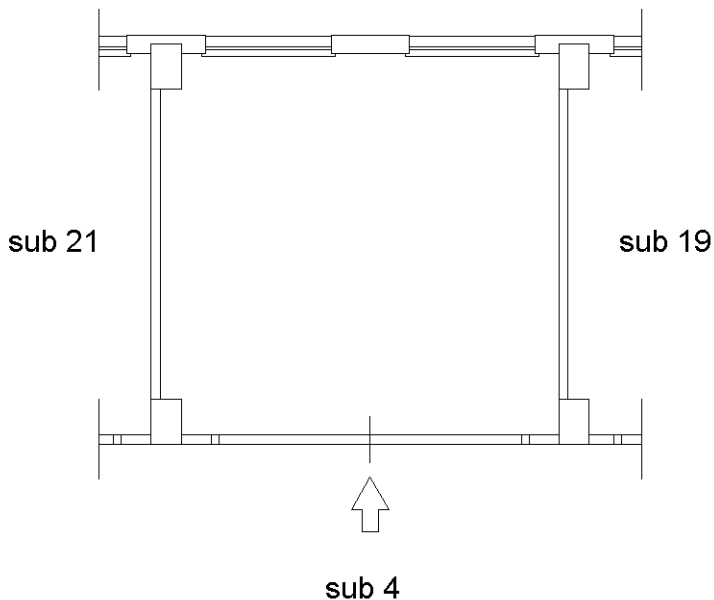

Dichiarazione protocollo n.	del
Comune di Tivoli	
Via Tiburto	civ. SNC
Identificativi Catastali: Sezione: Foglio: 74 Particella: 2461 Subalterno: 21	Compilata da: Benigni Alberto Iscritto all'albo: Ingegneri Prov. Roma N. 15816

Planimetria
Scheda n. 1 Scala 1:100

PIANO S1
BOX
INT. 15
H. = ml. 2,50

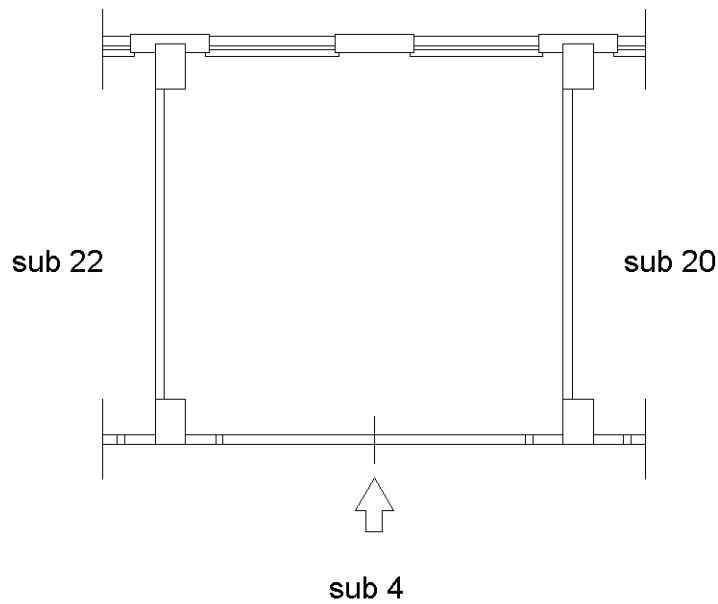

Dichiarazione protocollo n.	del
Comune di Tivoli	
Via Tiburto	civ. SNC
Identificativi Catastali: Sezione: Foglio: 74 Particella: 2461 Subalterno: 22	Compilata da: Benigni Alberto Iscritto all'albo: Ingegneri Prov. Roma N. 15816

Planimetria
Scheda n. 1 Scala 1:100

PIANO S1
BOX
INT. 16
H. = ml. 2,50

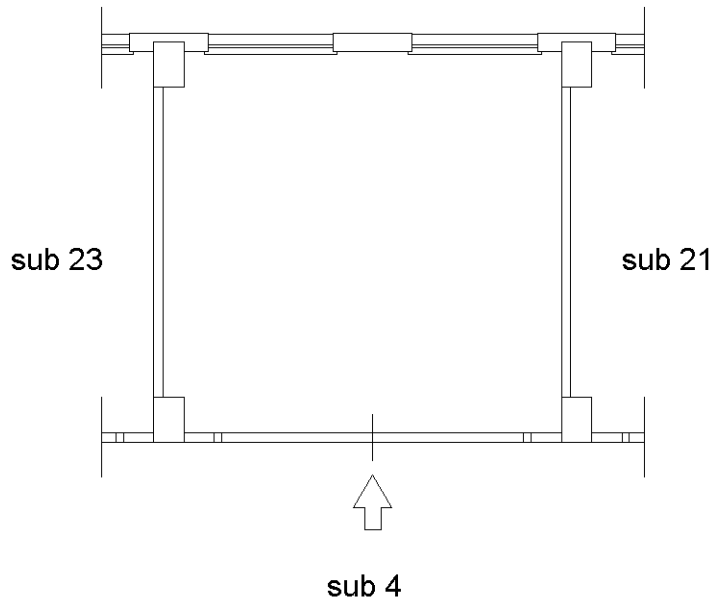

Dichiarazione protocollo n. _____ del _____	
Comune di Tivoli	
Via Tiburto	civ. SNC
Identificativi Catastali: Sezione: Foglio: 74 Particella: 2461 Subalterno: 23	Compilata da: Benigni Alberto Iscritto all'albo: Ingegneri Prov. Roma N. 15816

Planimetria
Scheda n. 1 Scala 1:100

PIANO S1
BOX
INT. 17
H. = ml. 2,50

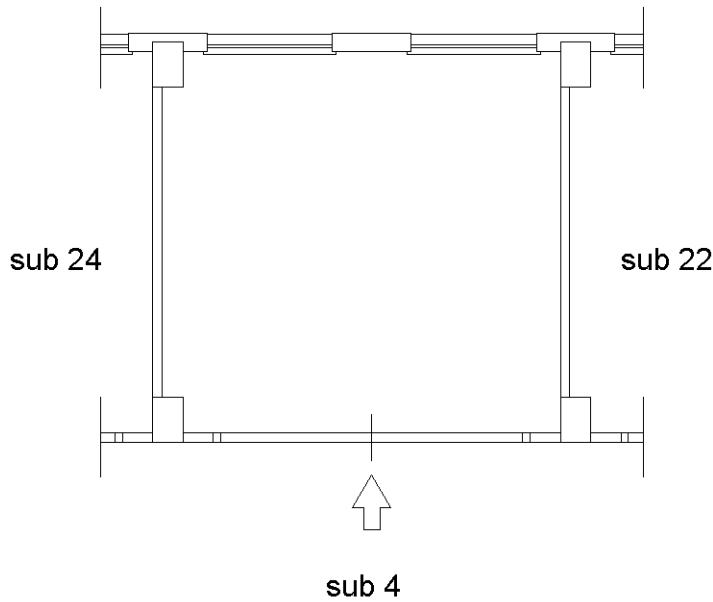

Dichiarazione protocollo n.	del
Comune di Tivoli	
Via Tiburto	civ. SNC
Identificativi Catastali: Sezione: Foglio: 74 Particella: 2461 Subalterno: 24	Compilata da: Benigni Alberto Iscritto all'albo: Ingegneri Prov. Roma N. 15816

Planimetria
Scheda n. 1 Scala 1:100

PIANO S1
BOX
INT. 18
H. = ml. 2,50

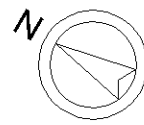
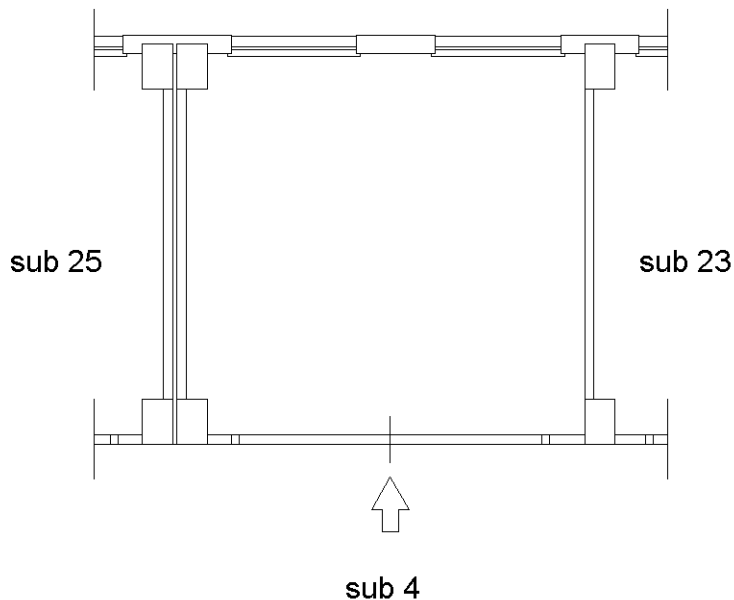

Dichiarazione protocollo n.	del
Comune di Tivoli	
Via Tiburto	civ. SNC
Identificativi Catastali: Sezione: Foglio: 74 Particella: 2461 Subalterno: 25	Compilata da: Benigni Alberto Iscritto all'albo: Ingegneri Prov. Roma N. 15816

Planimetria
Scheda n. 1 Scala 1:100

PIANO S1
BOX
INT. 19
H. = ml. 2,50

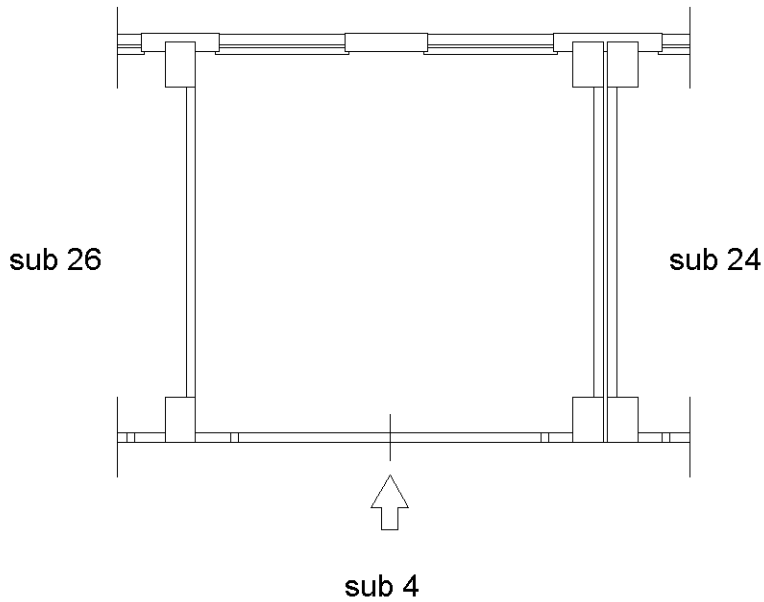

Dichiarazione protocollo n.	del
Comune di Tivoli	
Via Tiburto	civ. SNC
Identificativi Catastali: Sezione: Foglio: 74 Particella: 2461 Subalterno: 26	Compilata da: Benigni Alberto Iscritto all'albo: Ingegneri Prov. Roma N. 15816

Planimetria
Scheda n. 1 Scala 1:100

PIANO S1
BOX
INT. 20
H. = ml. 2,50

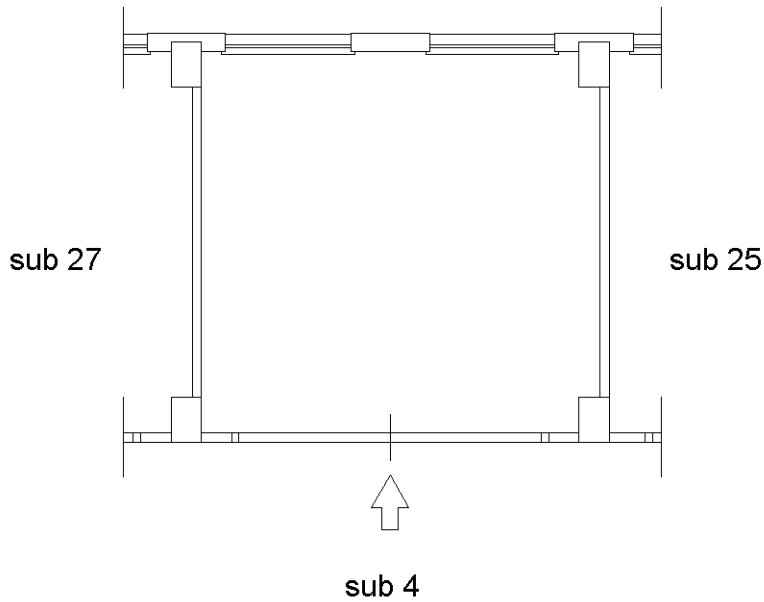

Dichiarazione protocollo n.	del
Comune di Tivoli	
Via Tiburto	civ. SNC
Identificativi Catastali: Sezione: Foglio: 74 Particella: 2461 Subalterno: 27	Compilata da: Benigni Alberto Iscritto all'albo: Ingegneri Prov. Roma N. 15816

Planimetria
Scheda n. 1 Scala 1:100

PIANO S1
BOX
INT. 21
H. = ml. 2,50

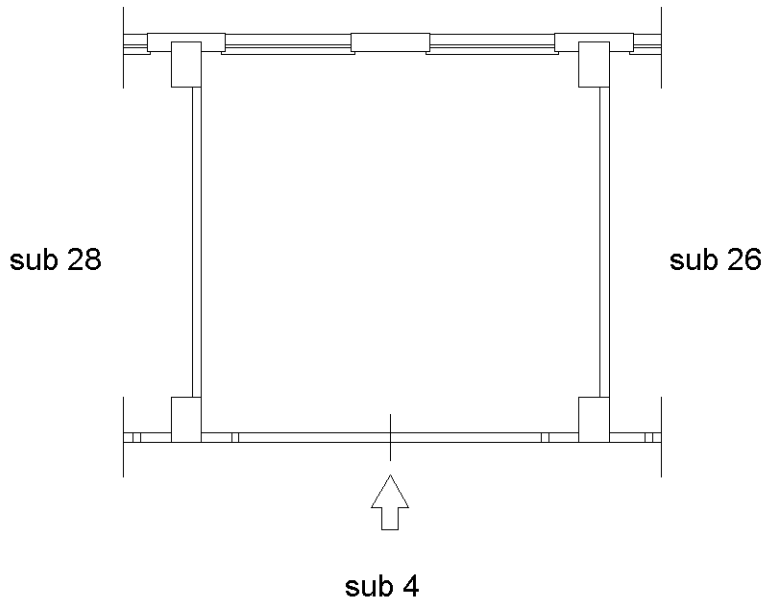

Dichiarazione protocollo n.	del
Comune di Tivoli	
Via Tiburto	civ. SNC
Identificativi Catastali: Sezione: Foglio: 74 Particella: 2461 Subalterno: 28	Compilata da: Benigni Alberto Iscritto all'albo: Ingegneri Prov. Roma N. 15816

Planimetria
Scheda n. 1 Scala 1:100

PIANO S1
BOX
INT. 22
H. = ml. 2,50

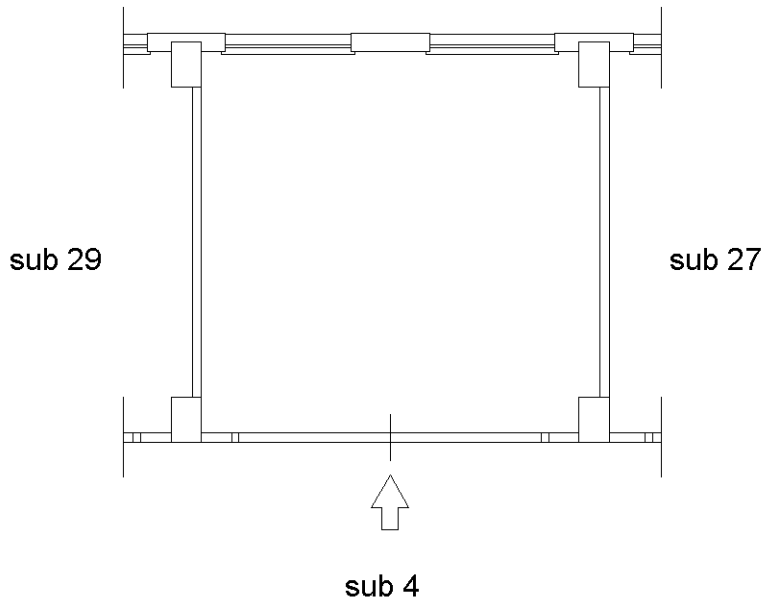

Dichiarazione protocollo n.	del
Comune di Tivoli	
Via Tiburto	civ. SNC
Identificativi Catastali: Sezione: Foglio: 74 Particella: 2461 Subalterno: 29	Compilata da: Benigni Alberto Iscritto all'albo: Ingegneri Prov. Roma N. 15816

Planimetria
Scheda n. 1 Scala 1:100

PIANO S1
BOX
INT. 23
H. = ml. 2,50

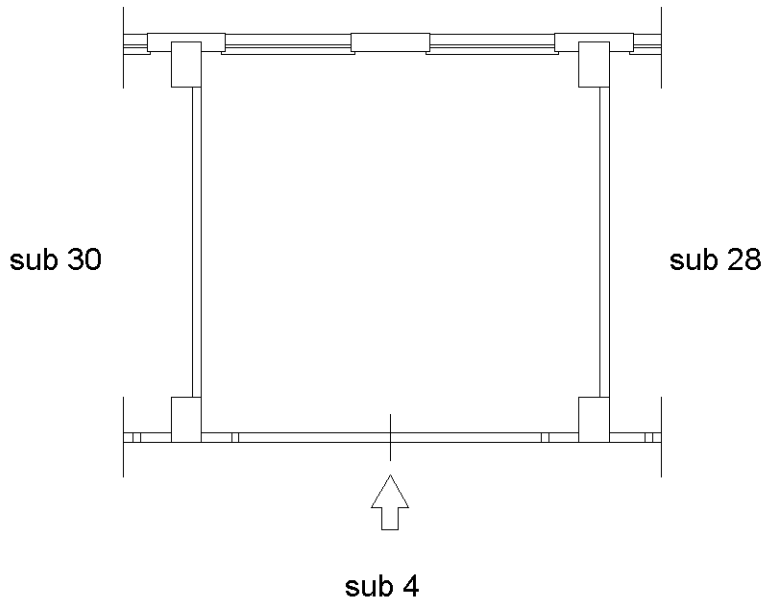

Dichiarazione protocollo n.	del
Comune di Tivoli	
Via Tiburto	civ. SNC
Identificativi Catastali: Sezione: Foglio: 74 Particella: 2461 Subalterno: 30	Compilata da: Benigni Alberto Iscritto all'albo: Ingegneri Prov. Roma N. 15816

Planimetria
Scheda n. 1 Scala 1:100

PIANO S1
BOX
INT. 24
H. = ml. 2,50

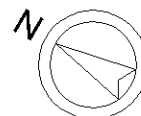
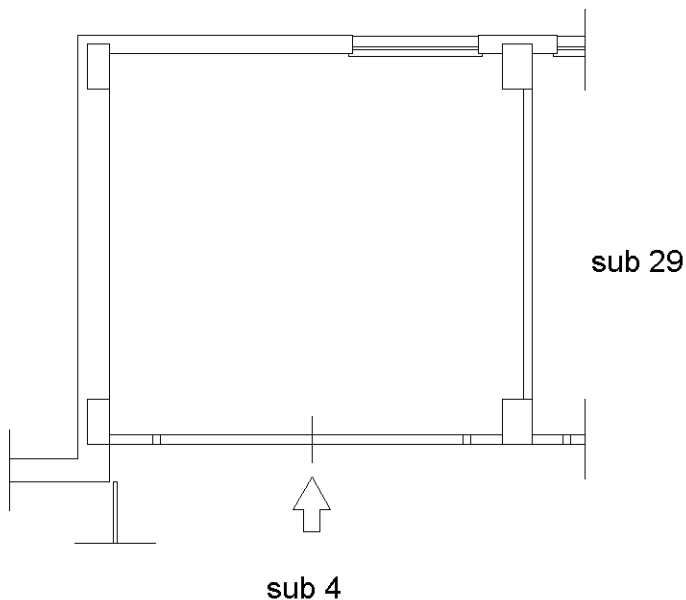

Dichiarazione protocollo n. _____ del _____	
Comune di Tivoli	
Via Tiburto	civ. SNC
Identificativi Catastali: Sezione: Foglio: 74 Particella: 2461 Subalterno: 31	Compilata da: Benigni Alberto Iscritto all'albo: Ingegneri Prov. Roma N. 15816

Planimetria
Scheda n. 1 Scala 1:100

PIANO S2
BOX
INT. 25
H. = ml. 2,50

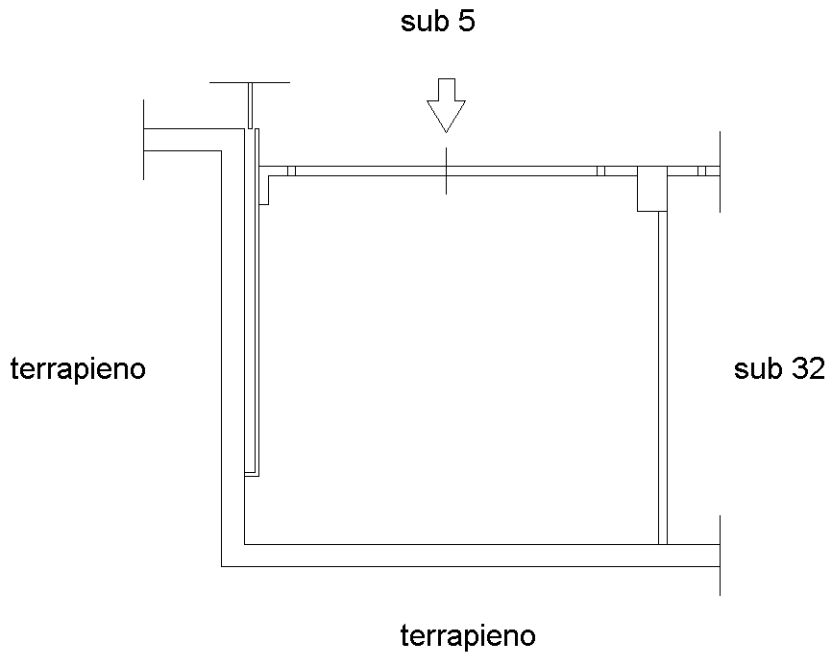

Dichiarazione protocollo n.	del
Comune di Tivoli	
Via Tiburto	civ. SNC
Identificativi Catastali: Sezione: Foglio: 74 Particella: 2461 Subalterno: 32	Compilata da: Benigni Alberto Iscritto all'albo: Ingegneri Prov. Roma N. 15816

Planimetria
Scheda n. 1 Scala 1:100

PIANO S2
BOX
INT. 26
H. = ml. 2,50

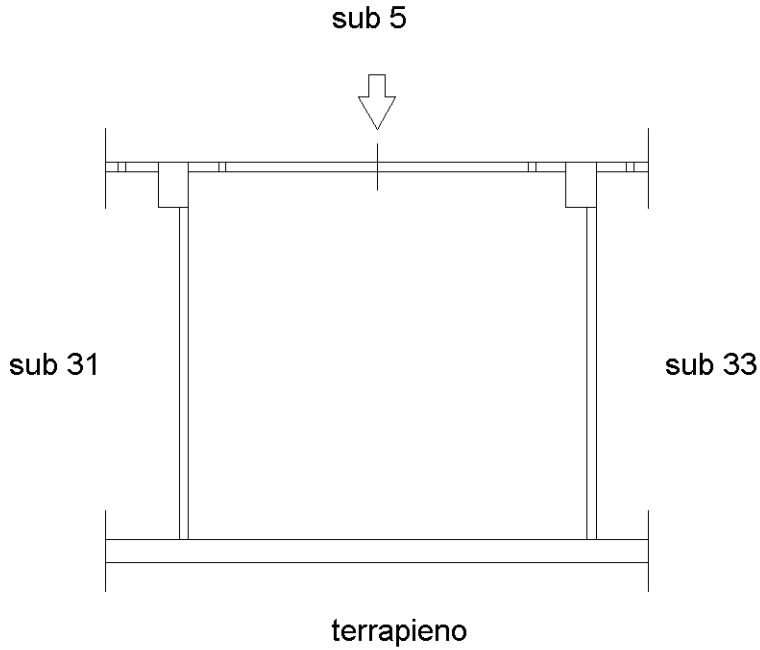

Dichiarazione protocollo n. _____ del _____	
Comune di Tivoli	
Via Tiburto	civ. SNC
Identificativi Catastali: Sezione: Foglio: 74 Particella: 2461 Subalterno: 33	Compilata da: Benigni Alberto Iscritto all'albo: Ingegneri Prov. Roma N. 15816

Planimetria
Scheda n. 1 Scala 1:100

PIANO S2
BOX
INT. 27
H. = ml. 2,50

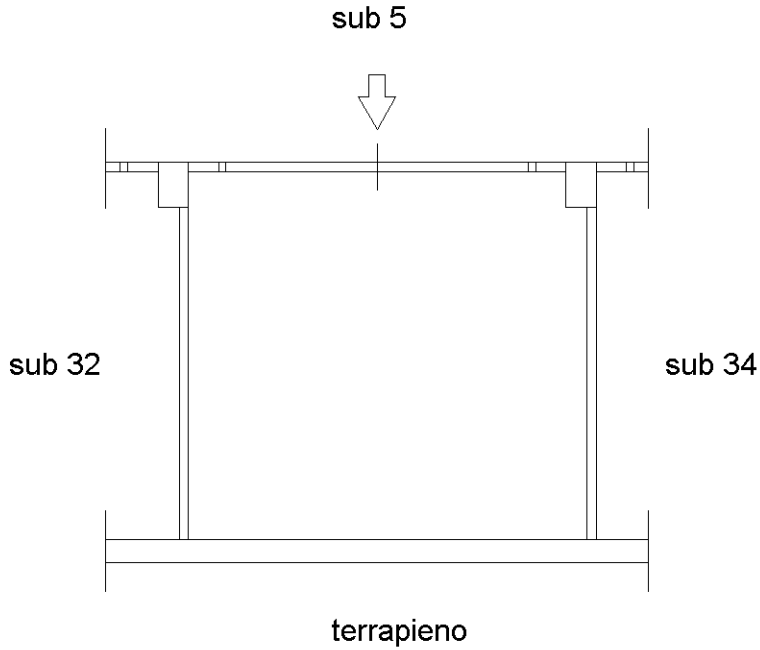

Dichiarazione protocollo n. _____ del _____	
Comune di Tivoli	
Via Tiburto	civ. SNC
Identificativi Catastali: Sezione: Foglio: 74 Particella: 2461 Subalterno: 34	Compilata da: Benigni Alberto Iscritto all'albo: Ingegneri Prov. Roma N. 15816

Planimetria
Scheda n. 1 Scala 1:100

PIANO S2
BOX
INT. 28
H. = ml. 2,50

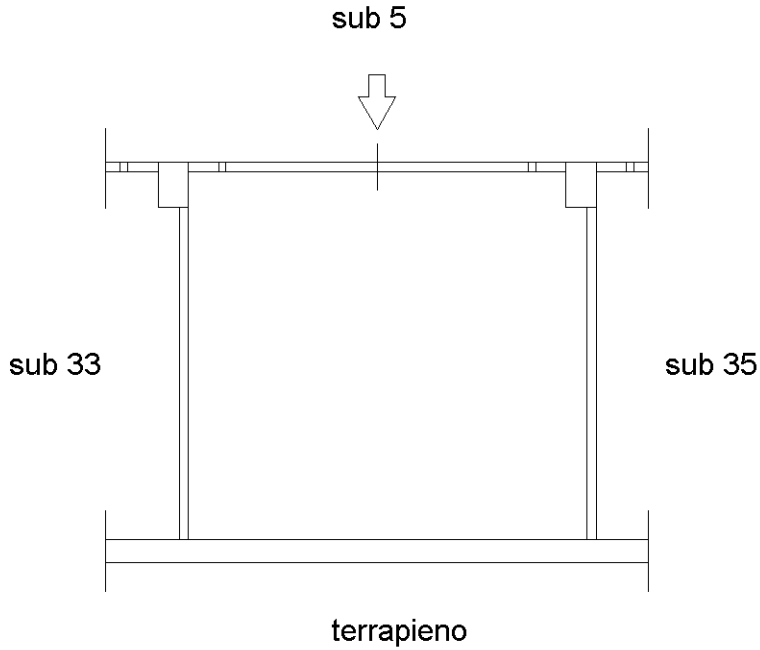

Dichiarazione protocollo n. _____ del _____	
Comune di Tivoli	
Via Tiburto	civ. SNC
Identificativi Catastali: Sezione: Foglio: 74 Particella: 2461 Subalterno: 35	Compilata da: Benigni Alberto Iscritto all'albo: Ingegneri Prov. Roma N. 15816

Planimetria
Scheda n. 1 Scala 1:100

PIANO S2
BOX
INT. 29
H. = ml. 2,50

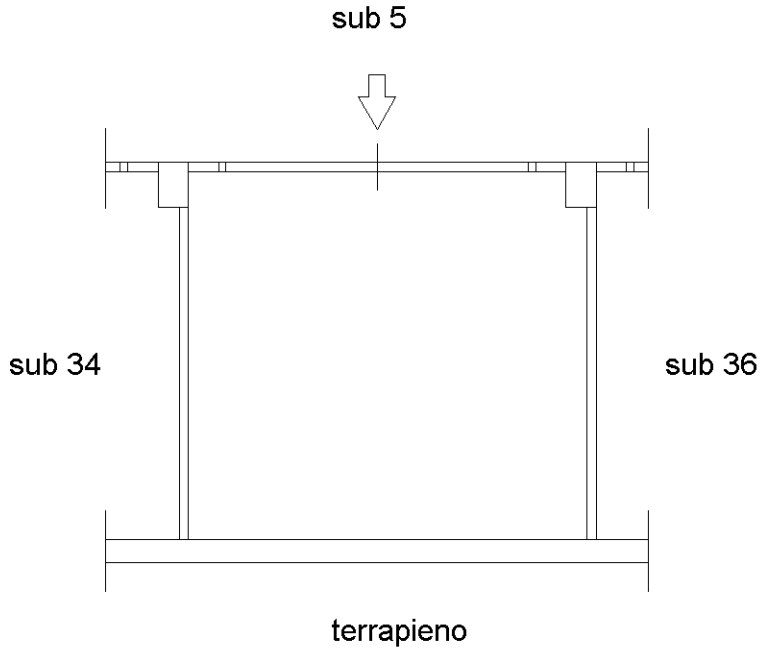

Dichiarazione protocollo n. _____ del _____	
Comune di Tivoli	
Via Tiburto	civ. SNC
Identificativi Catastali: Sezione: Foglio: 74 Particella: 2461 Subalterno: 36	Compilata da: Benigni Alberto Iscritto all'albo: Ingegneri Prov. Roma N. 15816

Planimetria
Scheda n. 1 Scala 1:100

PIANO S2
BOX
INT. 30
H. = ml. 2,50

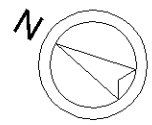
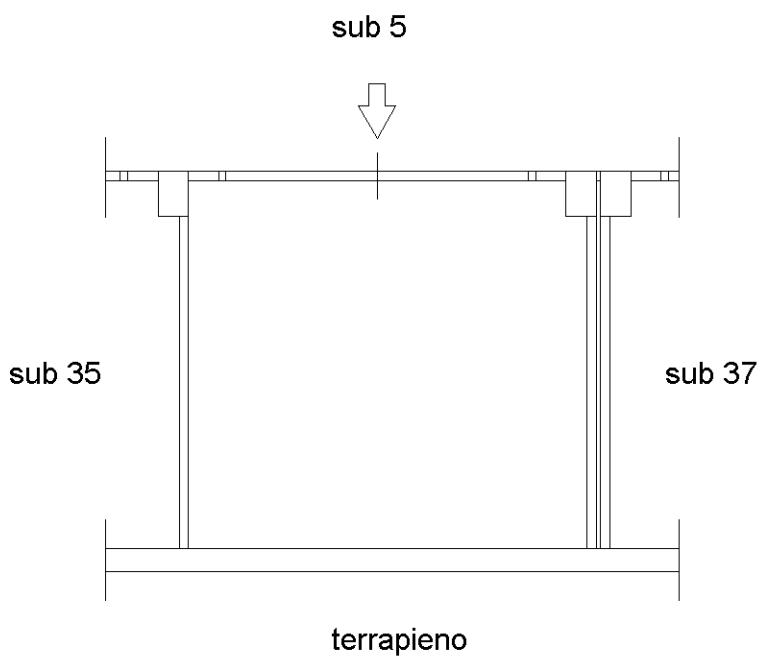

Dichiarazione protocollo n. _____ del _____

del _____

Comune di Tivoli

Via Tiburto

civ. SNC

Identificativi Catastali:

Sezione:

Foglio: 74

Particella: 2461

Subalterno: 37

Compilata da:
Benigni Alberto

Iscritto all'albo:
Ingegneri

Prov. Roma

N. 15816

Planimetria

Scheda n. 1

Scala 1:100

PIANO S2

BOX

INT. 31

H. = ml. 2,50

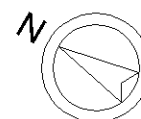
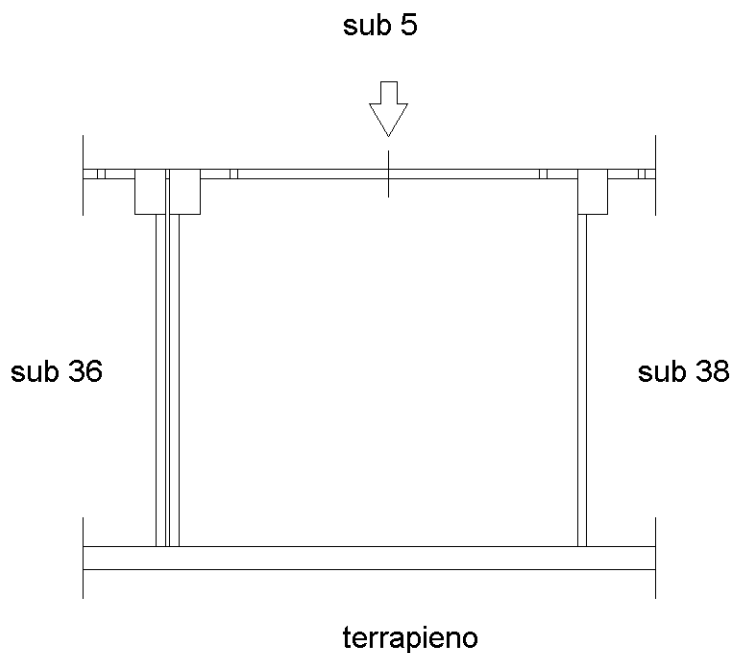

Dichiarazione protocollo n.	del
Comune di Tivoli	
Via Tiburto	civ. SNC
Identificativi Catastali: Sezione: Foglio: 74 Particella: 2461 Subalterno: 38	Compilata da: Benigni Alberto Iscritto all'albo: Ingegneri Prov. Roma N. 15816

Planimetria
Scheda n. 1 Scala 1:100

PIANO S2
BOX
INT. 32
H. = ml. 2,50

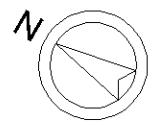
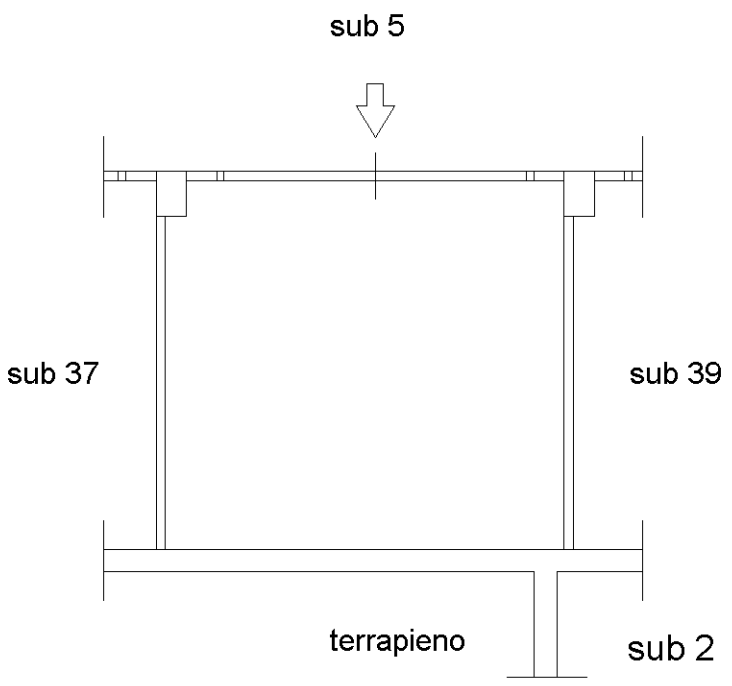

Dichiarazione protocollo n.	del
Comune di Tivoli	
Via Tiburto	civ. SNC
Identificativi Catastali: Sezione: Foglio: 74 Particella: 2461 Subalterno: 39	Compilata da: Benigni Alberto Iscritto all'albo: Ingegneri Prov. Roma N. 15816

Planimetria
Scheda n. 1 Scala 1:100

PIANO S2
BOX
INT. 33
H. = ml. 2,50

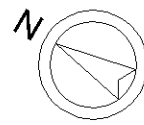
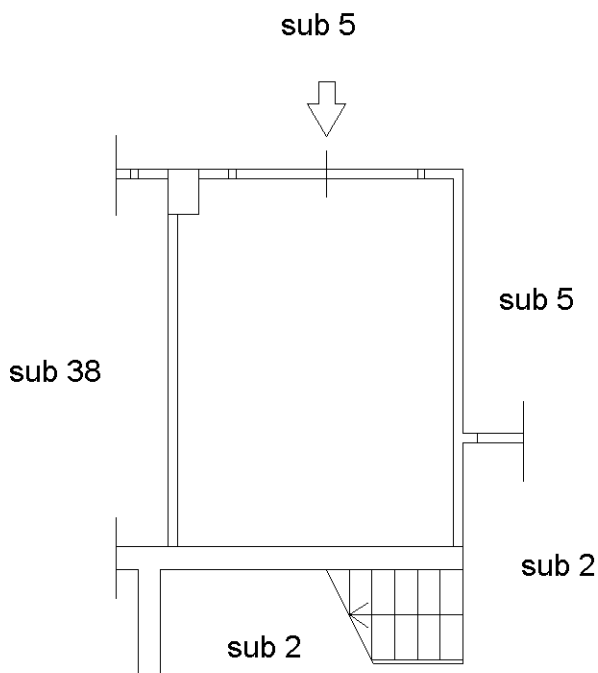

Dichiarazione protocollo n. _____ del _____

del _____

Comune di Tivoli

Via Tiburto

civ. SNC

Identificativi Catastali:

Sezione:

Foglio: 74

Particella: 2461

Subalterno: 40

Compilata da:
Benigni Alberto

Iscritto all'albo:
Ingegneri

Prov. Roma

N. 15816

Planimetria

Scheda n. 1

Scala 1:100

PIANO S2

BOX

INT. 34

H. = ml. 2,50

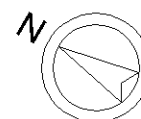
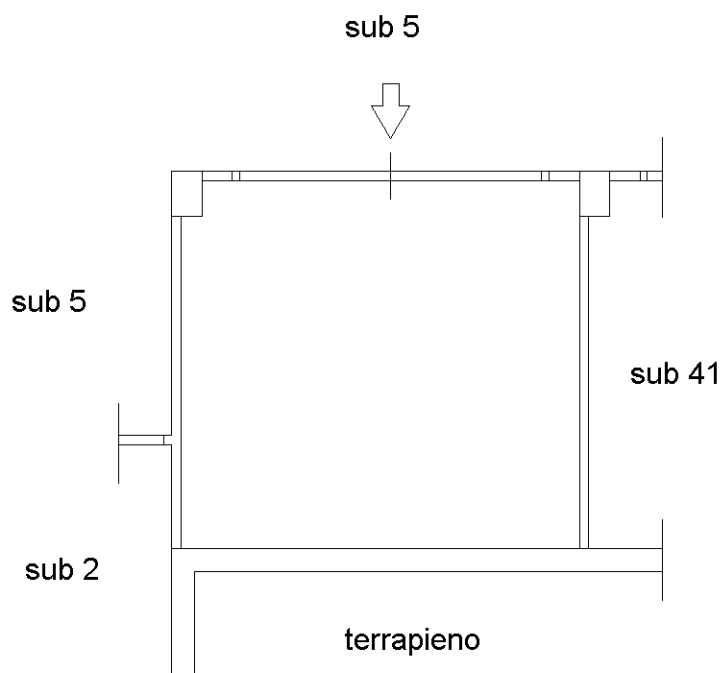

Dichiarazione protocollo n. _____ del _____	
Comune di Tivoli	
Via Tiburto	civ. SNC
Identificativi Catastali: Sezione: Foglio: 74 Particella: 2461 Subalterno: 41	Compilata da: Benigni Alberto Iscritto all'albo: Ingegneri Prov. Roma N. 15816

Planimetria
Scheda n. 1 Scala 1:100

PIANO S2
BOX
INT. 35
H. = ml. 2,50

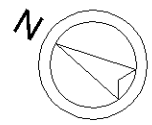
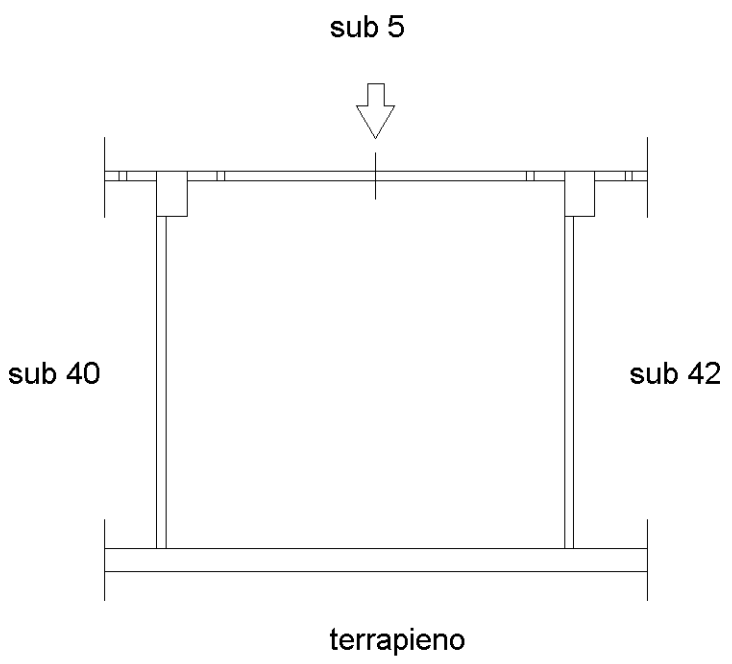

Dichiarazione protocollo n. _____ del _____	
Comune di Tivoli	
Via Tiburto _____	civ. SNC _____
Identificativi Catastali: Sezione: Foglio: 74 Particella: 2461 Subalterno: 42	Compilata da: Benigni Alberto Iscritto all'albo: Ingegneri Prov. Roma _____ N. 15816

Planimetria
Scheda n. 1 Scala 1:100

PIANO S2
BOX
INT. 36
H. = ml. 2,50

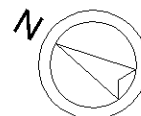
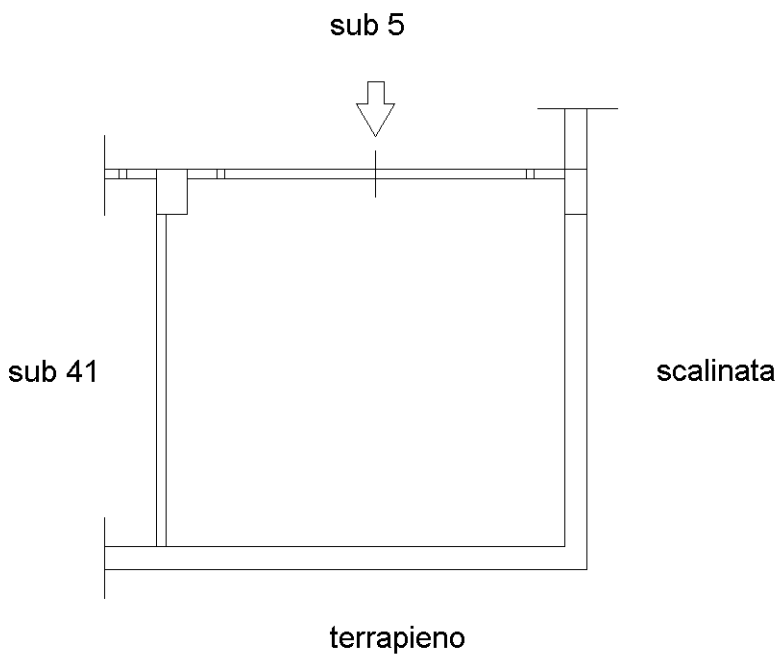

Dichiarazione protocollo n.	del
Comune di Tivoli	
Via Tiburto	civ. SNC
Identificativi Catastali: Sezione: Foglio: 74 Particella: 2461 Subalterno: 43	Compilata da: Benigni Alberto Iscritto all'albo: Ingegneri Prov. Roma N. 15816

Planimetria
Scheda n. 1 Scala 1:100

PIANO S2
BOX
INT. 37
H. = ml. 2,50

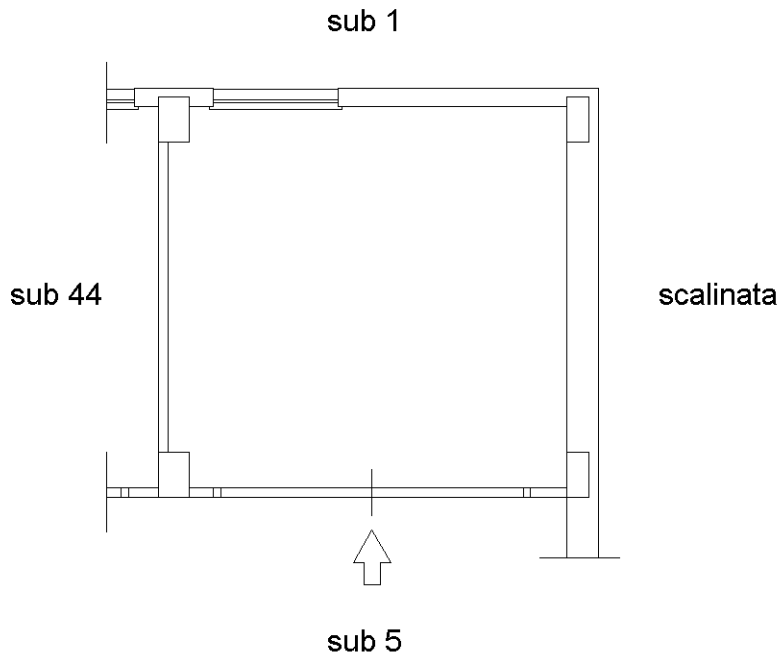

Dichiarazione protocollo n.	del
Comune di Tivoli	
Via Tiburto	civ. SNC
Identificativi Catastali: Sezione: Foglio: 74 Particella: 2461 Subalterno: 44	Compilata da: Benigni Alberto Iscritto all'albo: Ingegneri Prov. Roma N. 15816

Planimetria
Scheda n. 1 Scala 1:100

PIANO S2
BOX
INT. 38
H. = ml. 2,50

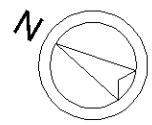
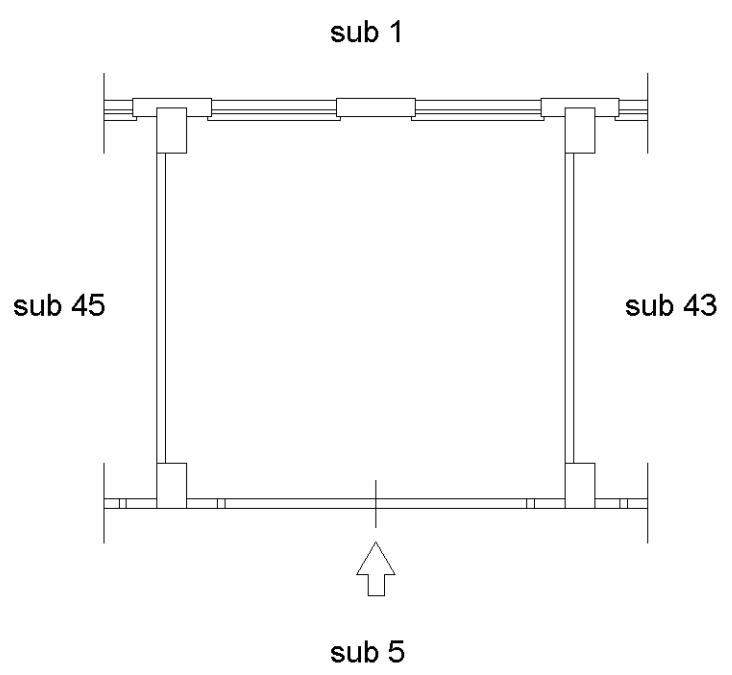

Dichiarazione protocollo n. _____ del _____	
Comune di Tivoli	
Via Tiburto	civ. SNC
Identificativi Catastali: Sezione: Foglio: 74 Particella: 2461 Subalterno: 45	Compilata da: Benigni Alberto Iscritto all'albo: Ingegneri Prov. Roma N. 15816

Planimetria
Scheda n. 1 Scala 1:100

PIANO S2
BOX
INT. 39
H. = ml. 2,50

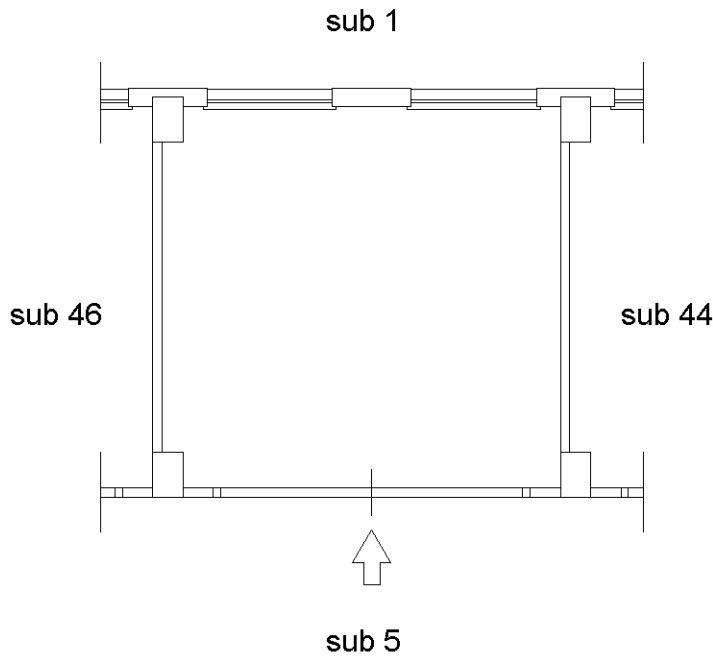

Dichiarazione protocollo n.	del
Comune di Tivoli	
Via Tiburto	civ. SNC
Identificativi Catastali: Sezione: Foglio: 74 Particella: 2461 Subalterno: 46	Compilata da: Benigni Alberto Iscritto all'albo: Ingegneri Prov. Roma N. 15816

Planimetria
Scheda n. 1 Scala 1:100

PIANO S2
BOX
INT. 40
H. = ml. 2,50

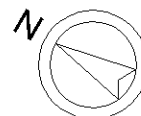
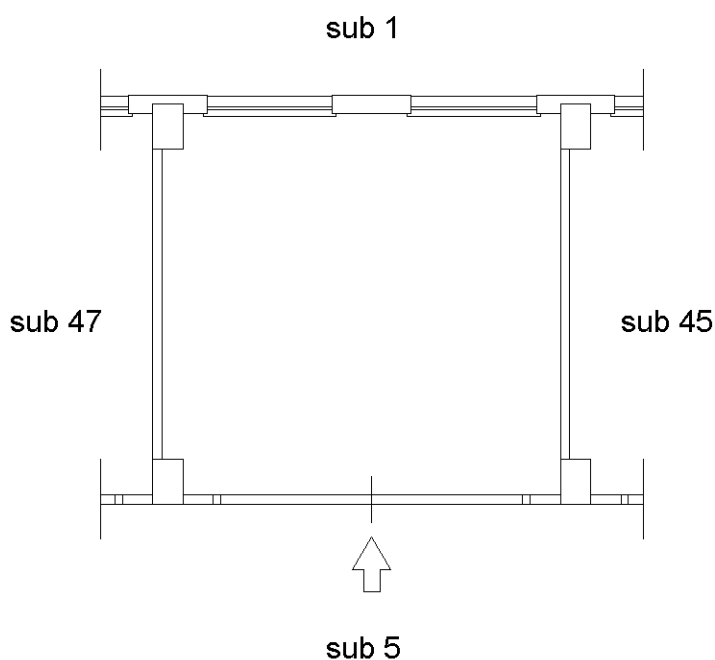

Dichiarazione protocollo n. _____ del _____	
Comune di Tivoli	
Via Tiburto	civ. SNC
Identificativi Catastali: Sezione: Foglio: 74 Particella: 2461 Subalterno: 47	Compilata da: Benigni Alberto Iscritto all'albo: Ingegneri Prov. Roma N. 15816

Planimetria
Scheda n. 1 Scala 1:100

PIANO S2
BOX
INT. 41
H. = ml. 2,50

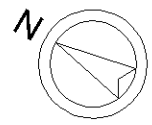
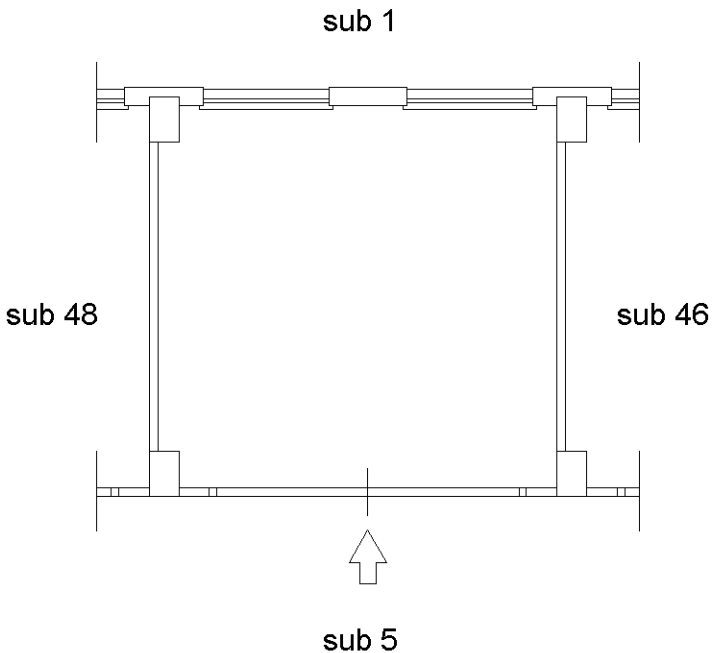

Dichiarazione protocollo n.	del
Comune di Tivoli	
Via Tiburto	civ. SNC
Identificativi Catastali: Sezione: Foglio: 74 Particella: 2461 Subalterno: 48	Compilata da: Benigni Alberto Iscritto all'albo: Ingegneri Prov. Roma N. 15816

Planimetria
Scheda n. 1 Scala 1:100

PIANO S2
BOX
INT. 42
H. = ml. 2,50

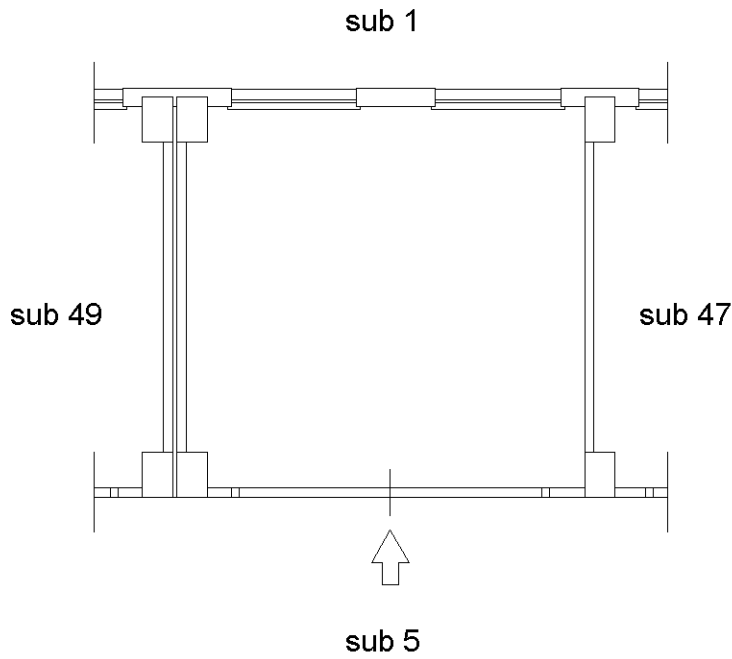

Dichiarazione protocollo n.	del
Comune di Tivoli	
Via Tiburto	civ. SNC
Identificativi Catastali: Sezione: Foglio: 74 Particella: 2461 Subalterno: 49	Compilata da: Benigni Alberto Iscritto all'albo: Ingegneri Prov. Roma N. 15816

Planimetria
Scheda n. 1 Scala 1:100

PIANO S2
BOX
INT. 43
H. = ml. 2,50

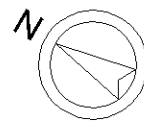
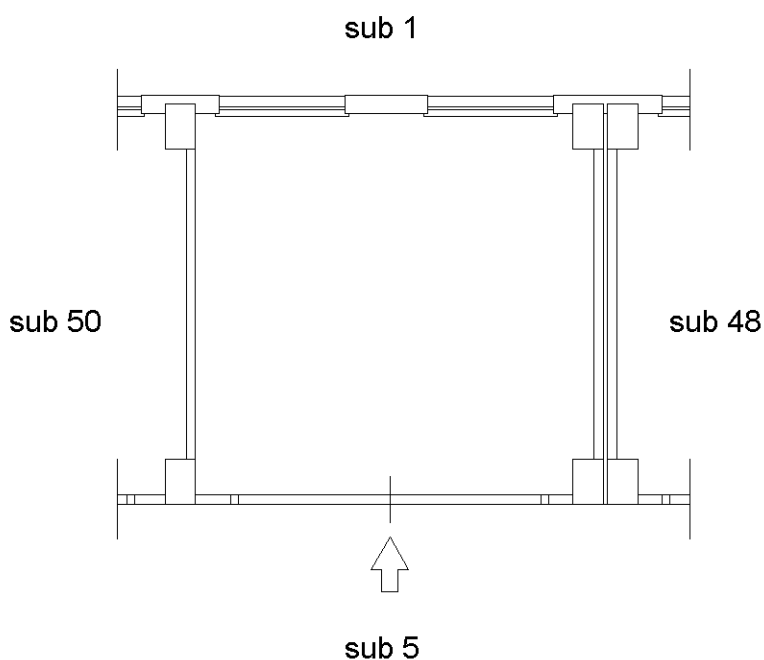

Dichiarazione protocollo n.	del
Comune di Tivoli	
Via Tiburto	civ. SNC
Identificativi Catastali: Sezione: Foglio: 74 Particella: 2461 Subalterno: 50	Compilata da: Benigni Alberto Iscritto all'albo: Ingegneri Prov. Roma N. 15816

Planimetria
Scheda n. 1 Scala 1:100

PIANO S2
BOX
INT. 44
H. = ml. 2,50

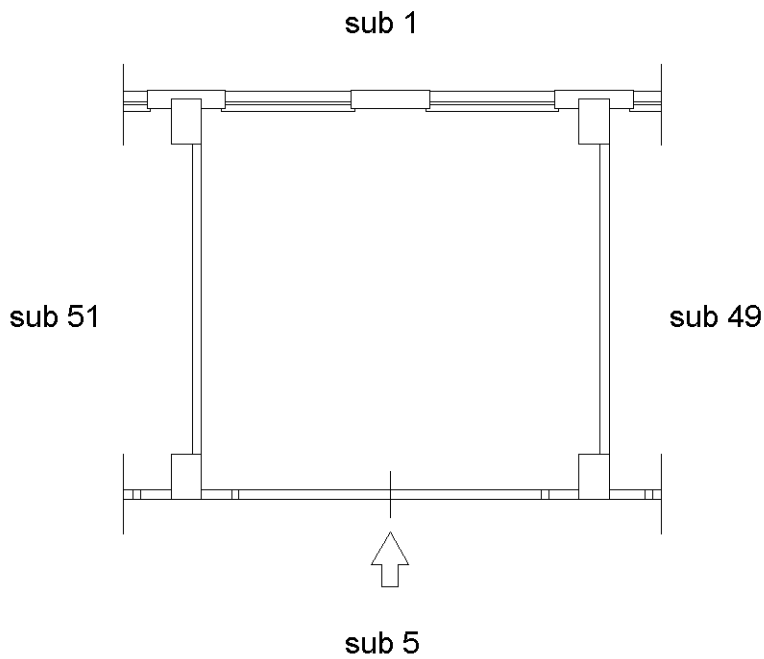

Dichiarazione protocollo n.	del
Comune di Tivoli	
Via Tiburto	civ. SNC
Identificativi Catastali: Sezione: Foglio: 74 Particella: 2461 Subalterno: 51	Compilata da: Benigni Alberto Iscritto all'albo: Ingegneri Prov. Roma N. 15816

Planimetria
Scheda n. 1 Scala 1:100

PIANO S2
BOX
INT. 45
H. = ml. 2,50

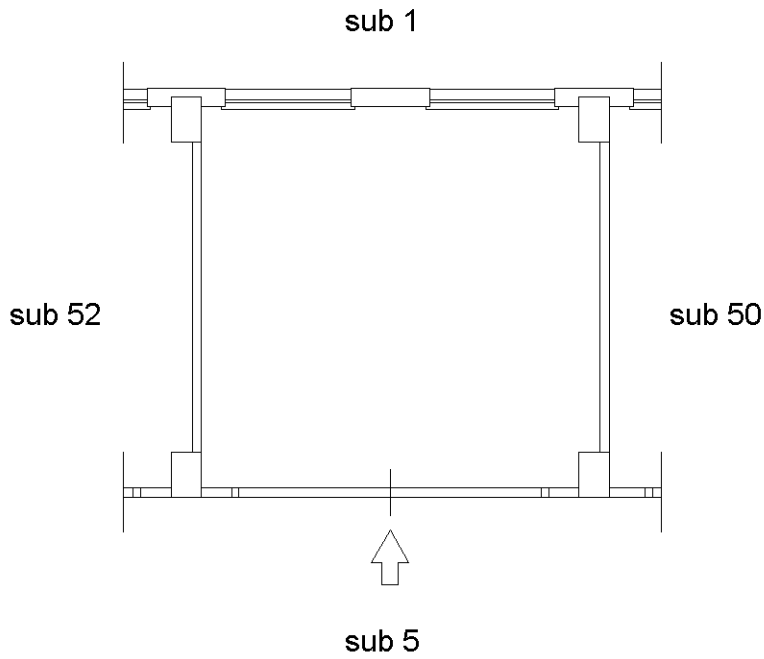

Dichiarazione protocollo n.	del
Comune di Tivoli	
Via Tiburto	civ. SNC
Identificativi Catastali: Sezione: Foglio: 74 Particella: 2461 Subalterno: 52	Compilata da: Benigni Alberto Iscritto all'albo: Ingegneri Prov. Roma N. 15816

Planimetria
Scheda n. 1 Scala 1:100

PIANO S2
BOX
INT. 46
H. = ml. 2,50

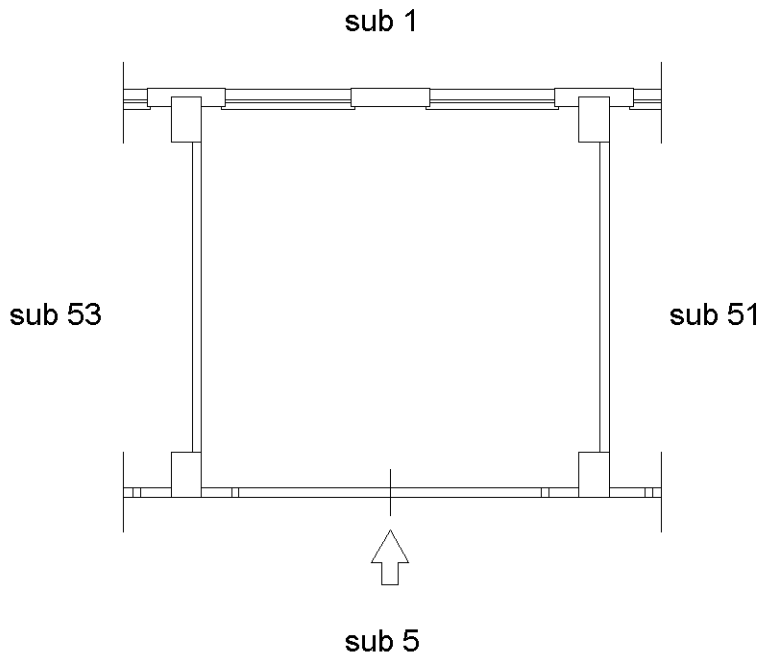

Dichiarazione protocollo n.	del
Comune di Tivoli	
Via Tiburto	civ. SNC
Identificativi Catastali: Sezione: Foglio: 74 Particella: 2461 Subalterno: 53	Compilata da: Benigni Alberto Iscritto all'albo: Ingegneri Prov. Roma N. 15816

Planimetria
Scheda n. 1 Scala 1:100

PIANO S2
BOX
INT. 47
H. = ml. 2,50

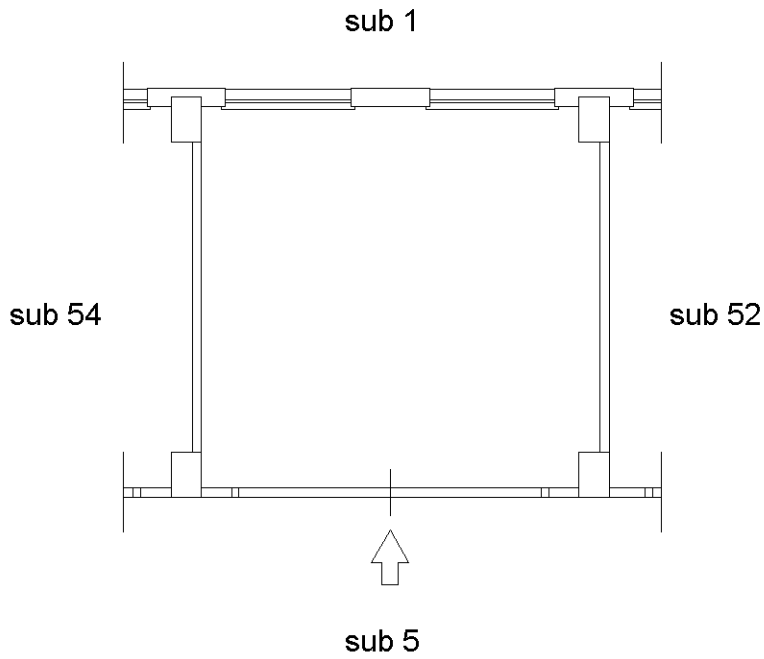

Dichiarazione protocollo n. _____ del _____	
Comune di Tivoli	
Via Tiburto	civ. SNC
Identificativi Catastali: Sezione: Foglio: 74 Particella: 2461 Subalterno: 54	Compilata da: Benigni Alberto Iscritto all'albo: Ingegneri Prov. Roma N. 15816

Planimetria
Scheda n. 1 Scala 1:100

PIANO S2
BOX
INT. 48
H. = ml. 2,50

